

トヨタ純正

士別フィン付きアンダーカバー

取付要領書

このたびはトヨタ純正士別フィン付きアンダーカバーをお買い上げいただきありがとうございます。本書は士別フィン付きアンダーカバーを取り付ける場合の取り付け要領について記載してあります。取り付け前に必ずお読みいただき、正しい取り付けを行ってください。

品番 / 部品構成

No.	品名	品番	個数
①	アンダーカバーセット	08417-71010	1
①-a	アンダーカバー	—	1
①-b	アンダーカバーブラケット	—	1
②	ボルト	90119-08D67	4
③	スペーサ	90560-12041	2

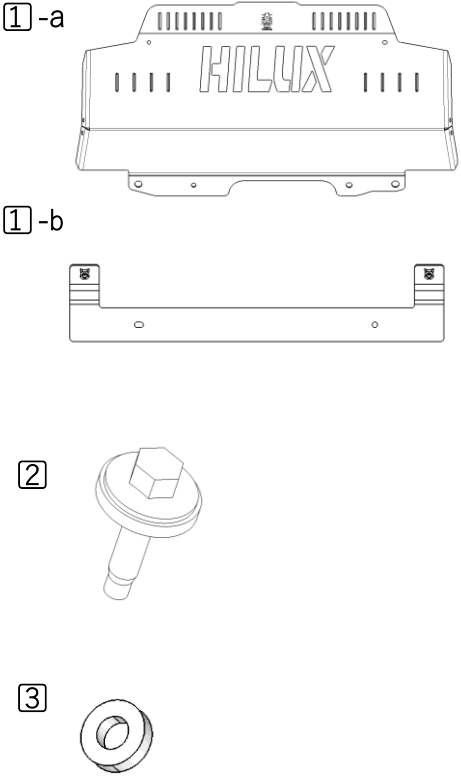

取り付け上の注意事項

この取付要領書では安全な作業をしていただく為、特にお守りいただきたいことを次のマークで表示しています

注意 …… 注意事項を守らないと車両や装備品が破損する等の恐れがあることを記載しています

アドバイス …… スピーディーに作業していただく上で知っておいていただきたいことを記載しています

- (1) 本書で指示した以外の車両部品を取りはずさないでください。
- (2) 車両部品の取りはずしに際しては、タッピング・スクリューやクリップ等の紛失や混乱がないように部品毎に整理して、復元する際、間違えないよう配慮してください。
- (3) 傷付き防止のため、車両部品の脱着や製品を取り付ける際は、作業前に保護シートを準備し、作業は必ず保護シートの上で行ってください。また、車両部品及び製品に傷を付けないよう充分注意してください。

取り付けに必要な工具等

- ・ 一般工具、トルクレンチ
- ・ 軍手・保護シート・養生テープ等
- ・ 参照マニュアル・・・修理書

取付概要

アンダーカバー搭載位置

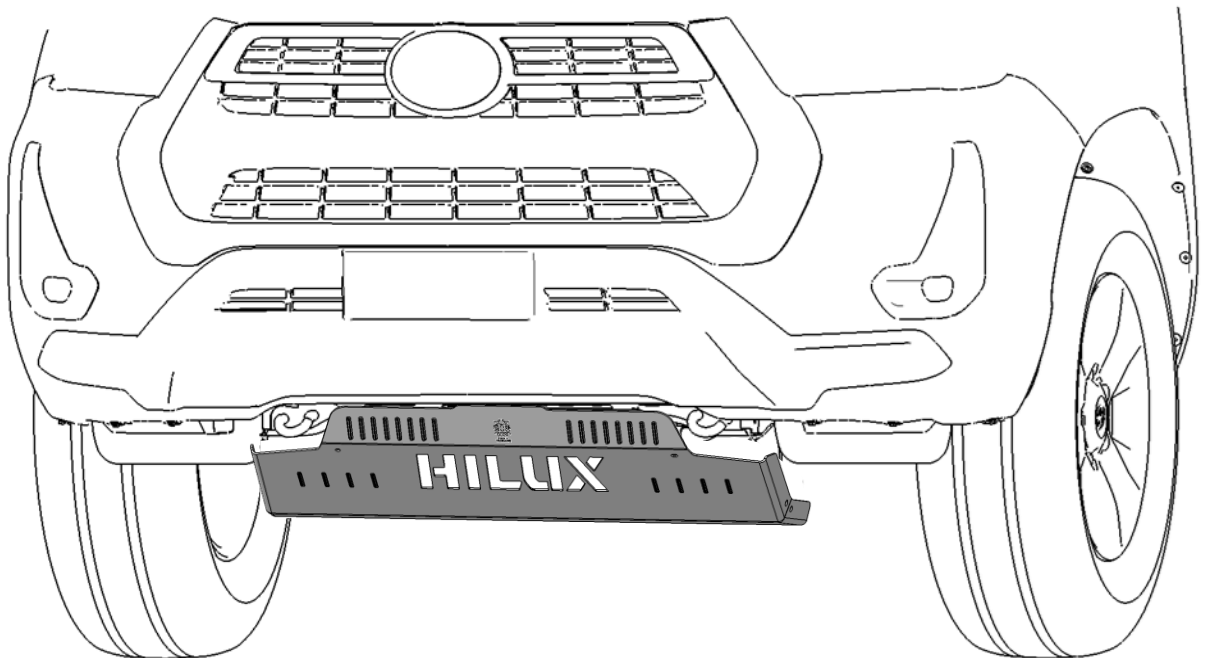

車両部品の取り外し

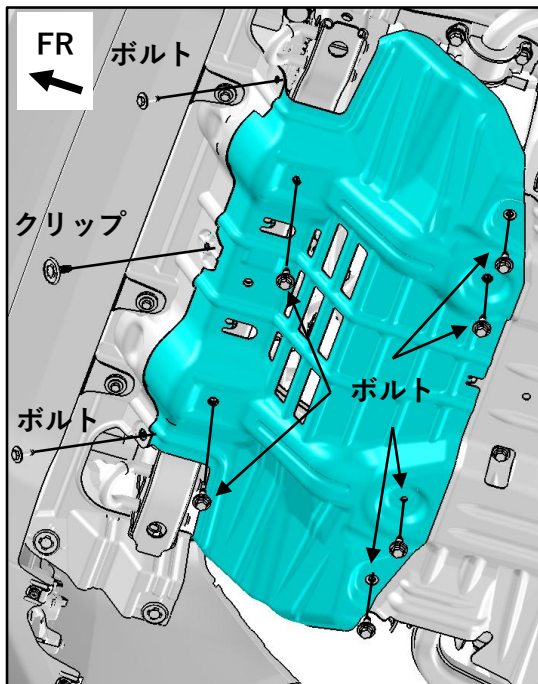

・アンダーカバー取り外し

1. クリップとボルトをはずす。
前方中央クリップ（1箇所）、ボルト左右（2箇所）
中央（2箇所）後方（4箇所）

注意

取り外した車両ボルトは再使用しますので紛失や破損がないよう十分注意して保管してください。

用品の取り付け

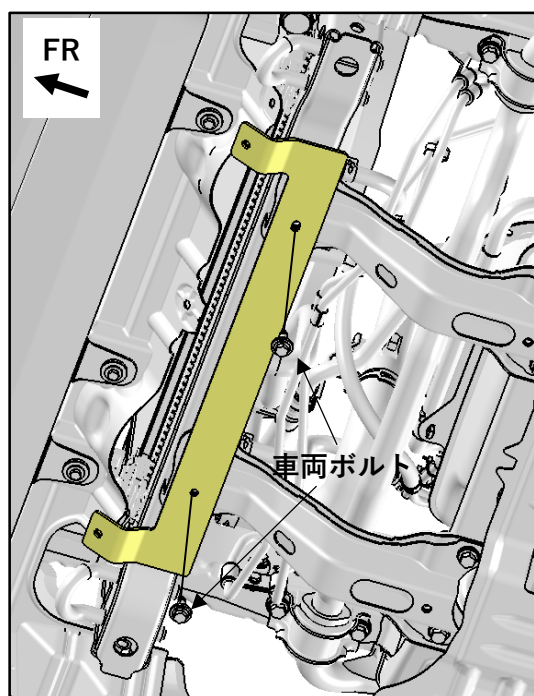

・フロントブレースへの アンダーカバーブラケット①-b 取り付け

1. 中央部 既存のボルト（2箇所）で取り付ける。

注意

取り付けの際にインパクトレンチは絶対に使用しないでください。製品が破損する場合があります。

■締付けトルク

車両ボルト：28 N・m（2箇所）

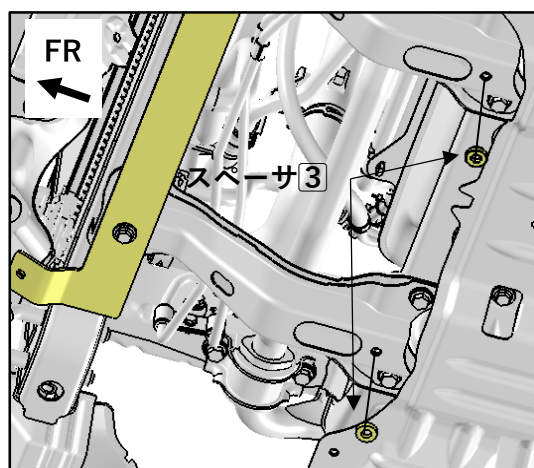

・アンダーカバー①-a 取り付け

1. スペーサ③をフロントブレースとアンダーカバー①-a の間に配置。

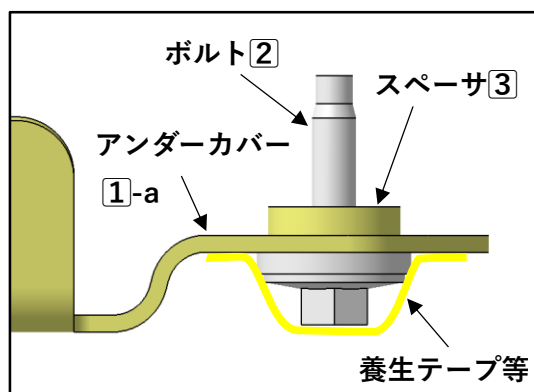

👉 アドバイス

養生テープ等でスペーサ③×アンダーカバー①-a ×ボルト②を下側から止めておくと部品を落とすにくくなります。

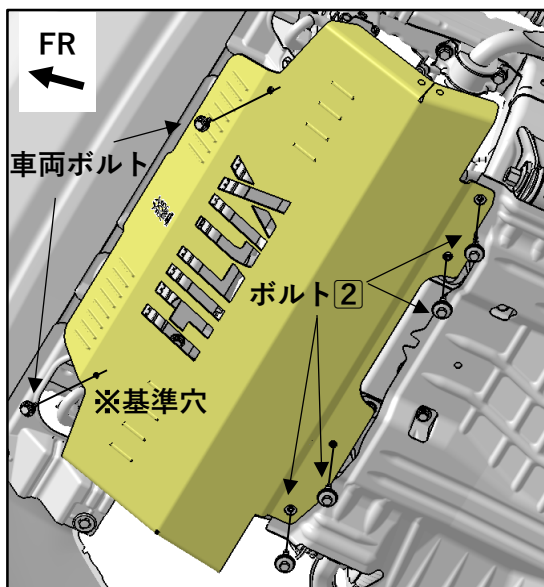

2. アンダーカバー①-a を
ブラケット 及びフロントブレースに
ボルト (6箇所) で取り付ける。

注意

仮締結までは2人作業で行うこと(以下手順)

- ①基準穴を仮締結(2人作業)
- ②スペーサ③×ボルト②を仮締結(2人作業)
- ③残りのボルトを仮締結(2人作業)
- ④本締結(1人作業)



アドバイス

本締結の際はアンダーカバー①-aの位置が車両に
対して中央にあることを確認してください。

■締付けトルク

車両ボルト : 24 N・m (2箇所)

ボルト② : 24 N・m (4箇所)