

トヨタ純正

バックアップランプ移設用リヤスキッドプレート

取付要領書

このたびは、トヨタ純正「バックアップランプ移設用リヤスキッドプレート」をお買い上げいただき、誠にありがとうございます。

本書は、「バックアップランプ移設用リヤスキッドプレート」の取り付け要領について記載してあります。

取り付け前に必ずお読みいただき、正しい取り付けをしてください。

品番

品 番
08151-42002 (グレーメタリック塗装) or 08151-42003 (GORI GORI BLACK 塗装) 0856A-42001 0856B-42001 90189-06242 72693-12080

構成部品

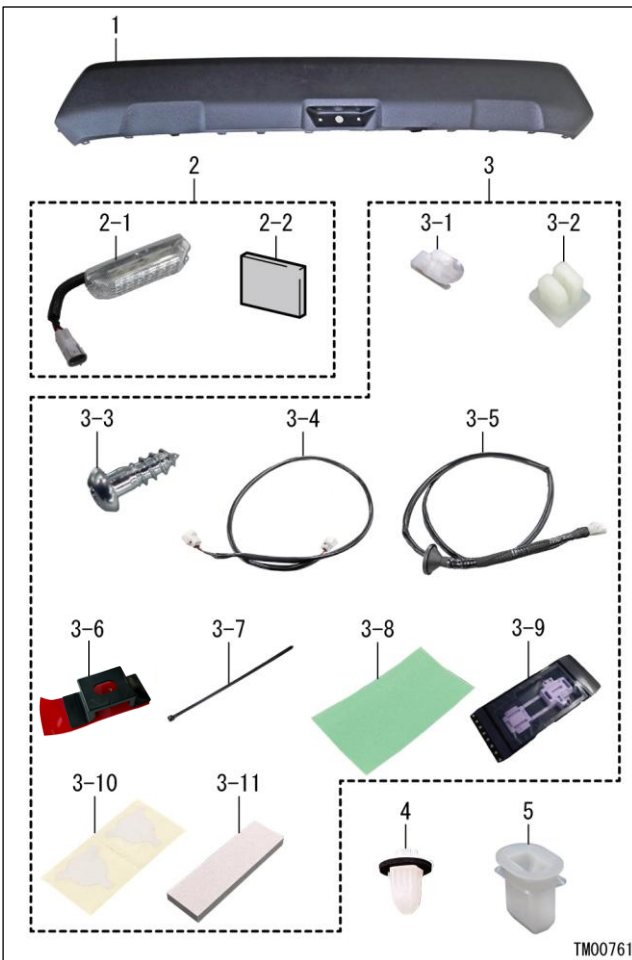

No	品 名	品 番	発注 個数	必要 個数
1	座面付きスキッドプレート	08151-42002 (グレーメタリック 塗装) or 08151-42003 (GORI GORI BLACK 塗装)	1	1
2	バックアップランプセット	0856A-42001	1	1
	2-1 バックアップランプ	-	-	1
	2-2 パッド	-	-	2
3	ワイヤーハーネスセット	0856B-42001	1	1
	3-1 クランプ	-	-	1
	3-2 グロメット	-	-	2
	3-3 スクリュー	-	-	2
	3-4 リヤバンパーハーネス	-	-	1
	3-5 室内ハーネス	-	-	1
	3-6 ワイヤーハーネス ブラケット	-	-	1
	3-7 バンドクランプ	-	-	21
	3-8 ハーネス固定テープ	-	-	1
	3-9 エレクトロタップ	-	-	1
	3-10 バルブソケット 保護テープ	-	-	1
3-11 パッド	-	-	3	
4	グロメット	90189-06242	2	2
5	シートクッションロックフック	72693-12080	1	2

取り付け上の注意事項

この取付要領書では安全な作業をしていただく為、特にお守りいただきたいことを次のマークで表示しています。

△ 警告	危険以外で取り扱いを誤った（または守らなかった）場合、死亡または重大な障害を生じる可能性がある作業
△ 注意	注意事項を守らないと障害を生ずる可能性がある作業
注意	注意事項を守らないと車両部品や装備品が損傷する可能性がある作業
👉 アドバイス	スピーディに作業する上で作業者に知っておいて欲しいこと

- (1) 商品の取り付け、交換作業は必ずトヨタ販売店にて施工してください。
- (2) 本文中の取り付け上の警告、注意、アドバイスは、必ず取り付けに反映させて作業をしてください。
- (3) 取り付けの際は、該当車両の修理書に従い、規定トルクにてボルト・ナット類を確実に締め付けてください。締め付け不足があると徐々に緩みが発生し、脱落等の重大な事故の原因となる場合があります。
- (4) 交換の際に締め付け等でインパクトレンチは使用しないでください。破損や事故および不具合の原因となります。
- (5) 本品を工具でつかんだり、落下させたりする等の乱暴な扱い、および傷を付けることは絶対にしないでください。破損や事故および不具合の原因となる場合があります。
- (6) 本品を切断および加工、加熱や塗装をはがすことは絶対にしないでください。破損や事故および不具合の原因となる場合があります。

取り付け概要

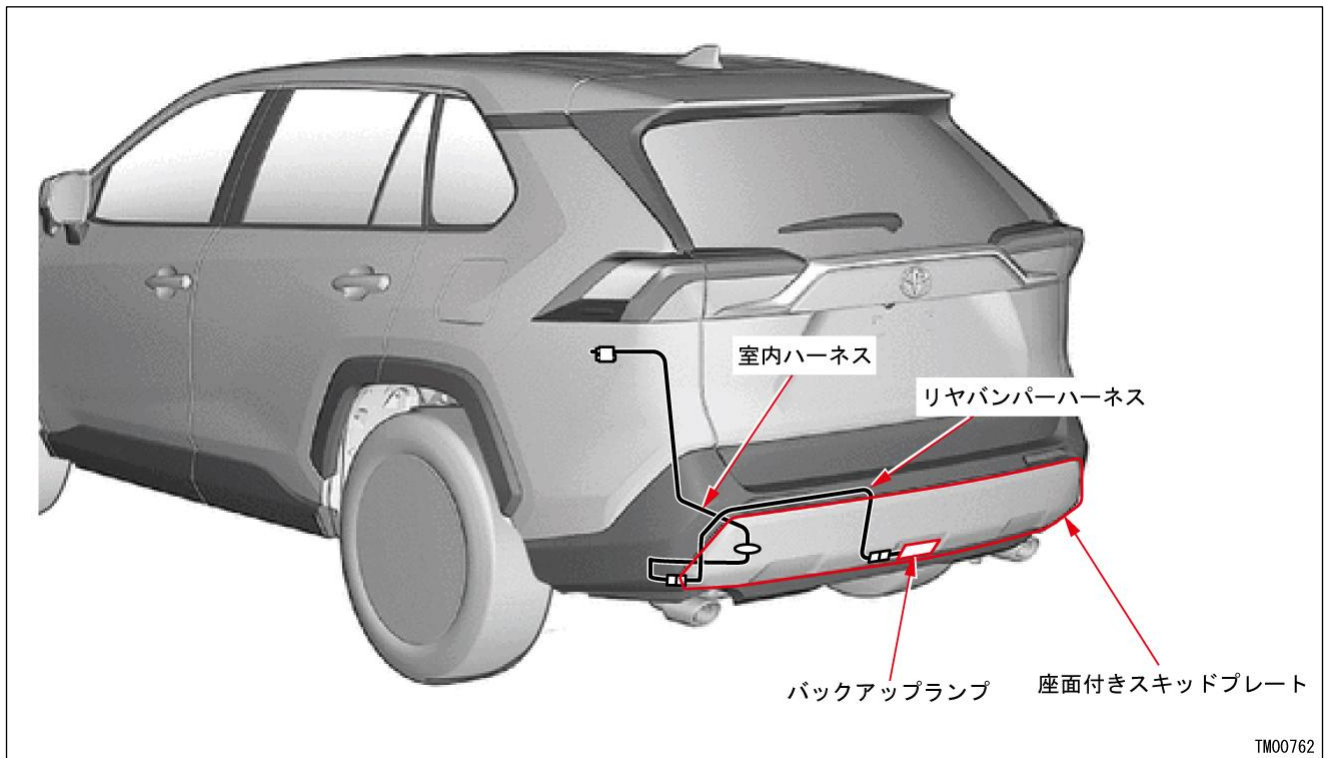

取り付けに必要な工具

一般工具、クリップリムーバー、トルクレンチ、マスキングテープ、絶縁用テープ、はさみ、ウエス、脱脂剤等【イソプロピルアルコール(IPA)純度100%推奨】

取り付け要領

・バッテリーの（－）端子取りはずし



警告

バッテリーの（－）端子をはずさずに作業をして、ショートした場合、傷害、火災および車両や製品の故障、破損の原因につながるおそれがあります。

- (1) 修理書を参照し、バッテリーの（－）端子をはずす。

アドバイス

バッテリーの（－）端子を切り離すと、コンビネーションメータに記憶された情報がクリアされてしまうため、必ずバッテリーを切り離す前にコンビネーションメータの設定状態を確認してください。

参照先

- ◆内装ボデー&電気トリカル > メーター > メーター&ゲージシステム > 注意事項

参照先

■ガソリン車の場合

- ◆サービスデータ > メンテナンス > バッテリー (M20A-FKS) > 取り外し (手順 1~2)

■ハイブリッド車の場合

- ◆サービスデータ > メンテナンス > 補機バッテリー (A25A-FXS) > 取り外し (手順 1~5)

■プラグインハイブリッド車の場合

- ◆サービスデータ > メンテナンス > 補機バッテリー (A25A-FXS) > 取り外し (手順 1~4)

・リヤバンパーASSYの取りはずし

- (1) 修理書を参照し、リヤバンパーASSYを取りはずす。

参照先

■ガソリン車またはハイブリッド車の場合

- ◆外装ボデー&電気トリカル > ボデー外装 > リヤバンパー > 取り外し (手順 2~9)

■プラグインハイブリッド車の場合

- ◆外装ボデー&電気トリカル > ボデー外装 > リヤバンパー > 取り外し (手順 3~10)

- (2) 修理書を参照し、リヤバンパガードCTRを取りはずす。

参照先

■ガソリン車またはハイブリッド車かつ2020/8 ~ 2023/10の場合

- ◆外装ボデー&電気トリカル > ボデー外装 > リヤバンパー > 分解 (手順 13)

■ガソリン車またはハイブリッド車かつ2023/10 ~ の場合

- ◆外装ボデー&電気トリカル > ボデー外装 > リヤバンパー > 分解 (手順 12)

■プラグインハイブリッド車の場合

- ◆外装ボデー&電気トリカル > ボデー外装 > リヤバンパー > 分解 (手順 12)

・ ルーフサイドガーニッシュASSY INN LHの取りはずし

(1) 修理書を参照し、リヤシートバックASSY LHを取りはずす。

参照先

■ ガソリン車またはハイブリッド車の場合

◆ 内装ボデー&電気トリカル > インstrumentパネル/ボデー内装 > ルーフヘツドライニング > 取り外し (手順 1~2、4~8、10~12)

■ プラグインハイブリッド車の場合

◆ 内装ボデー&電気トリカル > インstrumentパネル/ボデー内装 > ルーフヘツドライニング > 取り外し (手順 1~6、8~10)

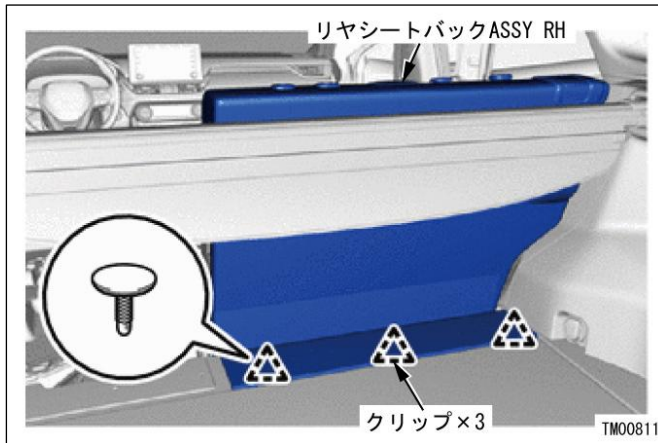

(2) リヤシートバックASSY RHのクリップ (3箇所) のかん合をはずす。

(3) 修理書を参照し、ルーフサイドガーニッシュASSY INN LHを取りはずす。

参照先

■ ガソリン車またはハイブリッド車の場合

◆ 内装ボデー&電気トリカル > インstrumentパネル/ボデー内装 > ルーフヘツドライニング > 取り外し (手順 16、19、21~22、24、41~43、45、47)

■ プラグインハイブリッド車の場合

◆ 内装ボデー&電気トリカル > インstrumentパネル/ボデー内装 > ルーフヘツドライニング > 取り外し (手順 14、17、19~20、22、39~41、43、45)

・ 車両既設バックアップランプバルブの取りはずし

アドバイス

以降の作業要領はLH側を示します。RH側はLH側と同じ要領で作業をしてください。

(1) 修理書を参照し、バックアップランプバルブを取りはずす。

参照先

◆ サービスデータ > メンテナンス > バックアップランプバルブ > 取り外し

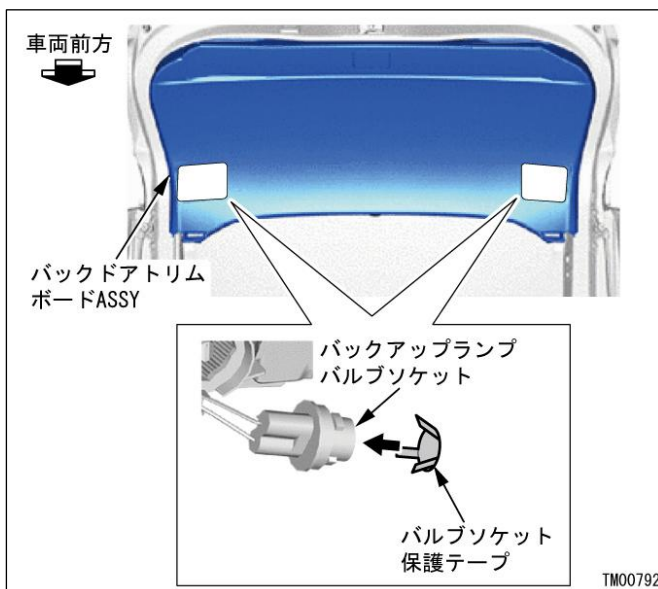

・ バルブソケットの加工

(1) バックアップランプバルブソケットにバルブソケット保護テープを貼り付ける。

アドバイス

バックアップランプバルブを取り付けられなくするための処置です。

(2) 図に従い、車両ハーネスをカットする。

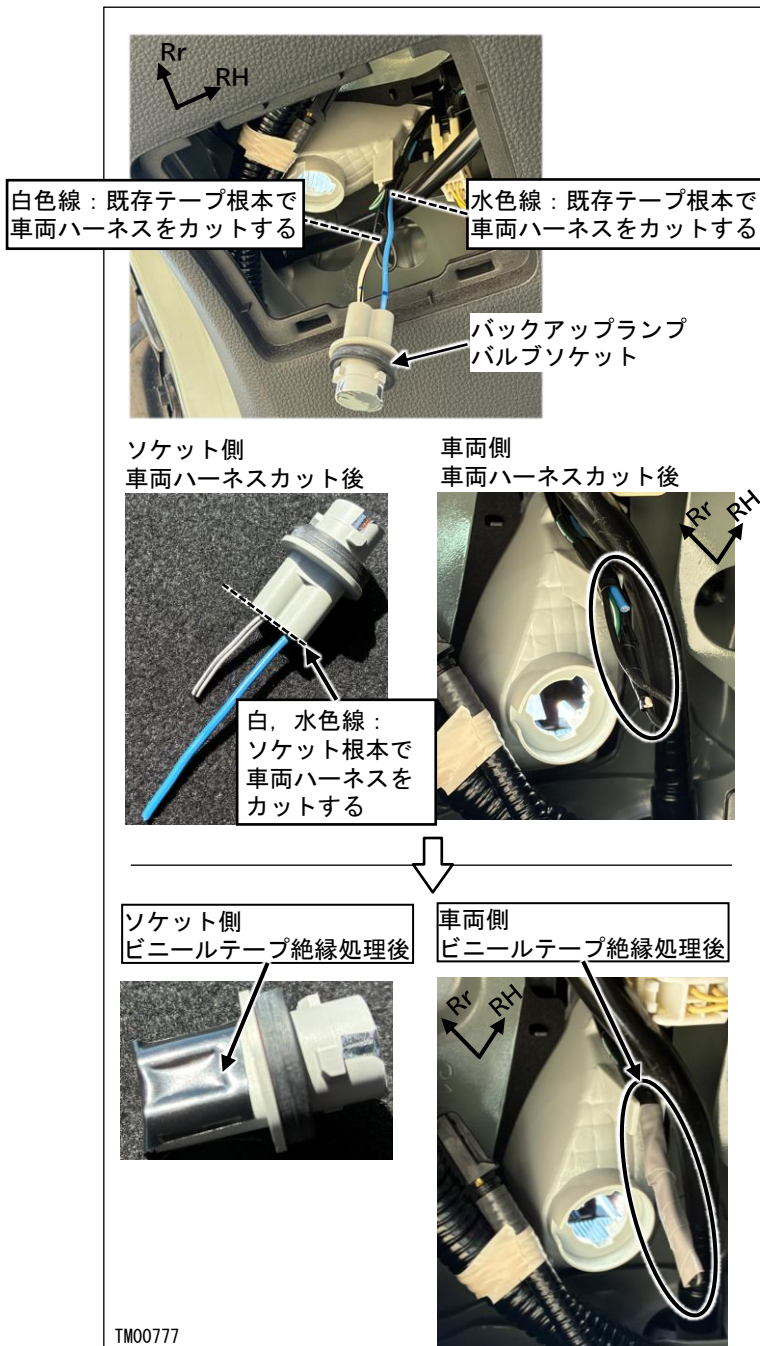

(3) 図に従い、カットしたバックアップランプバルブソケットの切断面と、車両ハーネス部にビニールテープを巻いて絶縁処理をする。

警告

バックアップランプが点灯しないようにするための処置です。再結線不可能な状態にしてください。

(4) カットした車両ハーネスをリヤランプASSYのハーネスクランプに固定する。

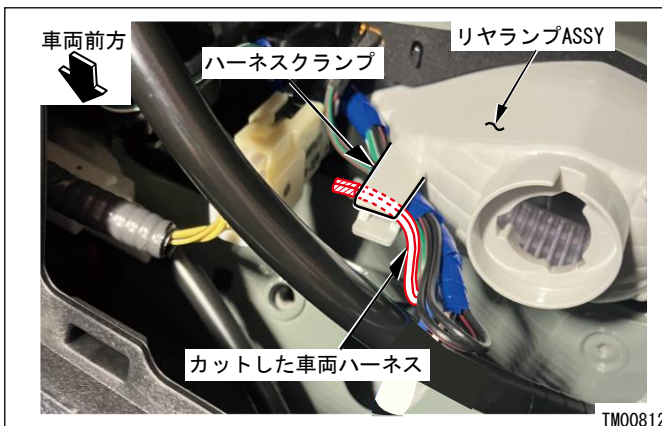

(5) 修理書を参照し、バックアップランプバルブソケットを復元する。

アドバイス

車両ハーネスはカットされていますが、バックアップランプバルブソケットは車両に取り付けてください。

参照先

◆サービスデータ > メンテナンス > バックアップランプバルブ > 取り付け (手順 1-b、1-c、2)

・バックアップランプおよびリヤバンパーハーネスの取り付け

(1) 修理書を参照し、座面付きスキッドプレートを取り付ける。

アドバイス

部品形状が異なりますが、同様に作業してください。

参照先

- ガソリン車またはハイブリッド車かつ2020/8 ~ 2023/10の場合
 - ◆外装ボデー&エレクトリカル > ボデー外装 > リヤバンパー > 組み付け (手順 19)
- ガソリン車またはハイブリッド車かつ2023/10~の場合
 - ◆外装ボデー&エレクトリカル > ボデー外装 > リヤバンパー > 組み付け (手順 18)
- プラグインハイブリッド車 (2020/6 ~ 2024/11) の場合
 - ◆外装ボデー&エレクトリカル > ボデー外装 > リヤバンパー > 組み付け (手順 18)
- プラグインハイブリッド車 (2024/11 ~) の場合
 - ◆外装ボデー&エレクトリカル > ボデー外装 > リヤバンパー > 組み付け (手順 17)

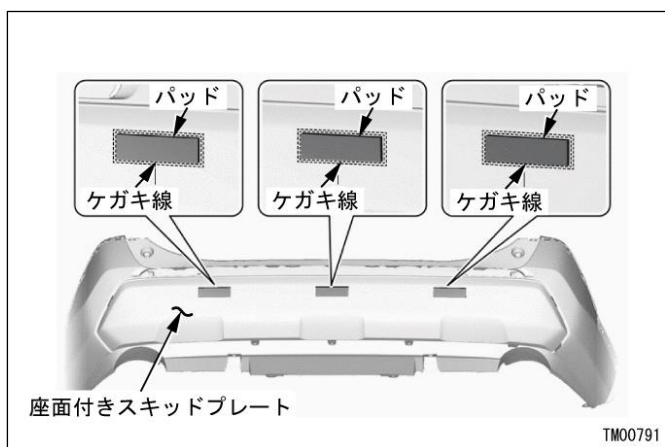

- (2) パッドの貼り付け位置のゴミ、ホコリ、油汚れなどを脱脂剤で確実に拭き取る。
- (3) パッドの剥離紙を剥がす。
- (4) 座面付きスキッドプレートの内側のケガキ線に合わせてパッドを貼り付ける。

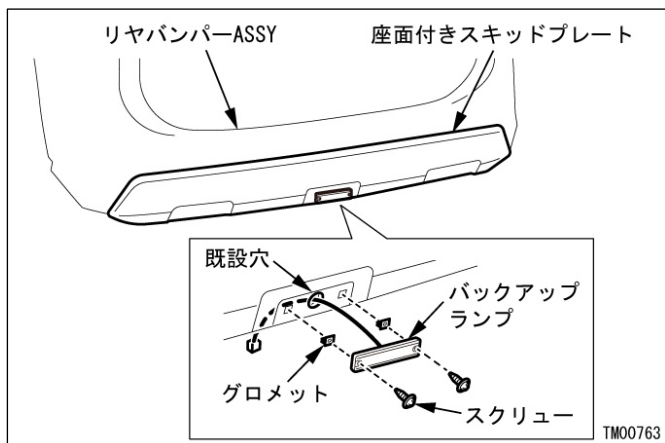

- (5) バックアップランプのハーネスを座面付きスキッドプレートの既設穴に通す。
- (6) バックアップランプをグロメットとスクリューで座面付きスキッドプレートに締結する。

アドバイス

レンズ面に刻印された認可番号が上向きになるように取り付けてください。

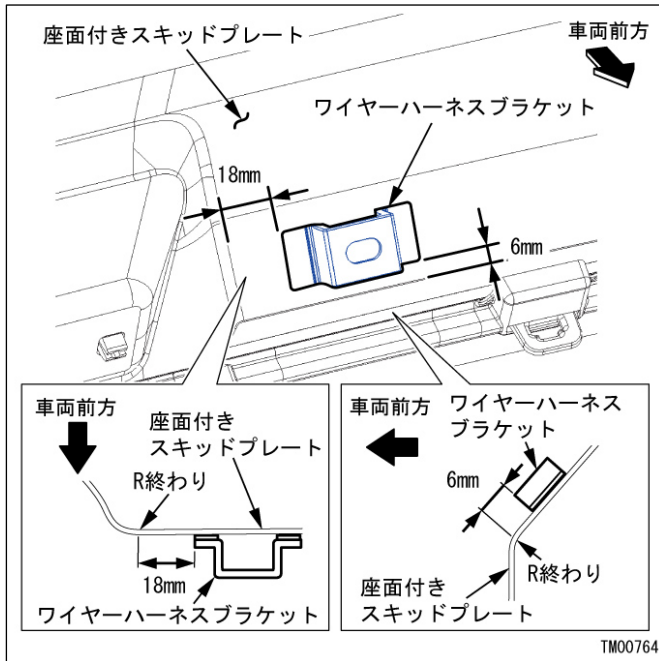

- (7) ワイヤーハーネスブラケットの貼り付け位置のゴミ、ホコリ、油污れなどを脱脂剤で確実に拭き取る。
- (8) ワイヤーハーネスブラケットの剥離紙を剥がす。
- (9) 図の寸法に従い、ワイヤーハーネスブラケットを座面付きスキッドプレートに貼り付ける。貼り付け位置がずれないように確認しながらブラケットを全体的に49N以上の力（少なくとも車両が揺れる程度）で圧着する。

⚠ 注意

こすりつけるような圧着は、傷付きの原因となりますので上から押し付けるように圧着してください。

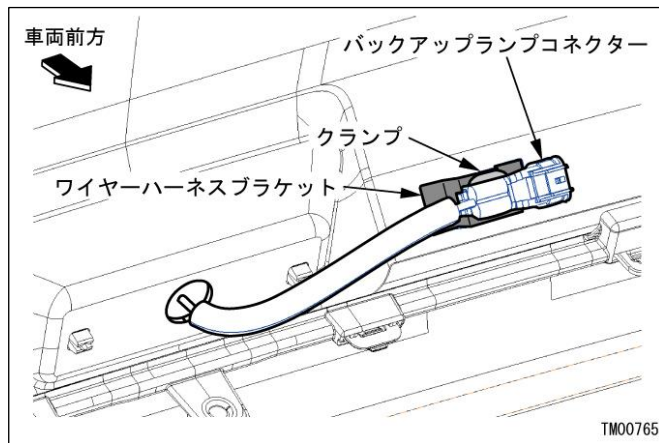

- (10) クランプをバックアップランプコネクタに取り付ける。
- (11) バックアップランプコネクタに取り付けたクランプをワイヤーハーネスブラケットに固定する。

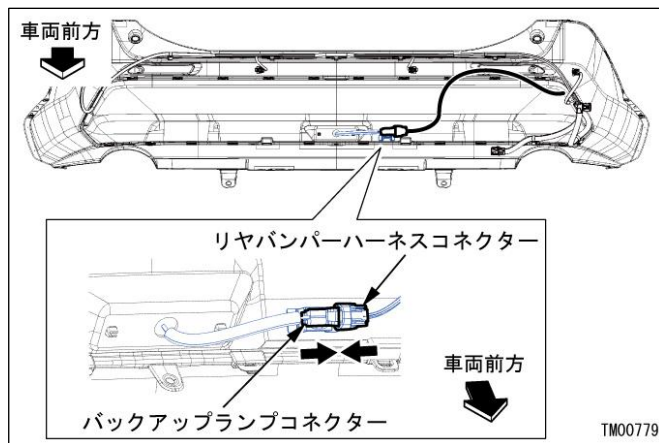

- (12) バックアップランプコネクタとリアバンパーハーネスコネクタを接続する。

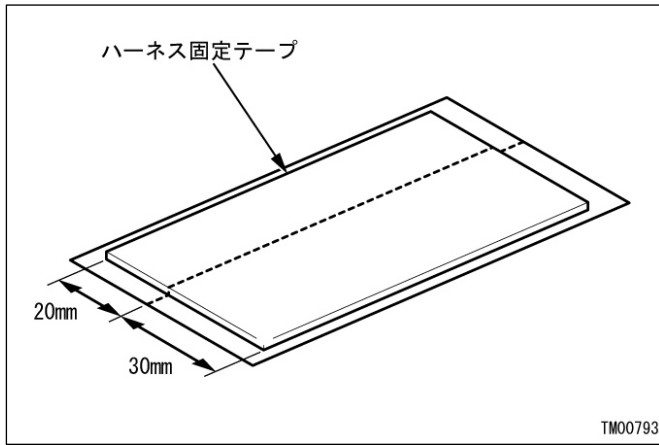

(13) 図の寸法に従い、ハーネス固定テープをカットする。

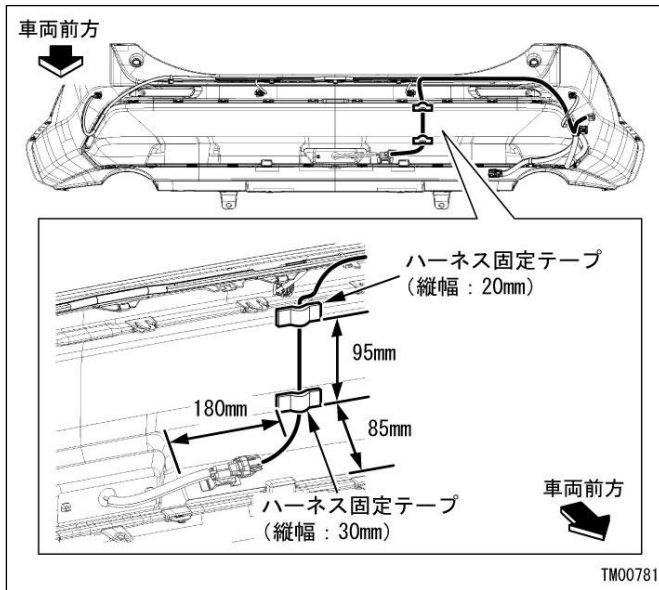

(14) 図の寸法に従い、リヤバンパーハーネスをカットしたハーネス固定テープ (2枚) で固定する。

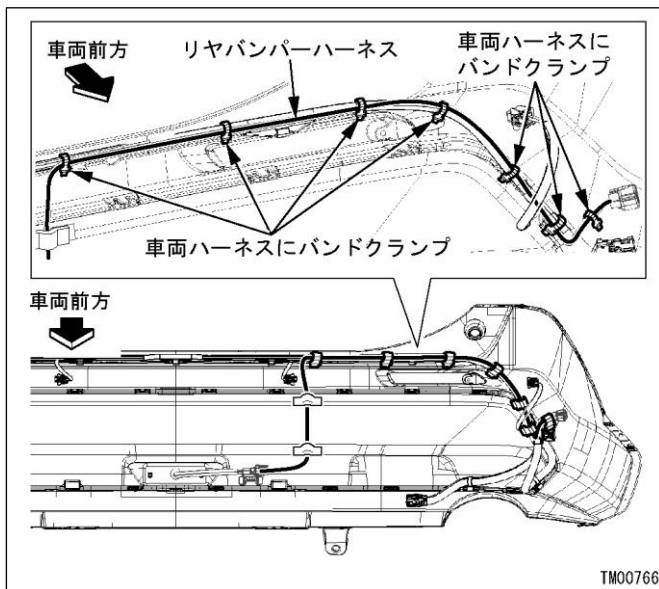

(15) リヤバンパーハーネスを車両ハーネスにバンドクランプ (7本) で固定する。

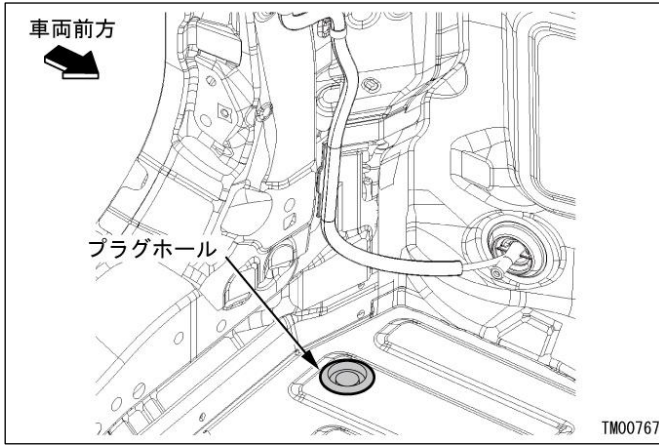

・室内ハーネスの取り廻し

(1) プラグホールを取りはずす。

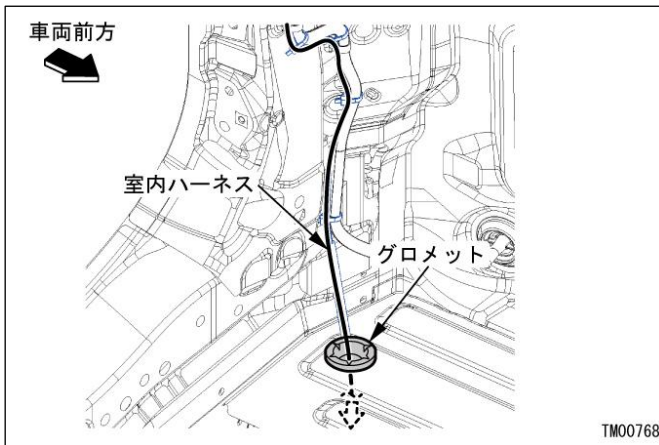

(2) 室内ハーネスコネクタを室内側から通し、車両にグロメットを取り付ける。

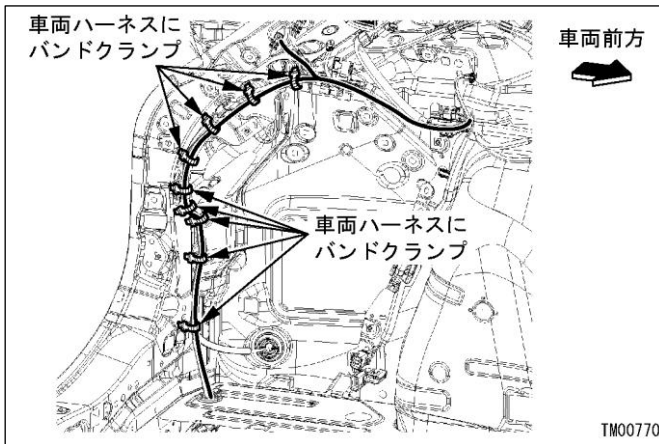

(3) 室内ハーネスを車両ハーネスにバンドクランプ (9本) で固定する。

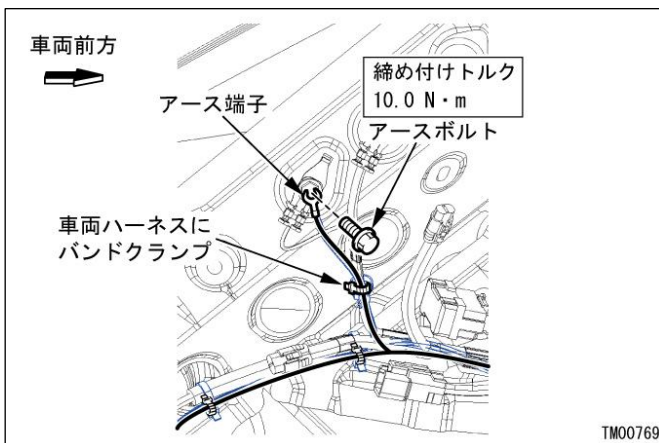

(4) アース端子を取り付ける。

締め付けトルク 10.0N・m

(5) 室内ハーネスを車両ハーネスにバンドクランプ (1本) で固定する。

・ エレクトロタップ接続要領

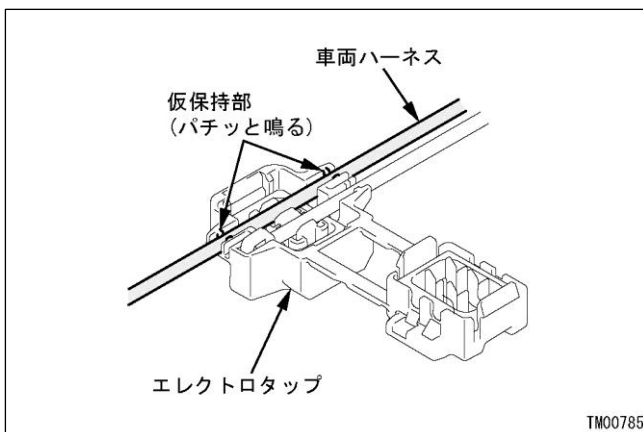
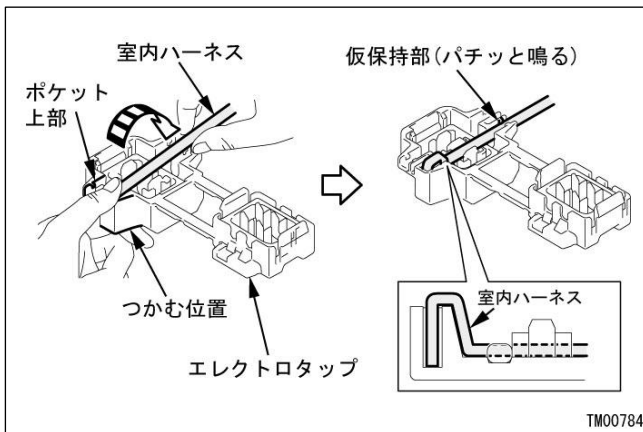
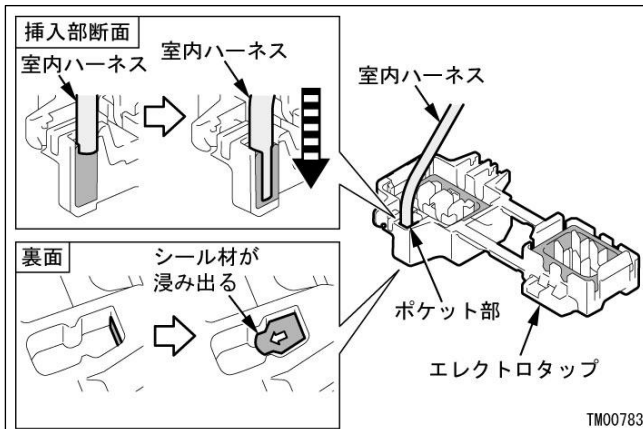
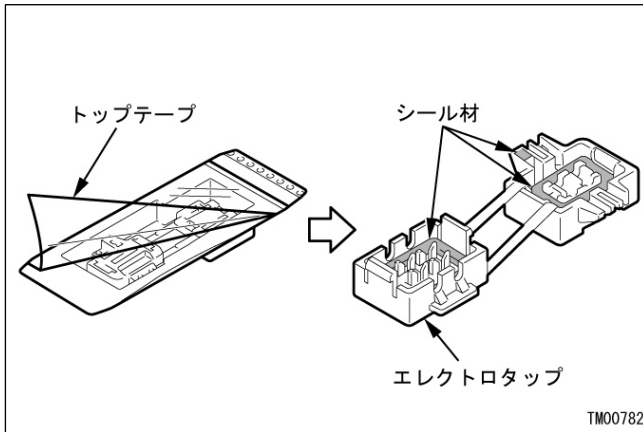

- 1) トップテープを剥がし、エレクトロタップを取り出す。

アドバイス

- ・ シール材に異物が付着しないようにしてください。
- ・ シール材部は指などで触れないでください。

- 2) 室内ハーネスの先端をポケット部奥まで挿入する。
- 3) エレクトロタップ裏面を見てシール材が浸み出ていることを確認する。

注意

室内ハーネスをポケット部に挿入した後は、シール材と室内ハーネス間に隙間発生を防ぐため、左右前後に動かしたり、抜き差ししたりしないでください。（室内ハーネスが抜けるおそれがあります。）

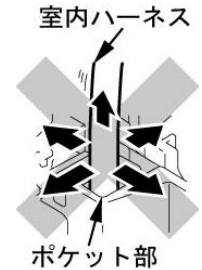

- 4) ポケット上部を起点に室内ハーネスを折り曲げる。
- 5) 室内ハーネスをエレクトロタップに沿わせる。
- 6) 室内ハーネスを仮保持部にパチッと音が鳴るまで押し込む。
- 7) 車両ハーネスをエレクトロタップの仮保持部にパチッと音が鳴るまで押し込む。

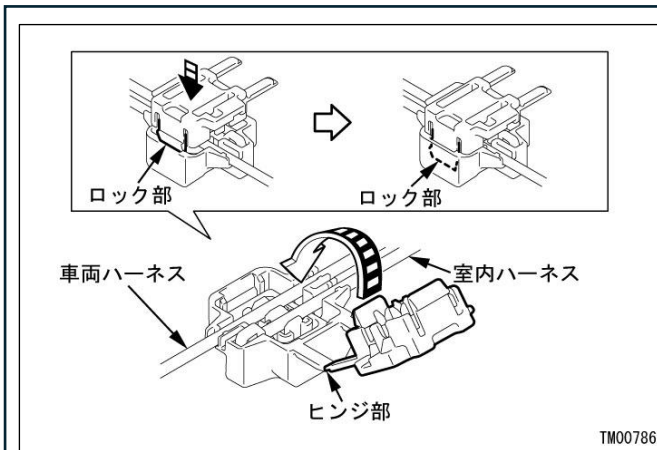

- 8) ヒンジ部を折り曲げ、ロック部の先端が隠れる程度の高さまで仮固定する。

⚠ 注意

室内ハーネスおよび車両ハーネスが仮保持部から脱落していないことを確認してください。(ハーネスが仮保持部から脱落していた場合、ハーネスの断線または接続不良につながるおそれがあります。)

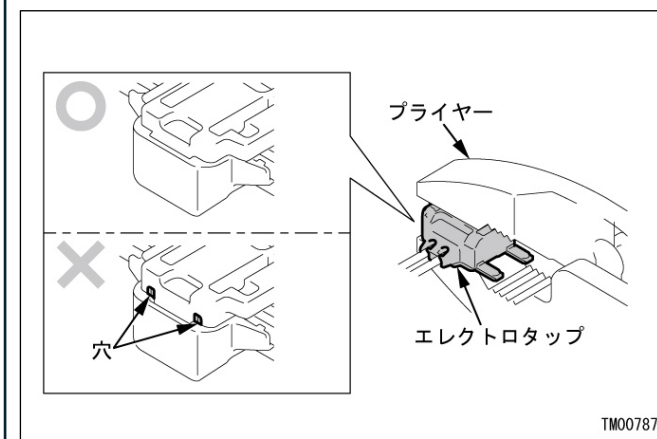

- 9) プライヤーを広口にして、エレクトロタップの穴が隠れるように均等に押し込み、本固定する。

👉 アドバイス

プライヤーのサイズは、175 ~ 250 mmを推奨します。

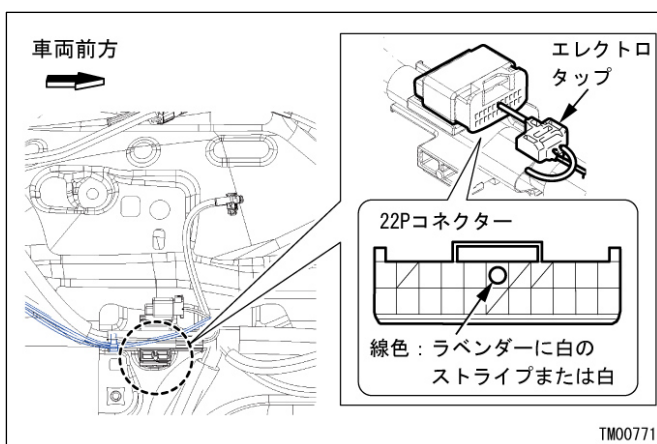

- (6) 車両コネクタ（22P、黒）から約30mm離して、エレクトロタップを車両ハーネスのバックアップランプ線（6番、線色：ラベンダーに白のストライプまたは白）に接続する。

■ ガソリン車またはハイブリッド車の場合
・線色：ラベンダーに白のストライプ

■ プラグインハイブリッド車の場合
・線色：白

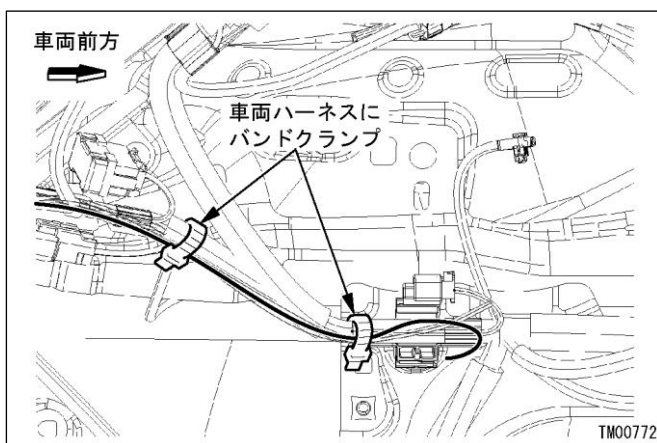

- (7) 室内ハーネスを車両ハーネスにバンドクランプ（2本）で固定する。



(8) 室内ハーネスを車両既設穴にクランプで固定する。

(9) 修理書を参照し、リヤバンパーASSYを復元する。

参照先

◆外装ボデー&電気リカル > ボデー外装 > リヤバンパー > 取り付け (手順 1~8)



(10) 室内ハーネスコネクタとリヤバンパーハーネスコネクタを接続する。

復元作業

(1) 取りはずした車両部品を元通りに取り付けてください。

⚠ 注意

- 復元時に車両ハーネスを噛み込んだり、エッジに干渉したり、車両部品を破損させないように十分注意してください。
- シートクッションロックフックは再使用不可部品のため、新品と交換してください。
(交換しなかった場合、シートクッションのかん合がはずれ、ケガをするおそれがあります。)

バッテリー復元時の注意事項

バッテリー復元作業終了後に、車両システムによっては初期化が必要な場合があります。
車両修理書を参考に初期化作業を行ってください。

※車両システムの初期化には、GTS+等のツールが必要な場合があります。

最終確認

- (1) 取り付けに異常がないか点検する。
- (2) 取りはずした部品が元通りに取り付けられているかもう一度確認する。
- (3) 車両部品を点検する。
(ヘッドランプ、ターンシグナルランプ、クリアランスランプ、フォグランプは点灯および作動するかなどを確認)
- (4) シフトレバーを R ポジションにした際に、取り付けたバックアップランプが点灯すること、および車両既設バックアップランプが点灯しないことを確認する。

⚠ 警告

バックアップランプを同時に3個以上点灯することは道路運送車両法に抵触します。

必ず車両既設バックアップランプが点灯しないことを確認してください。

⚠ 注意

- 取り付け後20分程度は、雨、水等でぬれないように必ず放置してください。
両面テープ剥がれの原因となります。
- 取り付け後、24時間は洗車を控えるようにしてください。