

**トヨタ純正**

## バックドアオープニングガード

### 取付要領書・取扱書

このたびは、トヨタ純正「バックドアオープニングガード」をお買い上げいただきありがとうございます。  
本書は「バックドアオープニングガード」の取り付け要領について記載してあります。  
取り付け前に必ずお読みいただき、正しい取り付けを行ってください。

#### 品番

08241 - 60920

#### 構成部品

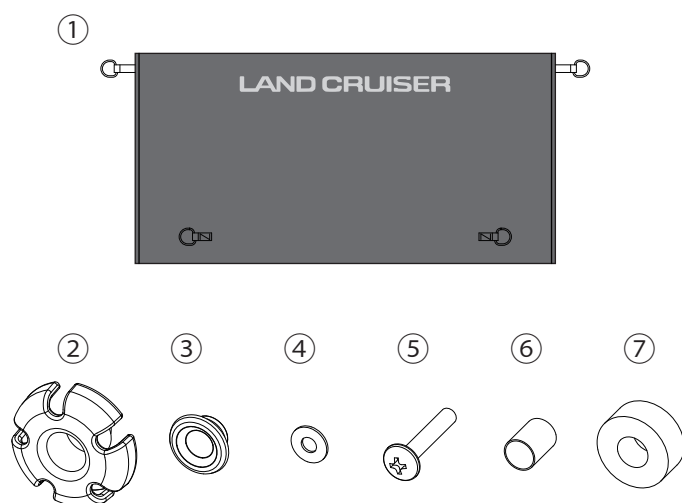

No.	品名	数量
①	ラゲージプロテクター	1
②	フック	2
③	ゴムキャップ	2
④	平ワッシャー	4
⑤	ネジ	2
⑥	スペーサー	2
⑦	クッション	2

#### 取り付けに必要な工具等

プラスドライバー、コイン等

## 取付上の注意事項

この取扱書では安全にご使用いただくため、特にお守りいただきたいことを次のマークで表示しています。

**△ 警告** …… 警告事項を守らないと生命の危険、または重大な傷害につながる恐れがあることを記載しています。

**△ 注意** …… 注意事項を守らないと事故につながったり、ケガをしたりする等の恐れがあることを記載しています。

**注意** …… 注意事項を守らないと車両や装備品が損傷する等の恐れがあることを記載しています。

**👉アドバイス** …… スピーディーに作業していただく上で知っておいていただきたいことを記載しています。

フックは取り付け場所に合わせて専用に設計されていますので、指定された場所以外には絶対に取り付けないでください。

## 取扱上の注意事項

### △ 注意

1. バックドアオープニングガードを荷くずれ防止に使用しないでください。  
荷物がくずれるなどして思わぬケガにつながる恐れがあります。
2. バックドアオープニングガードの上に荷物等をのせないでください。  
上にのせた荷物がずれるなどして、お車およびバックドアオープニングガードの破損または、思わぬケガにつながる恐れがあります。
3. バックドアオープニングガード装着時に、もたれかかったりして大きな力を加えないようにしてください。  
破損または、思わぬケガにつながる恐れがあります。

### 注意

1. バックドアオープニングガードの取り付け・取りはずし方法は本書に従い、正しい手順でおこなってください。  
誤った方法でおこなうと、お車およびバックドアオープニングガードの破損につながる恐れがあります。
2. 鋭利なものに触れないようにしてください。破れ・破損の原因になります。
3. 火気などの熱に近づけないでください。変形・破損の原因になります。
4. 使用用途以外でのご使用はおやめください。
5. 防水ではありませんので、水に濡らさないでください。変形・しわの原因になります。
6. エンジン作動中は、バックドアオープニングガードを車両外側へひろげないでください。熱により変形・破損の恐れがあります。
7. フックはバックドアオープニングガード取り付け専用です。荷物等を取り付けるとフックを破損するだけでなく車両を損傷するおそれがあります。

## フック取り付け位置

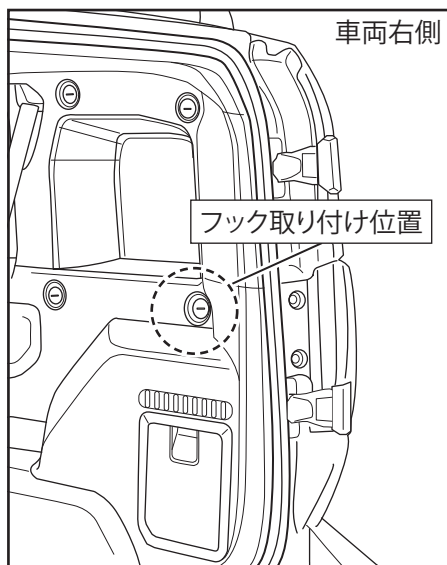
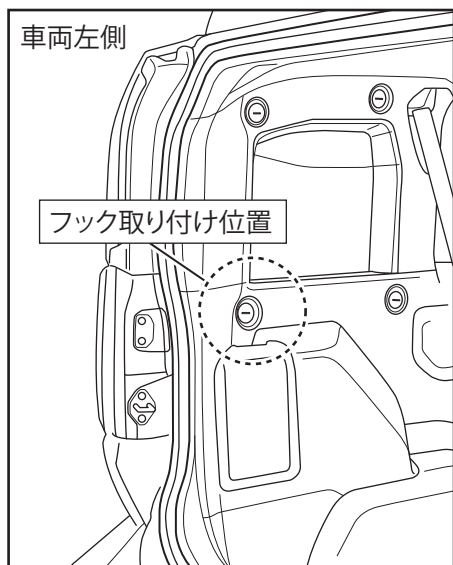

## フック取り付け要領

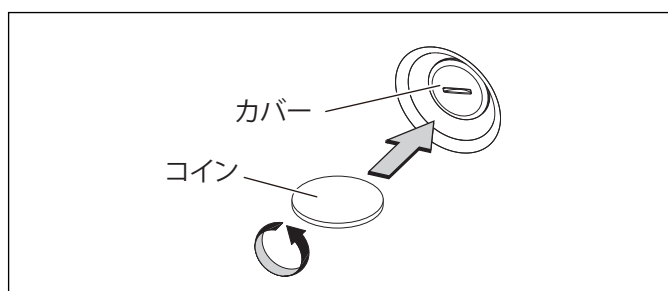

- (1) コインを使用してユーティリティホールカバーを取り外す。

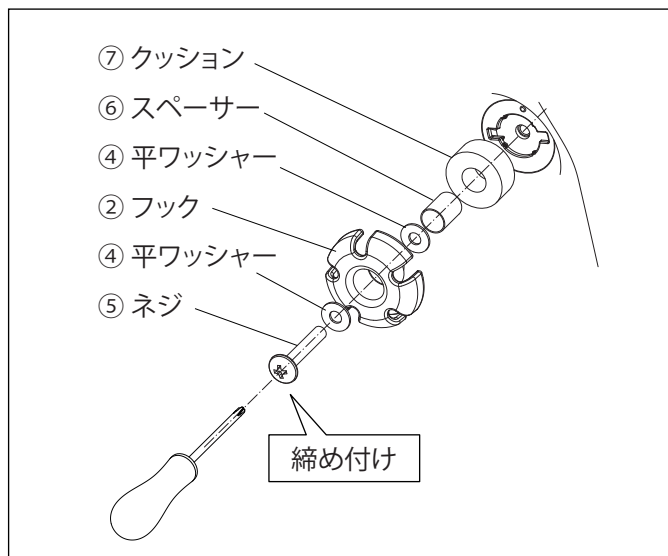

- (2) ユーティリティホールへ②フックを取り付ける。

※参考 締め付けトルク：3.5N・m

### 取り付け順序

- φ24mm穴  
↑  
⑦ クッション  
⑥ スペーサー  
④ 平ワッシャー  
② フック  
④ 平ワッシャー  
⑤ ネジ

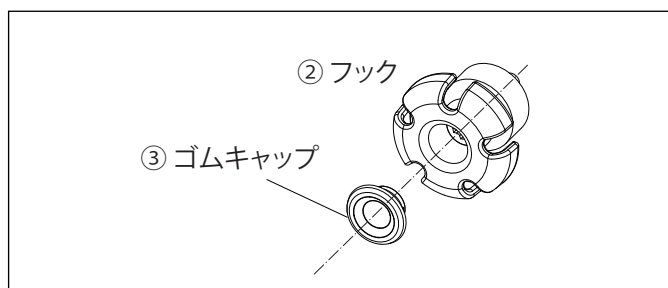

- (3) ③ゴムキャップを②フックに取り付ける。

### アドバイス

②フックを取り付ける際は、必ず取り付け順序を守ってください。

## フック取り付け完了後の確認

1. 本書に従って正しい取り付けを行っているか確認してください。
2. 運転の前には、フックに緩みがないか確認してください。緩みがあれば直ちに増し締めしてください。

## 本体取り付け／取りはずし方法

### ● 取り付け方法

#### ① 下側の固定

ゴムひもをデッキフックに  
引っ掛け、挟んで固定します



右側も同様

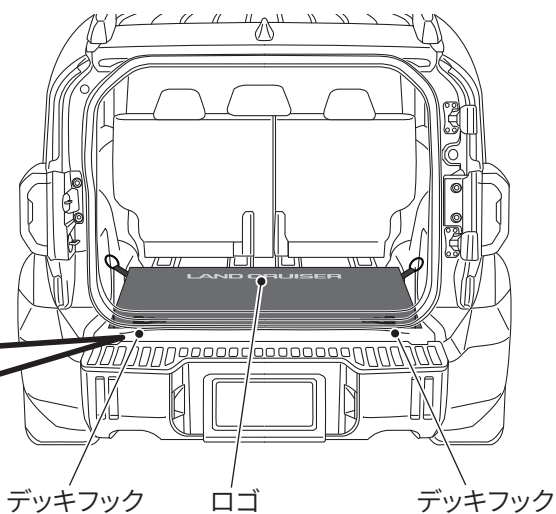

#### ② 上側の固定

ゴムひもをフックに  
引っ掛けます

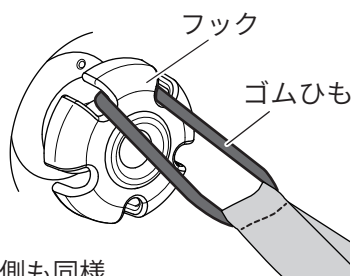

右側も同様

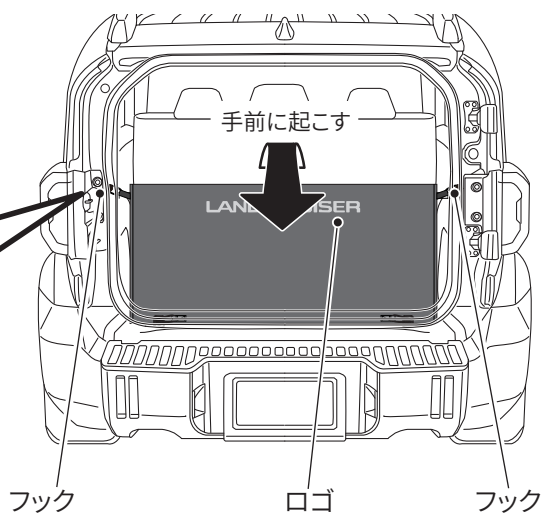

### ● 取りはずし方法

取付方法と逆の手順で取りはずしてください。

## ご使用方法

### ● 荷物の積みおろし時

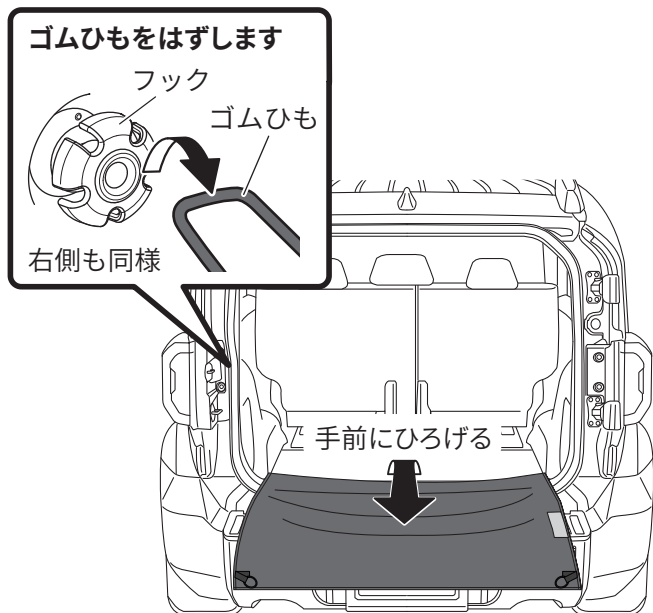

### ⚠ 警告

バックドアオープニングガードをひろげたまま、バックドアを閉めないでください。バックドアオープニングガードの破損および走行中にバックドアが開く恐れがあります。

### 注意

1. バックドアオープニングガードは完全にひろげてください。ひろげかたが不十分ですと車両部品の傷つきの原因になります。
2. 車両走行直後などマフラーが熱を持っている時に、バックドアオープニングガードをひろげる際は十分に注意してください。熱により変形・破損の恐れがあります。

### ● バックドアオープニングガードをご使用にならない場合

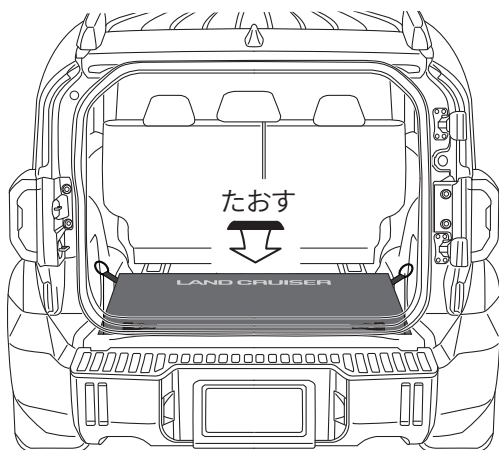

### 注意

1. バックドアオープニングガードは左右に折りたたまないでください。破損・変形・シワの原因になります。
2. 折りたたんだ後、バックドアオープニングガードの上に荷物等をのせないでください。破損・変形・シワの原因になります。

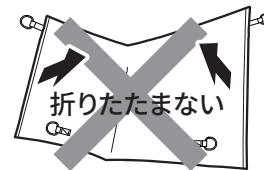

## お手入れについて

### 注意

1. 洗濯・クリーニングをしないでください。変形やシワの原因になります。
2. ぬるま湯に浸して固く絞った布で表面を軽く拭き取ってください。
3. 汚れがひどい時は、布またはスポンジに水で薄めた中性洗剤を含ませ、軽く叩くように拭き取ってください。
4. ベンジン、ガソリン等の有機溶剤や酸またはアルカリ性の溶剤は使用しないでください。変形やしみの原因になります。
5. アイロン掛けをしないでください。変形やシワの原因になります。