

# トヨタ純正

## モールパネル（サイド）

### 取付要領書

このたびはトヨタ純正モールパネル（サイド）をお買い上げいただきありがとうございます。  
本書はモールパネル（サイド）を取り付ける場合の取り付け要領について記載してあります。  
取り付け前に必ずお読みいただき、正しい取り付けを行ってください。

#### 品番

0823B-60010

#### 構成部品

モールパネル（サイド）セット		
No.	品名	個数
①	モールパネル（サイド）RH	1
②	モールパネル（サイド）LH	1
③	フランジナット	8
④	ワッシャー	8
⑤	ボルト (M6×35)	8
⑥	ボルトカバー	8

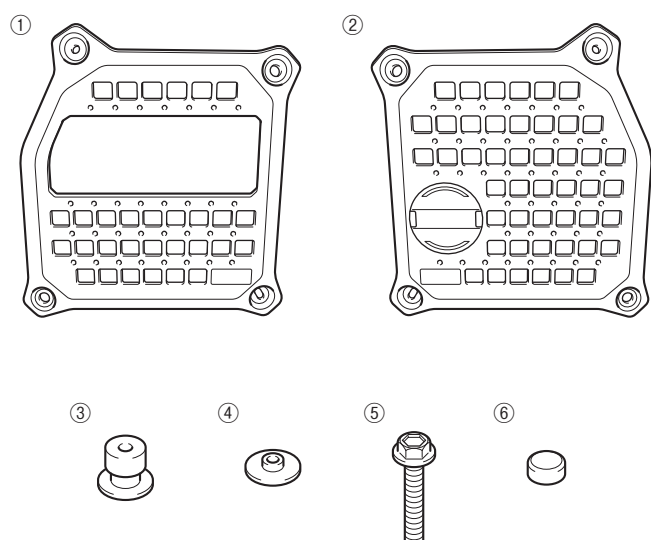

#### 取り付け上の注意事項

この取付要領書では安全な作業をしていただく為、特にお守りいただきたいことを次のマークで表示しています。

**注意** …… 注意事項を守らないと車両部品や装備品が損傷するなどの恐れがあります。

**アドバイス** …… スピーディーに作業していただく上で知っておいていただきたいことを記載しています。

(1) 車両を水平な場所に停車してパーキングブレーキを引き、輪留めを確実に行ってください。

(2) 取り付けの際、モールパネル（サイド）に傷をつけていないことを確認してください。

#### 取り付けに必要な工具等

・ 10mm ソケット、トルクレンチ、コイン

## 取り付け概要

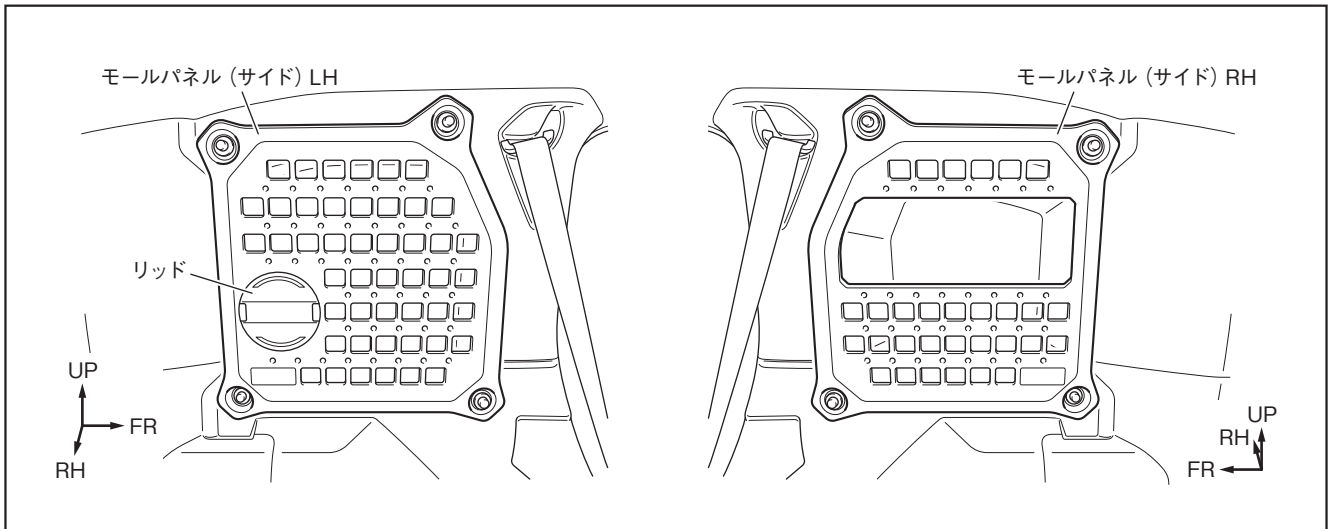

## 車両部品の取りはずし

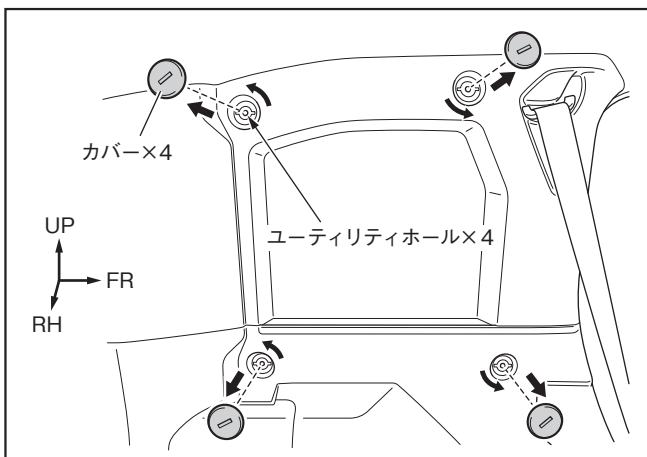

以降の作業は、LH側の作業要領を示しますが、特に指示のない限り、RH側も同様に作業を行ってください。

コインを使用してユーティリティホールのカバー(4箇所)を取りはずす。

## モールドパネル (サイド) の取り付け

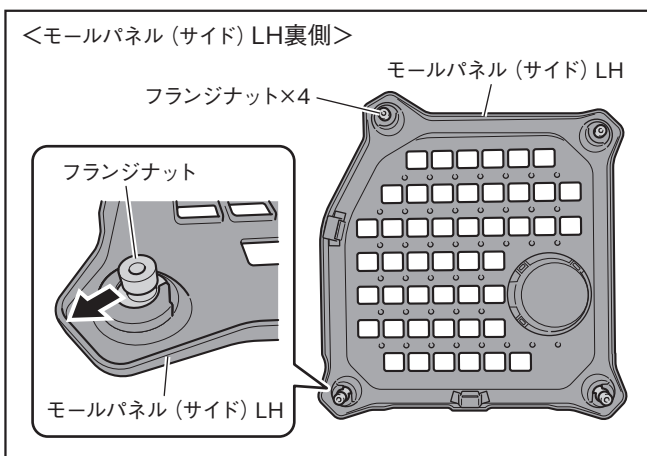

- (1) 左図に従い、モールドパネル (サイド) LHにフランジナット (4箇所) を取り付ける。

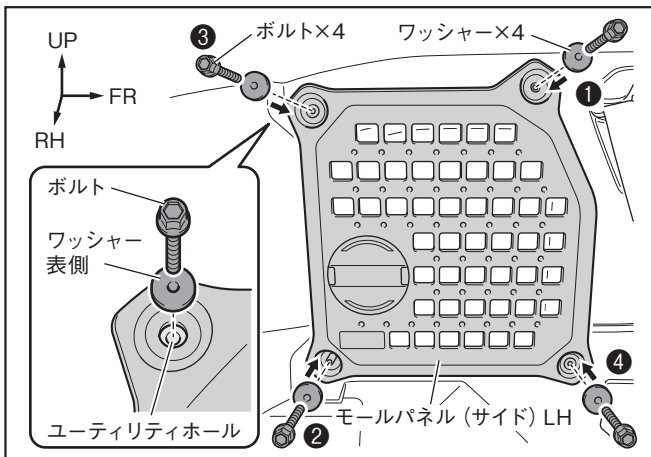

- (2) 左図に従い、ワッシャー(4箇所)、ボルト(4箇所)を①～④の順でモールパネル(サイド)LHとユーティリティホール(4箇所)に取り付ける。  
 ※ RH側も同様の順番で取り付ける。

### 注意

締め付けトルク：10.0 ± 2N/m

### アドバイス

- ①～④の順に取り付けることで組み付け中のガタを最小限に抑えることができます。
- ユーティリティホールにワッシャーを取り付ける際は、表側と裏側を確認して取り付けてください。

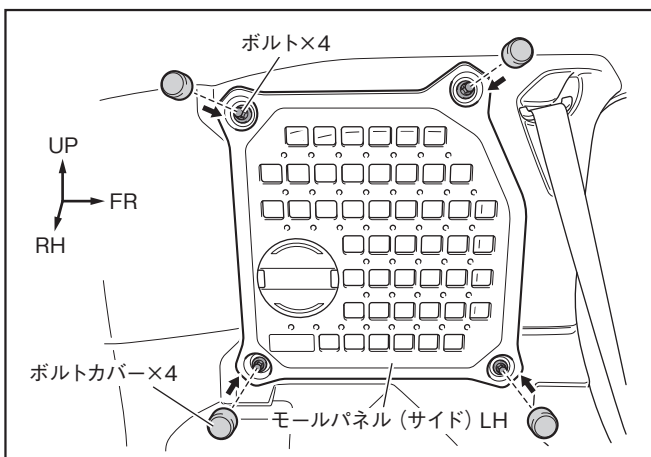
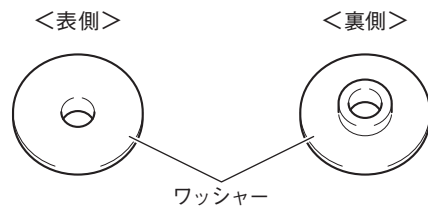

- (3) ボルトにボルトカバー(4箇所)を取り付ける。

## 取り付け後の点検事項

- モールパネル(サイド)が車両ボルト等にて確実に固定され、ガタ等が無い点検する。
- 取り付けの際、モールパネル(サイド)および車両部品に傷を付けていない点検する。