

LEDスマートフットライト 取付要領書

型式：AXUH8# / MXUA8# / AXUP85
グレード：全車

このたびは、LEDスマートフットライトをお買い上げいただきありがとうございます。本製品は、左右のドア開閉に連動して点灯するLEDライトです。安全に正しくご使用していただくために、付属の取付要領書をよくお読みになり、内容を十分ご理解いただいた上でご使用ください。

お読みになった後は、いつでもご使用できるように、大切に保管してください。

取り付け上の注意点

- 本製品は適合車種(12V仕様)以外の車には取り付けできません。
- 本製品は用途以外の目的で使用しないでください。
- 取り付け前に内装部品に傷がついていないか点検してください。
- 取り付け作業は安全な場所に車を駐車させ、パーキングブレーキを確実に作動させてください。
- 取り付け作業中の車はエンジンを停止し、エンジンキーを必ず取り外しておいてください。
- 取り付け作業の前に必ずバッテリーの(-)端子を外してください。
(-)端子を(+)端子と接触しないようにしてください。
- 本製品の取り付けには内装部品を取り外し・取り付け作業を行います。
・取り外し作業で内装部品に傷つかないように注意してください。
・取り外しに際して紛失や混乱が無いように整理してください。
・復元の際に各部品の取り付けを間違えない様配慮してください。
- 構成部品及び部品点数が取付要領書通りになっているか、また、不良部品の混在が無い確認してください。
- 車両部品の脱着には、必ず車両修理書を参照してください。
・本取付要領書で指示している部品以外は取り外さないでください。
- コードの配線には十分注意してください。誤った配線をしますと故障の原因になります。
・必ず取付要領書に従って配線を行ってください。
- コードを引っ張ったり、重ねて使用したり、挟んだりしないでください。
・発熱や断線の原因になります。
- コードの取り廻しは、必ず取付要領書通りに行ってください。
- 誤った取り付け、分解・改造等は、破損、感電、ショート等につながり故障の原因になります。
- 上記注意事項の未読、注意不足による損害の責任は一切負いかねます。

取り付け完了後の点検・注意事項

- 各システムの設定・確認を行ってください。(車両修理書「バッテリーターミナル脱着時の設定/作業」を参照)
- ドア開閉時にLEDスマートフットライトが正しく点灯/消灯しているかを点検してください。
- LEDの明るさ・色には多少のばらつきがあります。あらかじめご了承ください。
- 経年変化により、レンズ部が多少変色する場合があります。あらかじめご了承ください。
- 本製品は高温状態になるとLEDが自動的に消灯します。温度が下がると再点灯しますので、故障ではありません。



アドバイス

この取付要領書では、スピーディーに安全な作業を行って頂くうえで、知っていただきたい事を左図マークで表示しております。

セット内容・部品説明

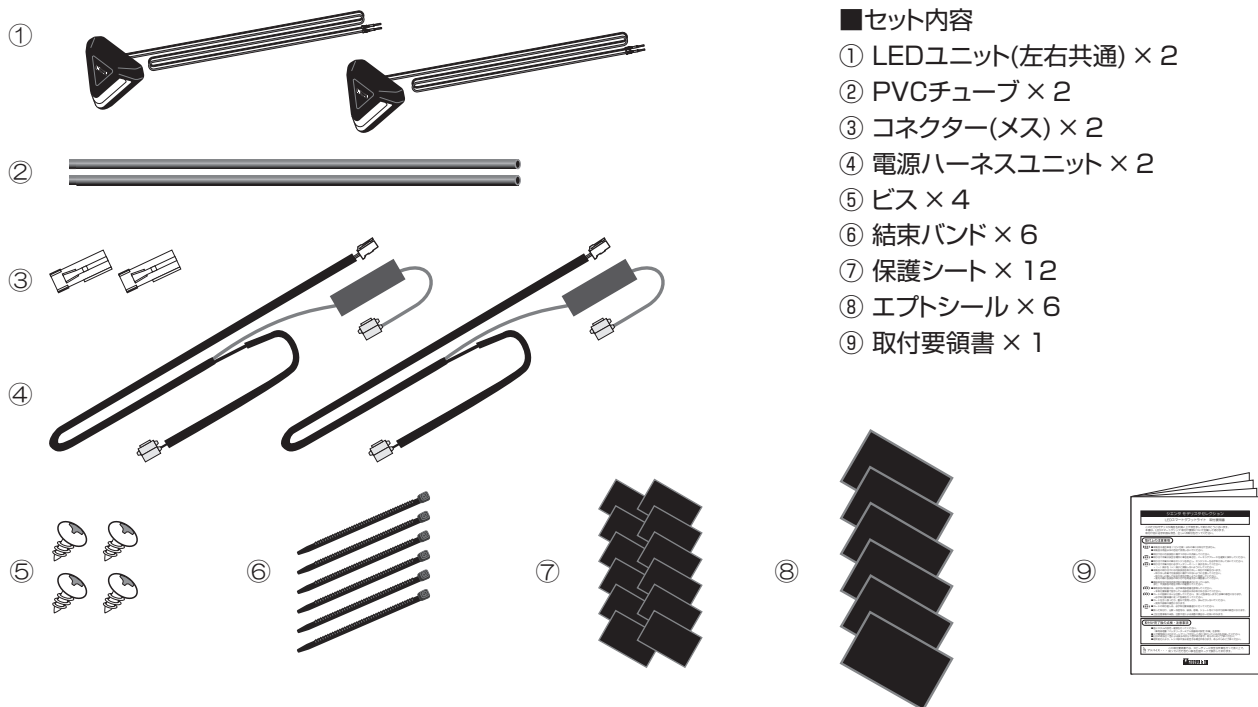

■セット内容

- ① LEDユニット(左右共通) × 2
- ② PVCチューブ × 2
- ③ コネクター(メス) × 2
- ④ 電源ハーネスユニット × 2
- ⑤ ビス × 4
- ⑥ 結束バンド × 6
- ⑦ 保護シート × 12
- ⑧ エプトシール × 6
- ⑨ 取付要領書 × 1

取り付け方法

装着イメージ

RH

センターピラーガーニッシュアッパー

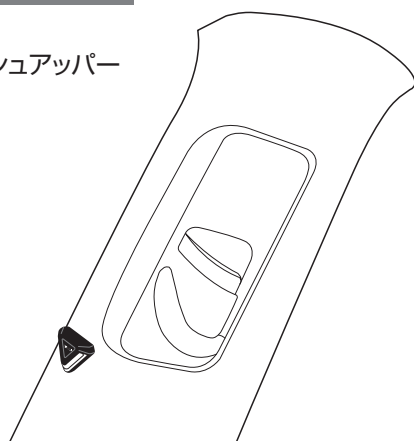

- 取り付けはRH側を示していますが、LH側も同様の要領で取り付け作業を行ってください。
- 各車両パーツ脱着は車両修理書を参照してください。

① 部品取り外し

RH

センターピラーガーニッシュアッパー

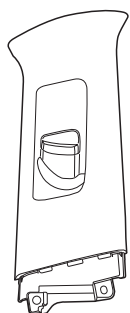

センターピラーガーニッシュローア

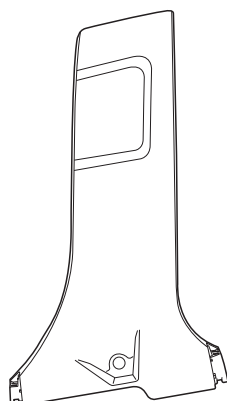

1. バッテリーの(-)端子を外してください。
※外さず取り付けを行うと不具合の原因となります。
2. 前後スカッププレートを外してください。
3. シートベルトの固定ボルトを外し、センターピラーガーニッシュアッパー、ローアを外してください。

② 部品の加工 RH

① 型紙を折る

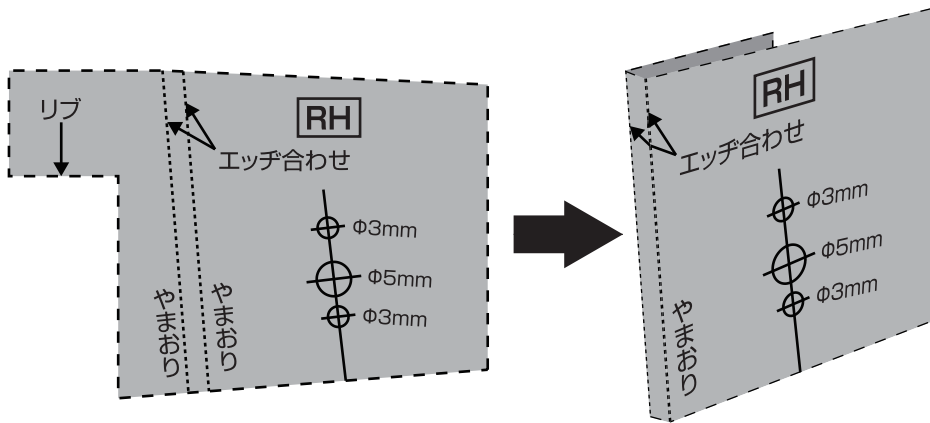

1. 最終ページの型紙を切り取り、左図の要領で型紙をセンターピラーガーニッシュアップパーに合わせてください。
※型紙は折り目を付けて使用してください。
裏側のリップに型紙を合わせ位置出ししてください。

② 裏のリップに合わせる

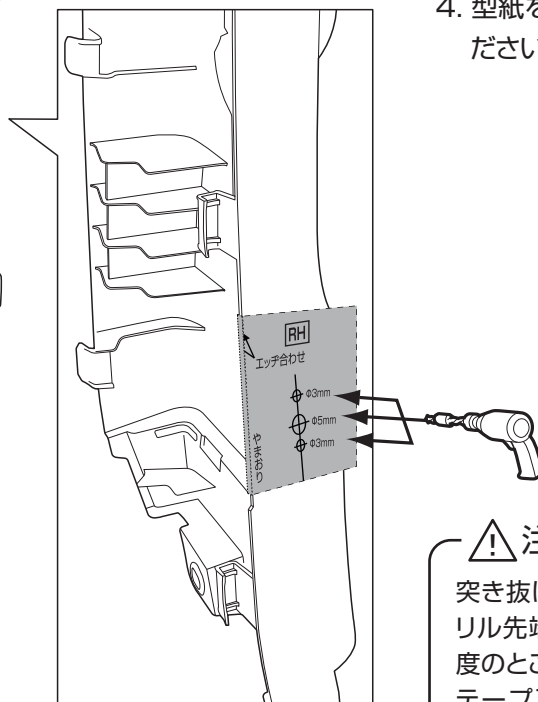
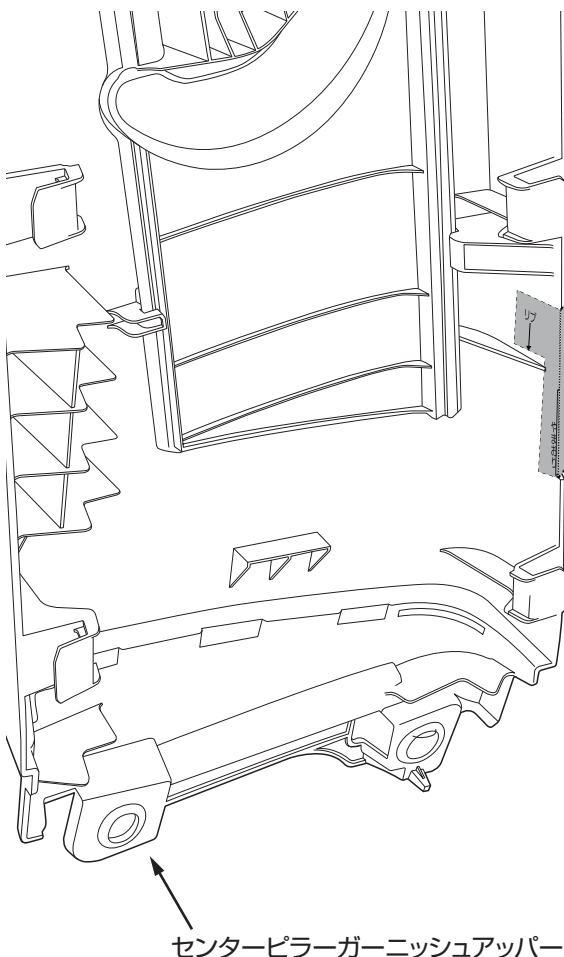

2. 型紙の穴開け位置φ3→2ヶ所、φ5→1ヶ所に先端の尖った工具を使用し印をつけてください。
3. ドリルを使用しφ3 2ヶ所、φ3→φ5 1ヶ所の穴を開けてください。
※ドリルの先端をしっかり差し、ドリルがズれないようにしてください。
4. 型紙を取り外して、バリを取り除いてください。

⚠ 注意

突き抜け防止のため、ドリル先端から10mm程度のところにマスキングテープ又はガムテープを巻いて下さい。

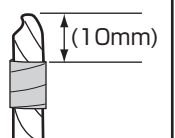

③ LEDユニットの取り付けと配策 RH

図1



図2



図3

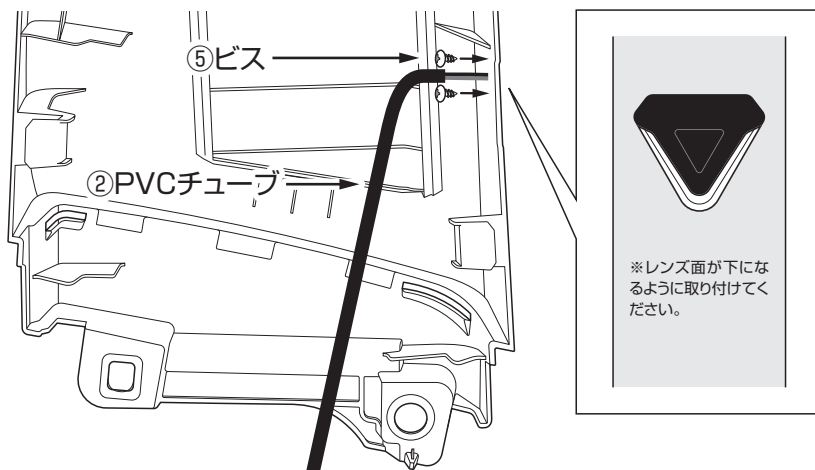
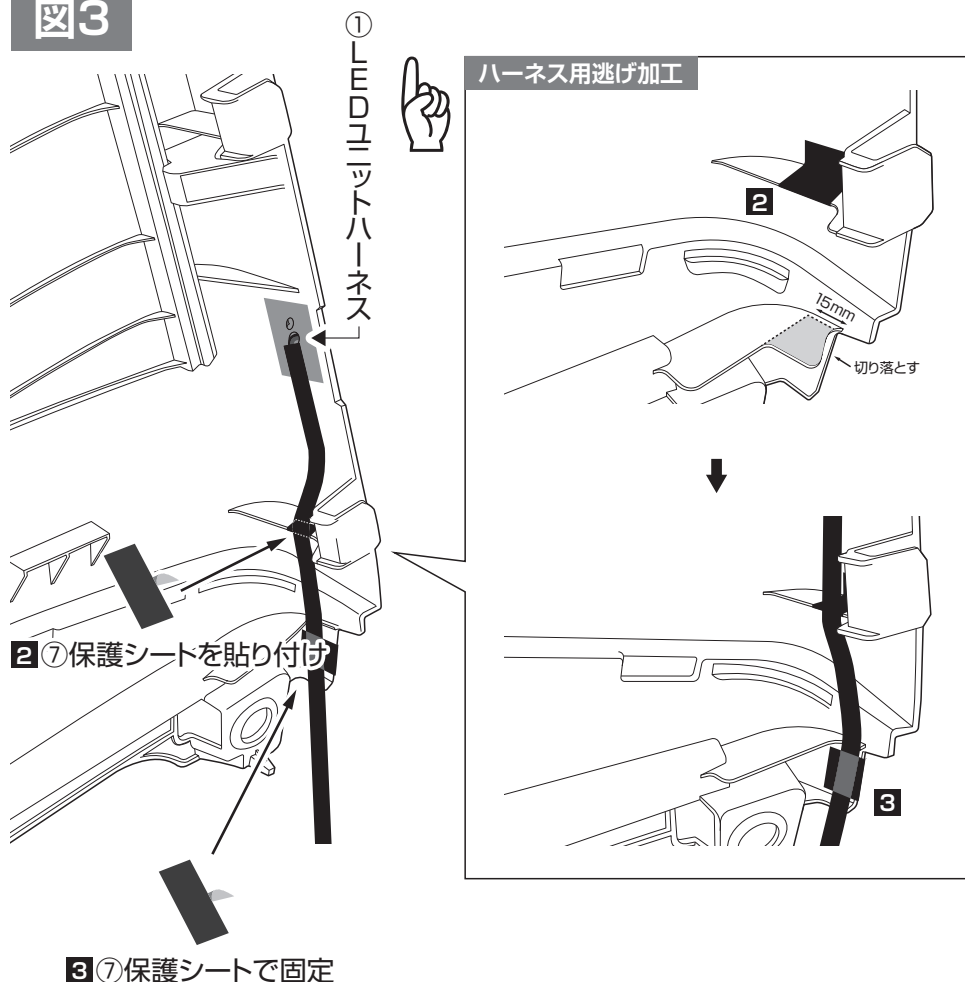

1. 穴開け加工した中段5mmの穴に① LEDユニットのハーネスを通し⑤ビスでしっかり固定してください。
(図1参照)
※レンズが下になるように取り付け
てください。
※本体とピラーに、隙間ができないよ
うにしてください。
2. ①LEDユニットハーネスに②PVC
チューブを通してください。
(図1参照)
※配線保護のため②PVCチューブ
を根本までしっかりと通し、端子が見
える状態にしてください。
※配線が重ならないように平行に配
策をしてください。
3. シートベルトアジャスターの可動域
に干渉しないように①LEDユニット
のハーネスを⑦保護シートで固定し
ます。(図2の1参照)
※⑦保護シートが、センターピラー
ガーニッシュアッパーから、はみ出な
いように貼り付けてください。
4. 図3 **ハーネス用逃げ加工** を参照し、ハー
ネスが通るセンターピラーガーニ
ッシュアッパーのリブ部分に⑦保護
シートを貼ってください。
(図3の**2**参照)
5. 図3 **ハーネス用逃げ加工** を参照し、リブ
を切り落としてください。
6. 図3を参照し、施工したリブに沿うよ
うにハーネスをセンターピラー
ガーニッシュの外に出し、⑦保護シートで
固定してください。
(図3の**3**参照)
※⑦保護シートが、センターピラー
ガーニッシュアッパーから、はみ出な
いように貼り付けてください。



シートベルト可動部への
干渉に注意して取り回し
してください。

④ コネクタへのターミナル接続 共通

俯瞰図

※①LEDユニットハーネス(ターミナル 黒緑)と④電源ハーネスユニット(ターミナル 赤)が接続されるようにしてください。

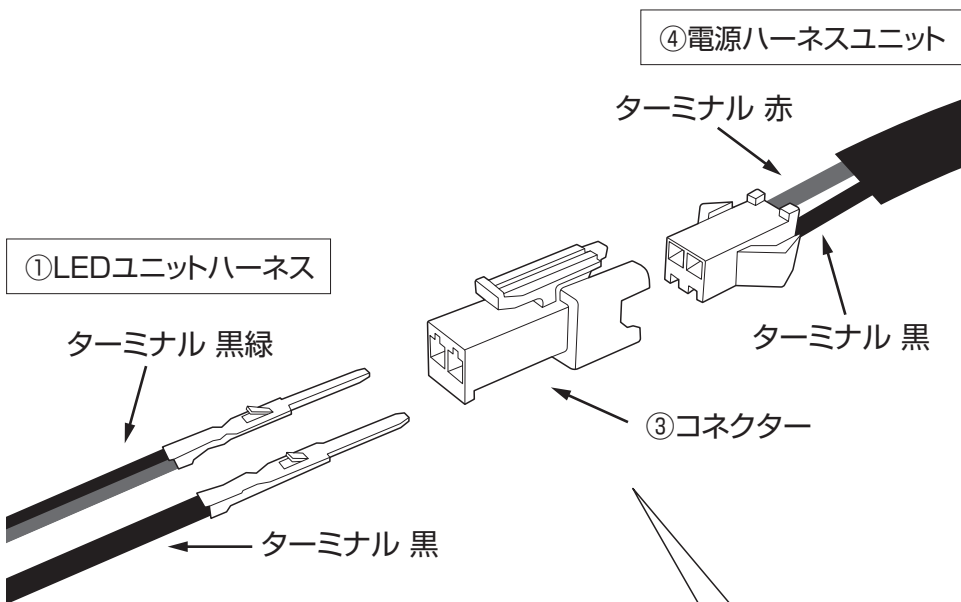
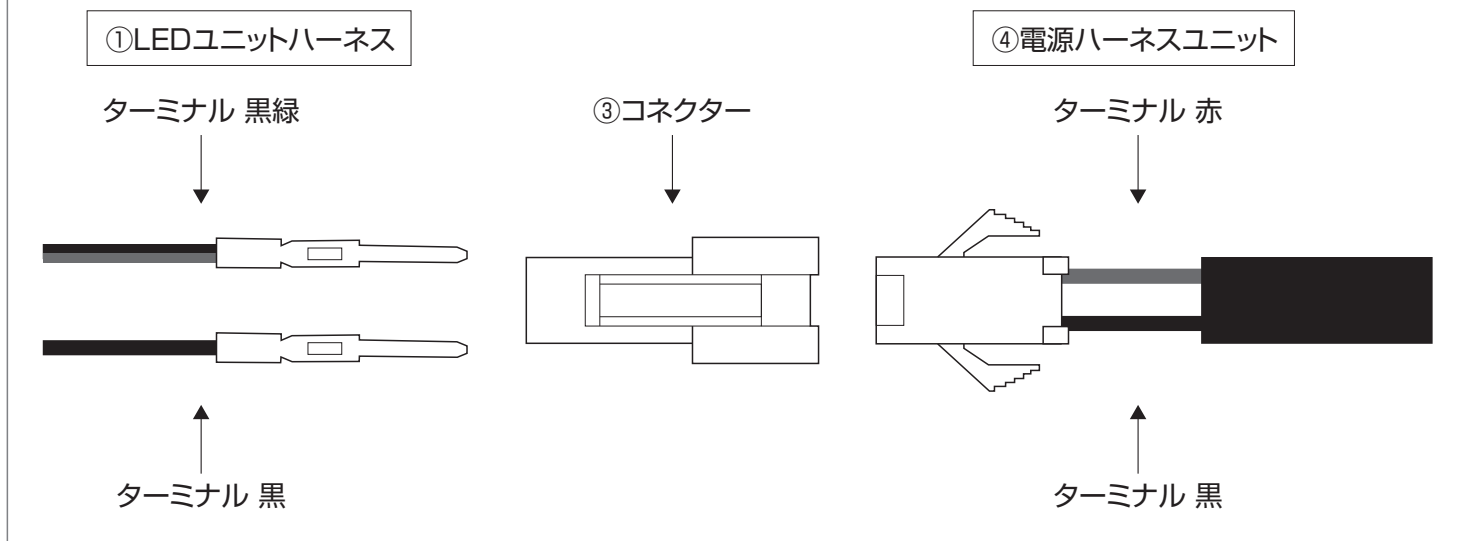

1. ①LEDユニットハーネスのターミナルを③コネクタに接続します。方向が左図の通りにカチッとかがみ合う感触の位置まで差し込みます。

※LEDユニットハーネス(ターミナル 黒緑)と電源ハーネスユニット(ターミナル 赤)が接続されます。
※向きに注意

2. 左図を参照し①LEDユニットハーネスと②PVCチューブをビニールテープで固定してください。

3. ④電源ハーネスユニットのターミナルと③コネクタをカチッとかがみ合うまで接続し、⑧エプトシールで巻き付けてください。(左図の1参照)

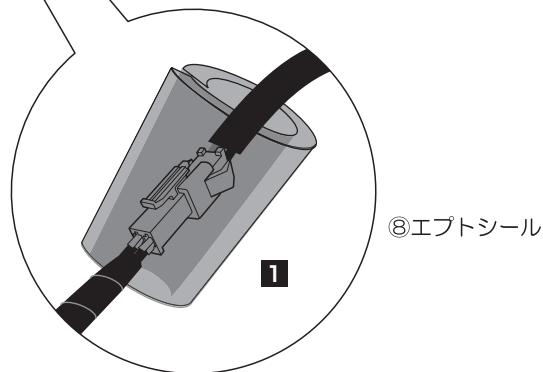
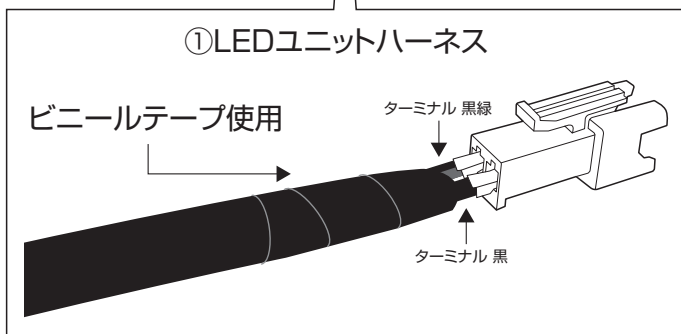

5 電源の接続と配策 RH

図1 ④電源ハーネスユニット



図2 センターピラーガーニッシュアップパー



図3 (LH) 23番(黒線)

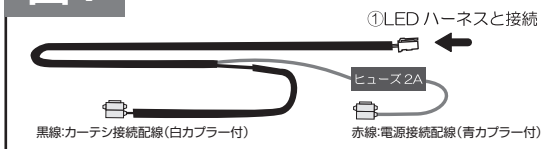

図4 タップ接続

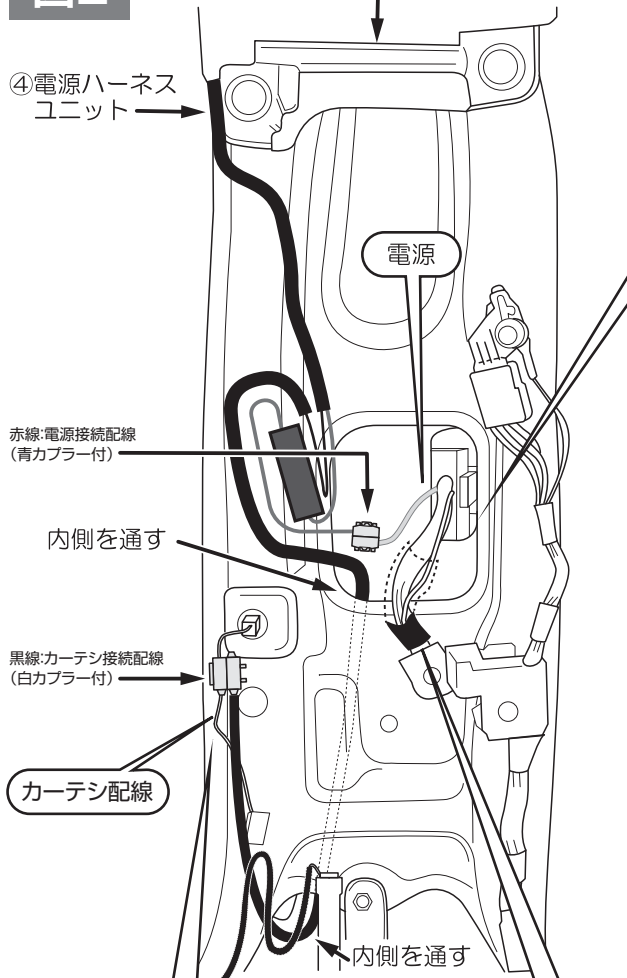

1. センターピラーガーニッシュアップパーを車体に取り付けてください。

2. 図1の配線図を参照し、シートベルトの干渉を避け、配策を行います。

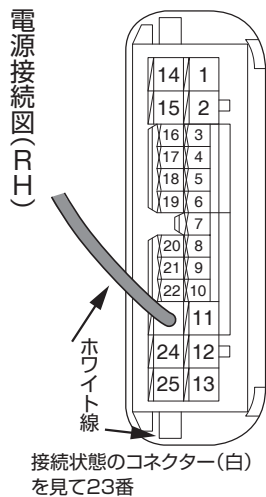
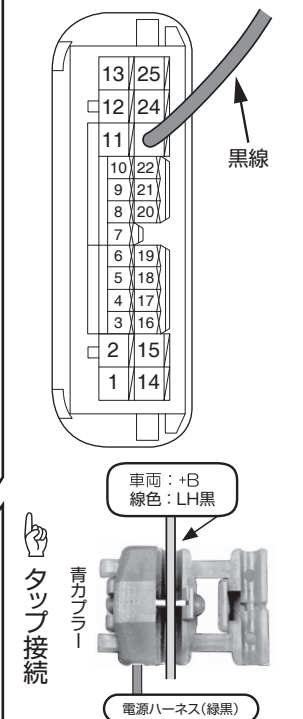
3. 図2を参照し、【赤線:電源接続配線(青カプラー付)】を車両ハーネスに接続します。

①車両側の保護チューブを40mmカットし、ハーネスが取り付けやすいようにします。

②図3を参照し、【赤線:電源接続配線(青カプラー付)】を車両ハーネスに接続します。

※接続配線を確認してください。

※プライヤーなどの工具を使用し、ロックがかかり、クリック音が確認できるまで挟んでください。

4. 図2を参照し、【黒線:カーテシ接続配線(白カプラー付)】をシートベルトの干渉を避け、車両カーテシ配線に接続します。

①【黒線:カーテシ接続配線(白カプラー付)】を、車両のピラー内側に通してください。

②図4を参照し、【黒線:カーテシ接続配線(白カプラー付)】を車両カーテシ配線に接続をしてください。

※プライヤーなどの工具を使用し、ロックがかかり、クリック音を確認できるまで挟んでください。



シートベルト可動部への干渉に注意して取り回してください。

6 作動確認

1. バッテリーの(-)端子を接続してください。
2. LEDが点灯していることを確認してください。
3. 車体のカーテシスイッチを手で押し、点灯/消灯の動作を確認してください。
4. 各ドアを開けLEDが点灯していること、ドア開閉に連動していることを確認してください。
5. 確認が終了後、バッテリーの(-)端子を外してください。

⑦配策と復元

RH

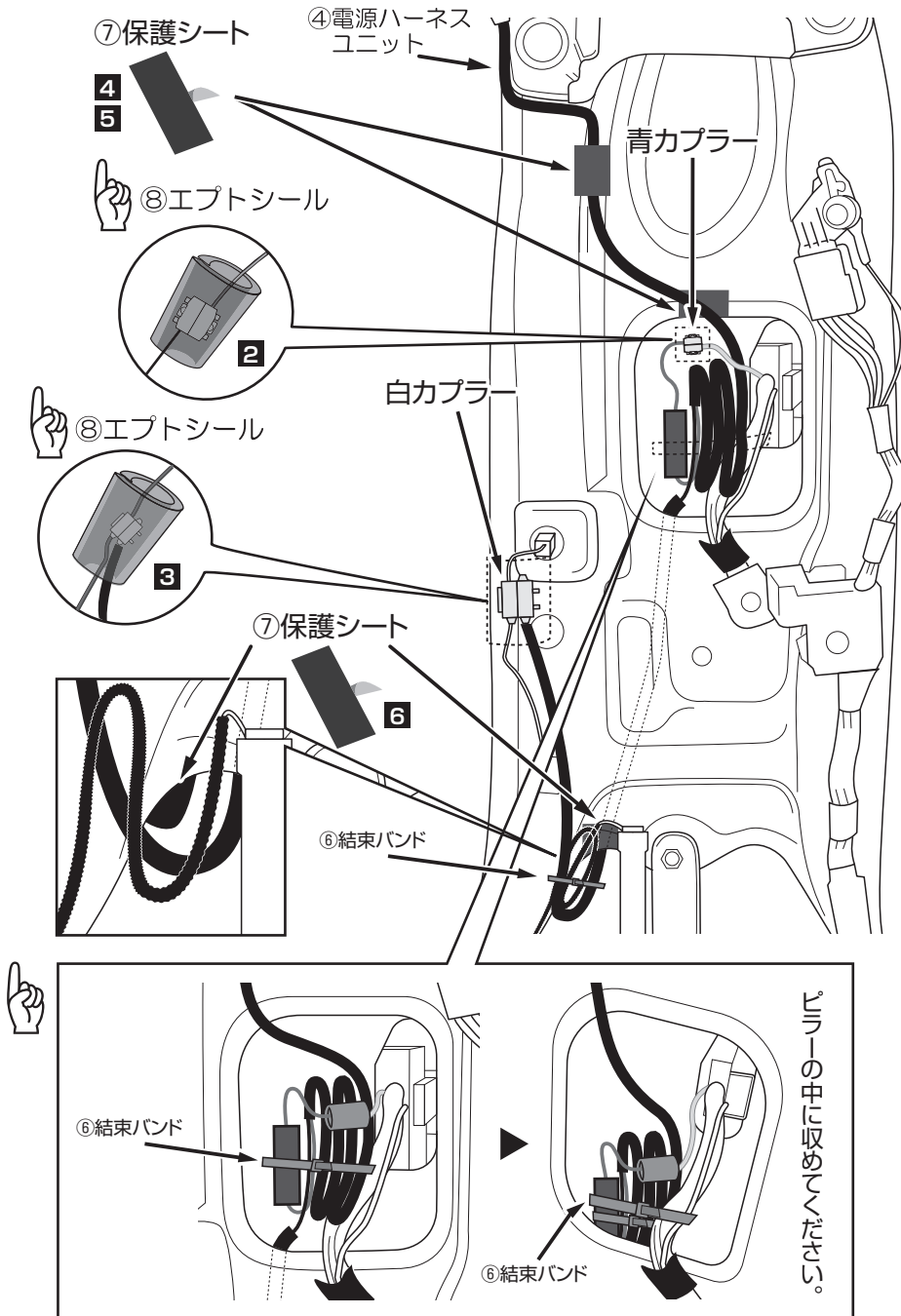

1. 左図を参照し、センターピラーガーニッシュアップパーから出ている電源ハーネスユニットを⑦保護シートを使用して固定してください。(左図の4参照)
2. 左図を参照し、LEDユニットハーネスが干渉する、車両のピラーエッジ部分に⑦保護テープを貼ってください。(左図の5参照)
3. 【赤線:電源接続配線】と車両ハーネスを接続した【青カブラー】を⑧エプトシールで巻き付けてください。(左図の2参照)
4. ⑥結束バンドを使用し、余長分のLEDユニットハーネスとヒューズボックスをまとめて止めてください。
5. ⑥結束バンドを使用し、まとめたLEDユニットハーネスを純正ハーネスに固定してください。
※⑥結束バンドの余りはカットしてください。
※シートベルトの干渉をに注意し、異音など発生しない位置に固定してください。
※ピラーの中に収まるようにまとめてください。
6. 左図を参照し、車両ピラー内側を通し表に配策した【黒線:カーテシ接続配線】が干渉する、車両のピラーエッジ部に⑦保護テープを貼ってください。(左図の6参照)
7. 異音防止のために、カーテシ線と接続したLEDユニットハーネス【黒線:カーテシ接続配線】と車両カーテシ配線を接続した【白カブラー】を⑧エプトシールで巻き付けてください。
8. ハーネスの固定が完了したら、車両修理書を参照しながら各車両パーツを取り付けてください。

⚠ シートベルト可動部への干渉に注意して取り回ししてください。

LED取付位置設定用型紙

破線に沿って切り取り使用してください。

