

ヤリスクロス モデルスタセレクション

インテリアイルミネーション 取付要領書

設定型式：MXPB1#／MXPJ1# 設定グレード：全車

このたびは、モデルスタ商品をお買い上げ頂きましてありがとうございます。
本書は、インテリアイルミネーションの取り付け要領について記載してあります。
取り付け前に必ずお読み頂き、正しい取り付けを行ってください。

品番

MSE61-52001

D2588-63810

構成部品

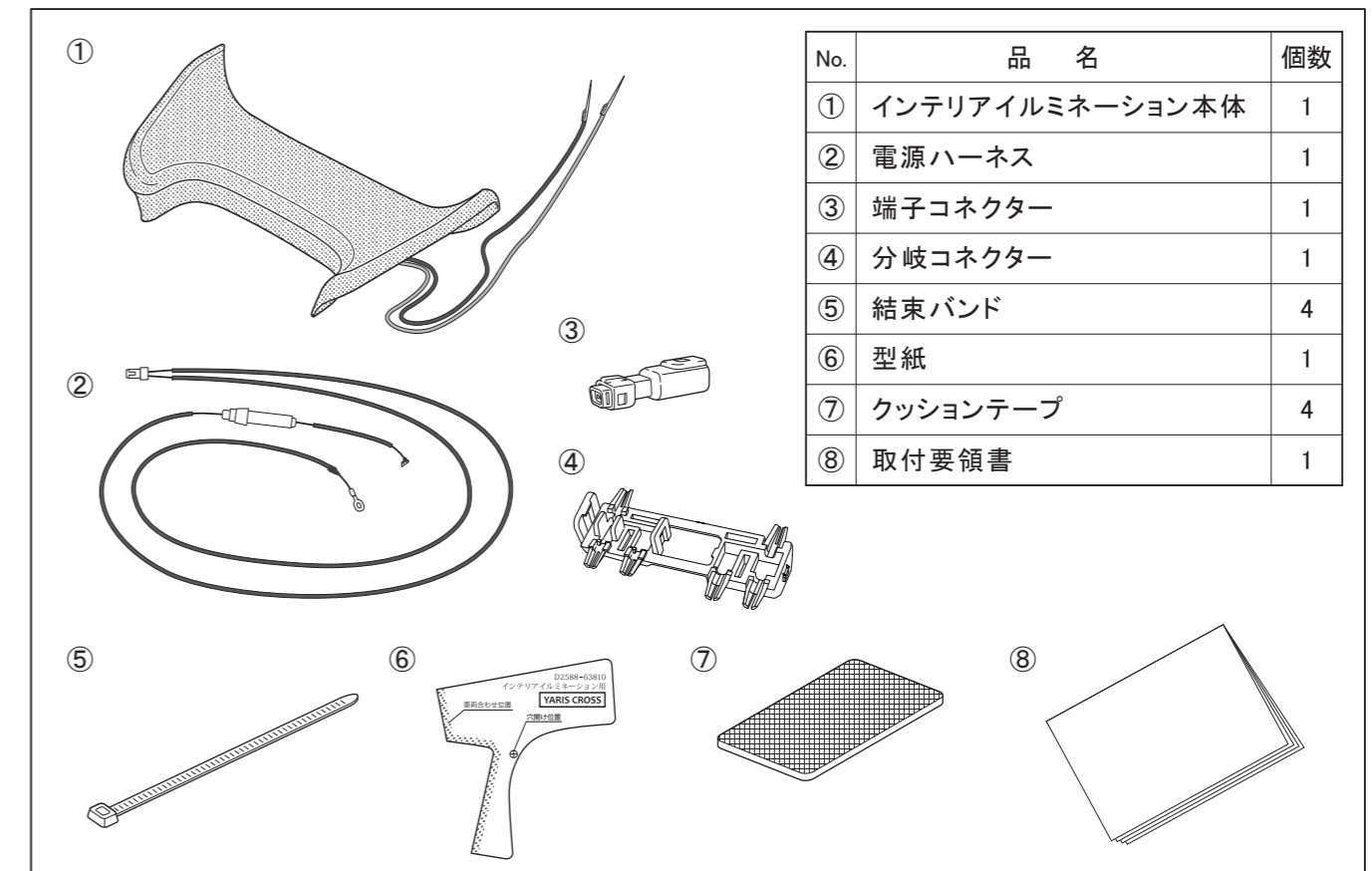

取り付けに必要な工具

一般工具、トルクレンチ、ボックスレンチ、脱脂剤、保護テープ、ビニールテープ、ウエス、リムーバー、ドライヤー(20℃以下の場合)、ニッパー、マスキングテープ、キリ、ドリル(φ3、φ8)、やすり

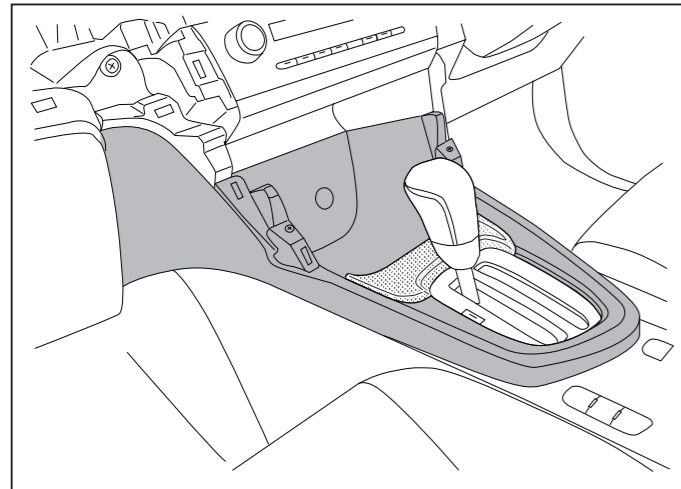

(9) コンソールボックス SUB-ASSY FRを復元します。

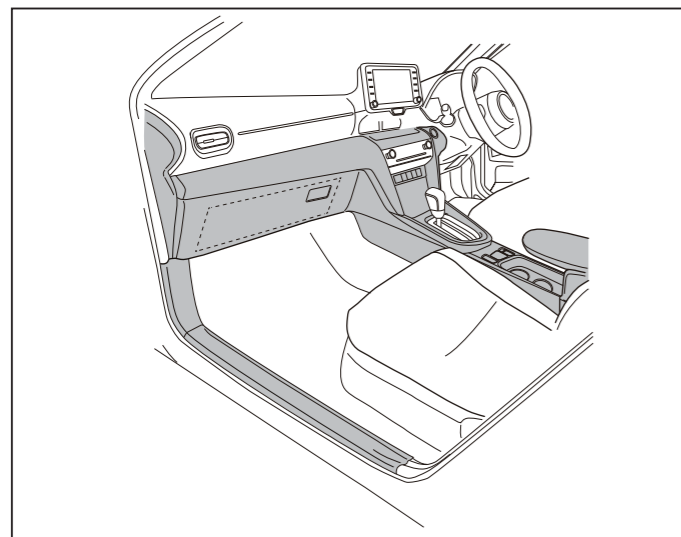

(10) 全ての車両パーツを復元します。

(11) バッテリーの(-)端子を接続します。

取り付け完了後の点検・注意事項



- 各システムの設定・確認を行ってください。(車両修理書「バッテリーターミナル脱着時の設定／作業」を参照)
- イルミ電源オン／オフ時にインテリアイルミネーションが正しく点灯／消灯しているかを点検してください。
- LEDの明るさ・色には、多少のばらつきがあります。予めご了承ください。
- 経年変化により、多少変色する場合があります。予めご了承ください。

株式会社トヨタカスタマイジング&ディベロップメント
http://www.modellista.co.jp

【お問い合わせ先】
モデルスタコールセンター TEL.050-3161-1000

取り付け上の注意事項

この取付要領書では安全な作業をして頂く為、特にお守り頂きたいことを次のマークで表示しています。

-  **注意** 注意事項を守らないと事故につながったり、ケガをしたり、車両を破損するなどのおそれがあることを記載しています。
-  **アドバイス** ... スピーディーに作業して頂く上で、知っておいて頂きたいことを記載しています。

- 重要** ■ 本製品は、適合車種（12V仕様）以外の車には取り付けできません。
- 本製品は、用途以外の目的で使用しないでください。
- 取り付け前に内装部品に傷がついていないか点検してください。
- 重要** ■ 取り付け作業は、安全な場所に車を駐車させ、パーキングブレーキを確実に作動させてください。
- 取り付け作業中は、車をエンジン停止状態にしてください。（アイドリングストップ状態も不可）
- 重要** ■ 取り付け作業前に必ずバッテリーの（-）端子を外してください。
 - ・（-）端子を（+）端子と接触しないようにしてください。
- 本製品の取り付けには、内装部品の取り外し／取り付け作業を行います。
 - ・取り外し作業で内装部品に傷がつかないように注意してください。
 - ・取り外しに際して、紛失や混乱が無いように整理してください。
 - ・復元の際に各部品の取り付けを間違えないよう配慮してください。
- 構成部品及び部品点数が取付要領書通りになっているか、また、不良部品の混在が無いか確認してください。
- 重要** ■ 車両部品の脱着には、必ず車両修理書を参照してください。
 - ・本取付要領書で指示している部品以外は取り外さないでください。
- 重要** ■ アースの取付ボルトを復元する際は、規定のトルクにて締め付けを行ってください。
- 重要** ■ コードの配線には充分注意してください。誤った配線を行うと故障の原因になります。
 - ・必ず取付要領書に従って配線を行ってください。
- コードを引っ張ったり、重ねて使用したり、挟んだりしないでください。
 - ・発熱や断線の原因になります。
- 重要** ■ コードの取り回しは、必ず取付要領書通りに行ってください。
 - 誤った取り付け・分解・改造等は、破損・感電・ショートに繋がり故障の原因になります。
 - 本体を取り付ける面のワックス、油分、ホコリなどを脱脂剤等で充分に取り除いてください。
 - 気温が下がる（20℃以下）と、両面テープの接着力が低下しますので、テープ及びボディ面をドライヤーで暖めてください。
 - 両面テープを貼り直すと急激に接着力が低下します。位置決めに関しては充分ご注意ください。

分岐コネクタ使用上の注意事項

- (1) 車両のビニールチューブ等をカットする際は、車両ハーネスを傷付けないよう充分ご注意ください。
- (2) 分岐コネクタは、他の用品が装着されている場合でも必ず、車両ハーネスに接続してください。
- (3) 分岐コネクタ接続時に、クリック音と合わせてロック（2箇所）が確実に働いたことを確認してください。
- (4) 接続するコネクタの端子番号および用品ハーネスと車両ハーネスの線色を確認し、誤った接続をしないよう充分ご注意ください。
- (5) 同一コネクタに複数の分岐コネクタを接続する場合は、接続位置をずらしてください。
- (6) ヒンジ部が破損した分岐コネクタは再使用しないでください。誤って接続した場合、分岐コネクタを車両ハーネスに付けたまま用品ハーネスを切断し、ビニールテープで絶縁処理してください。

▲ 上記注意事項の未読、注意不足による損害の責任は一切負いかねます。

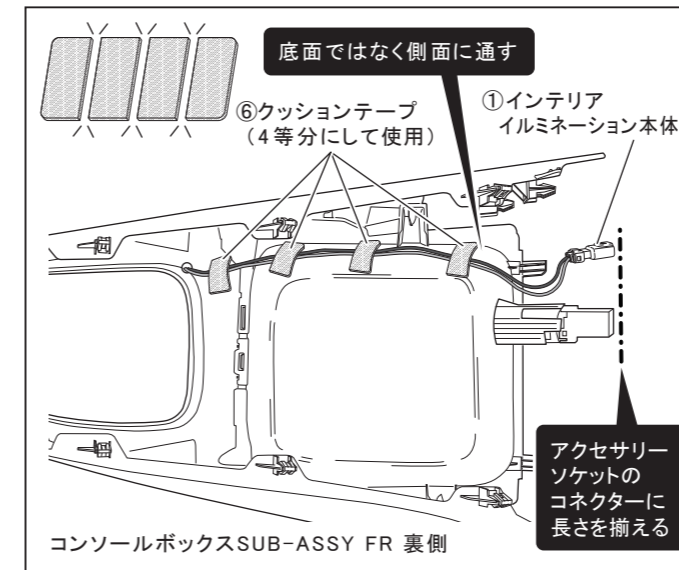

- (5) 左図を参考に⑥クッションテープを4等分し、①インテリアイルミネーションの配線をコンソールボックスSUB-ASSY FRに固定します。

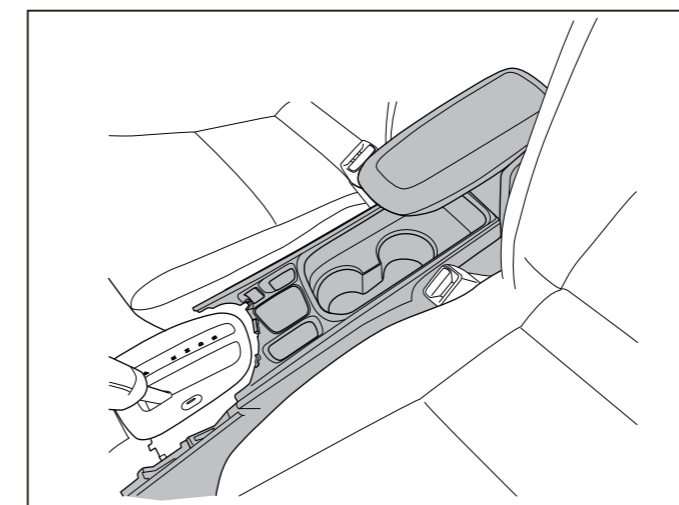

- (6) 左図を参考に車両部品（色分け部）を復元します。

注意
車両パーツ復元の際、裏側のコネクタを接続し忘れたり、パーツへの噛み込みがないように注意してください。

アドバイス
車両仕様に合わせ下図を参照し、車両部品の復元を行ってください。

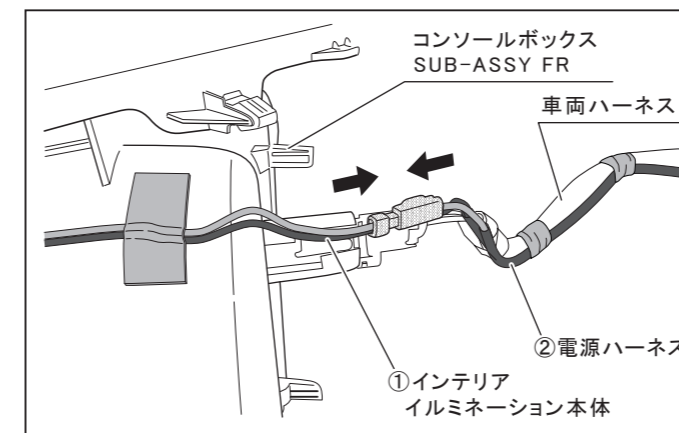
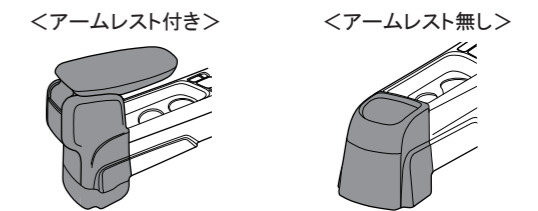

- (7) ①インテリアイルミネーション本体と②電源ハーネスのコネクタを接続します。

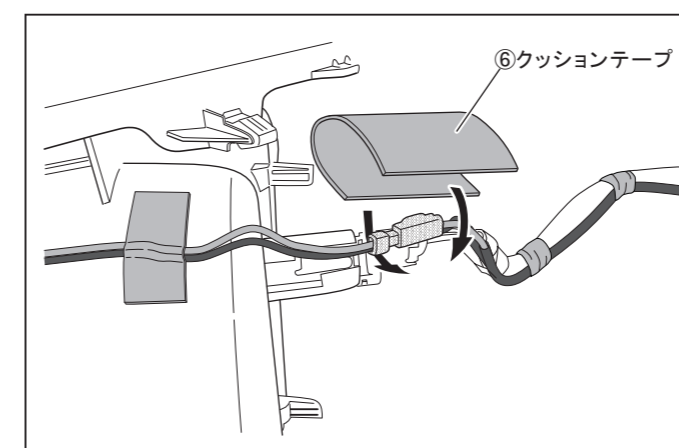

- (8) ⑥クッションテープをコネクタ接続部に巻き付けます。

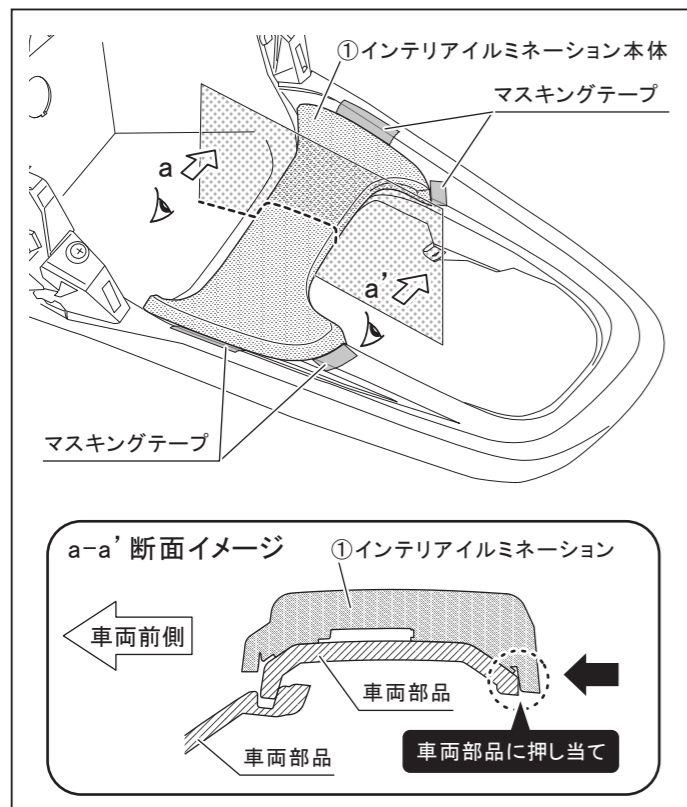

7. インテリアイルミネーションの位置決め

- (1) 2でコンソールボックス SUB-ASSY FRに開けた穴へ①インテリアイルミネーション本体の配線を通したうえで①インテリアイルミネーション本体を仮付けします。
- (2) 左図を参考にして、位置決め用マスキングテープを製品外周部に貼り付けます。

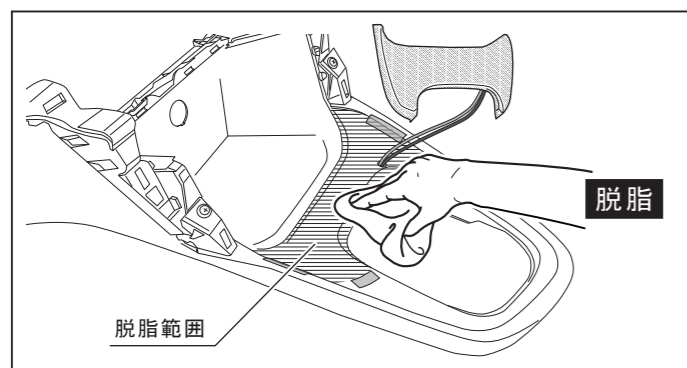

8. インテリアイルミネーションの取り付け

- (1) 7.(1)で仮付けした①インテリアイルミネーション本体を一旦取り外し、マスキングテープで囲まれた製品貼付け範囲を脱脂剤等を利用してウエスで綺麗に拭き取ります。

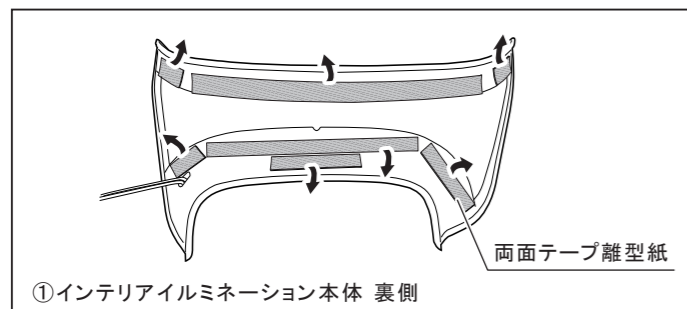

- (2) 左図を参考にして、①インテリアイルミネーション本体裏側の両面テープ離型紙を全て剥がします。



- (3) 7.(2)で貼った位置決め用マスキングテープに合わせて①インテリアイルミネーション本体を貼り付け、充分に圧着します。

注意

圧着の際は左図を参考にして、製品の上側及び車両部品の下側から挟むようにしてしっかりと貼付けてください。

- (4) 位置決め用マスキングテープを全て剥がします。

取付概要

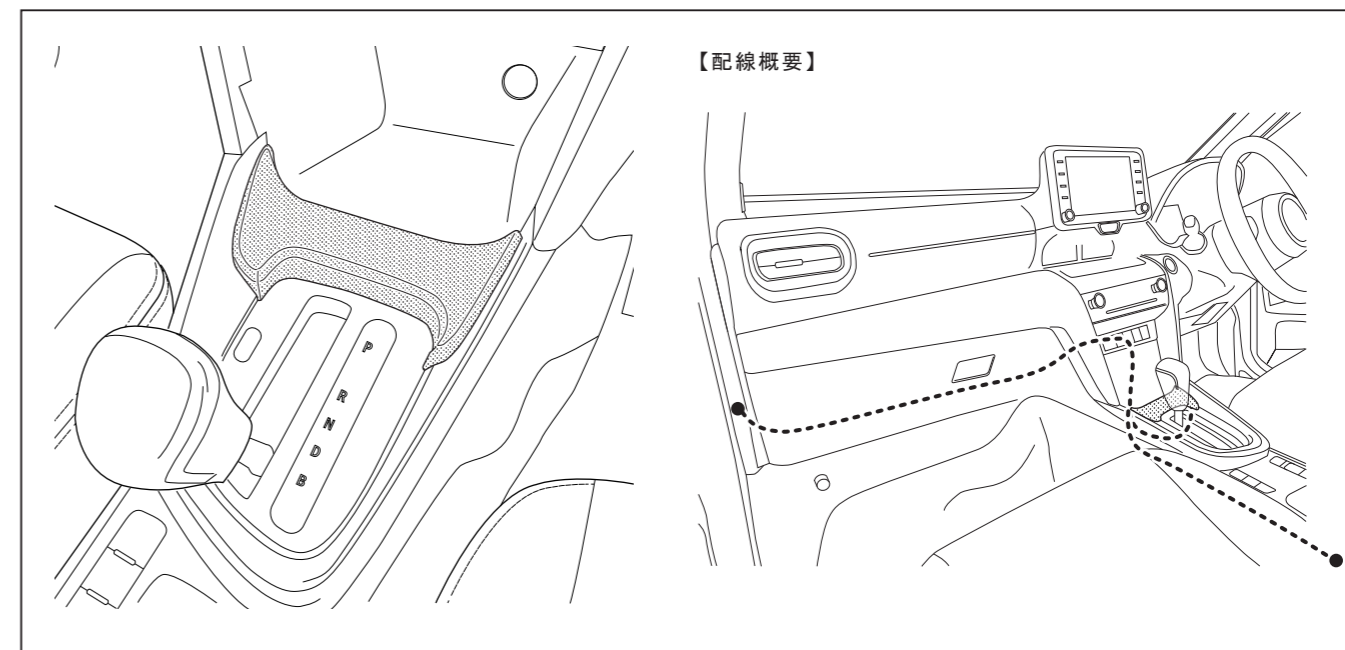

取付要領

●数字は取り外す順序ではありませんので、ご注意ください。

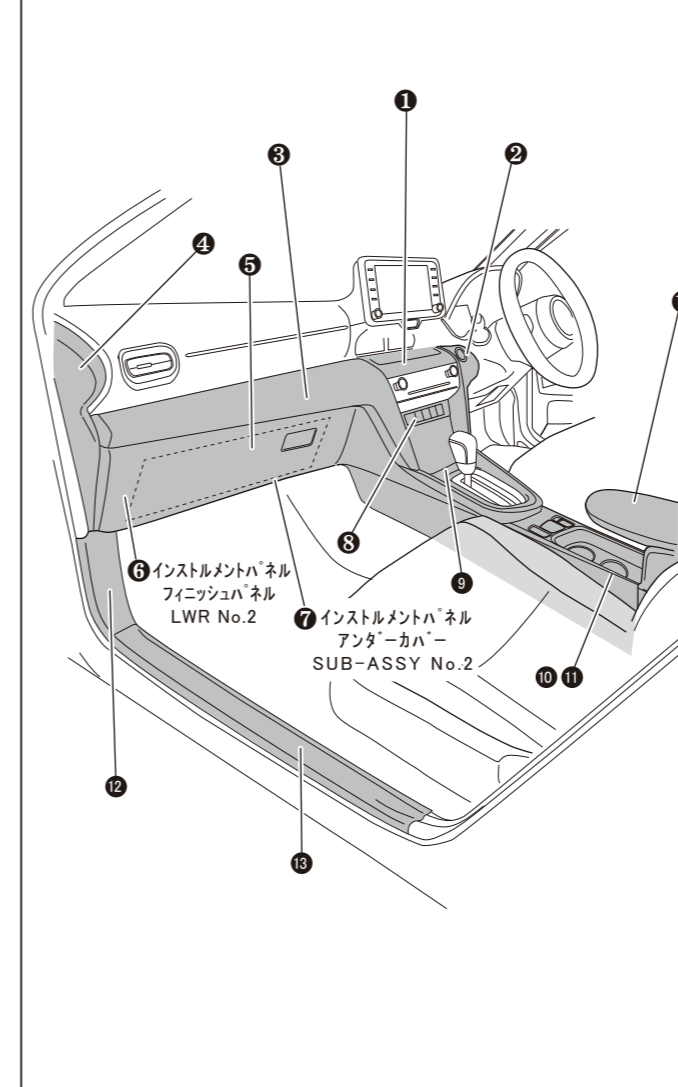

1. 車両部品の取り外し

- (1) バッテリーの(-)端子を外します。
- (2) トヨタ車両修理書を参考に左図、車両部品(色分け部)の取り外しを行ってください。

注意

車両パーツ取り外しの際、裏側のコネクタを断線させないように注意してください。

アドバイス

車両仕様に合わせ下図を参照し、車両部品の取り外しを行ってください。

<アームレスト付き>

・右図、A.Bの手順でアームレストの取り外しを行ってください。

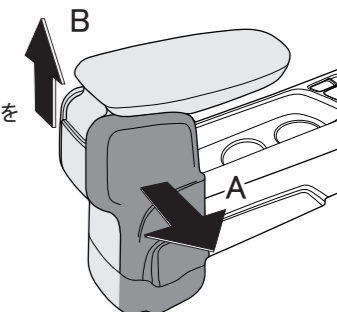

<アームレスト無し>

・右図を参照し車両部品の取り外しを行って下さい。

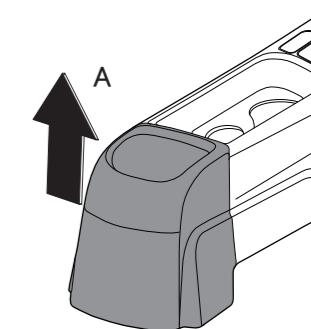

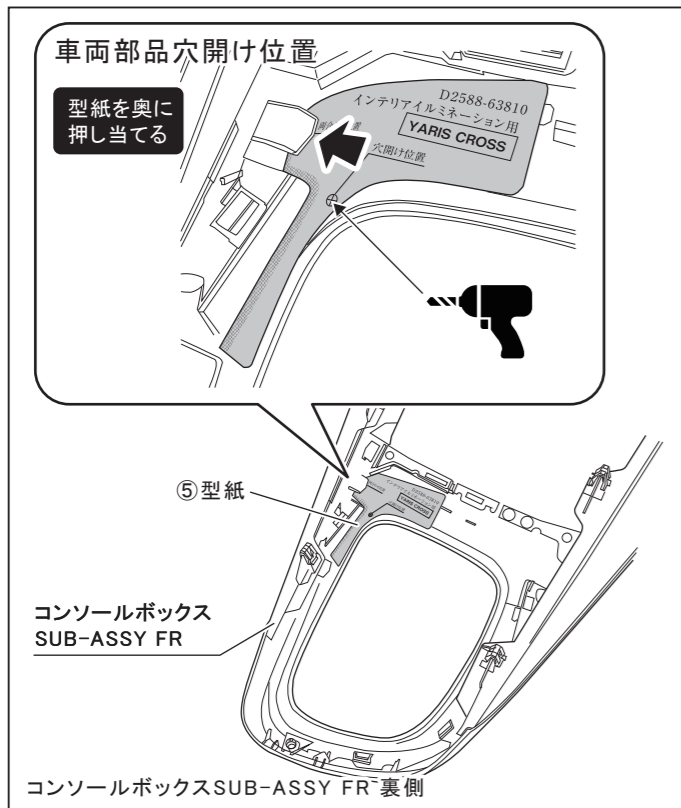

2. 車両部品の加工

- (1) 左図を参考にして、⑤型紙の合わせ位置（網掛けしてあるフチ）を 1.(2)で外したコンソールボックス SUB-ASSY FR に当てがいます。
- (2) ⑤型紙の指定位置に穴を開けます。穴開けの際はキリなどで印を付けてから、φ3→φ8のドリル刃の順に穴を拡張してください。

⚠ 注意

開けた穴をやすり等で処理してください。バリやエッジで製品に傷が付いたり、断線やショートの原因となります。

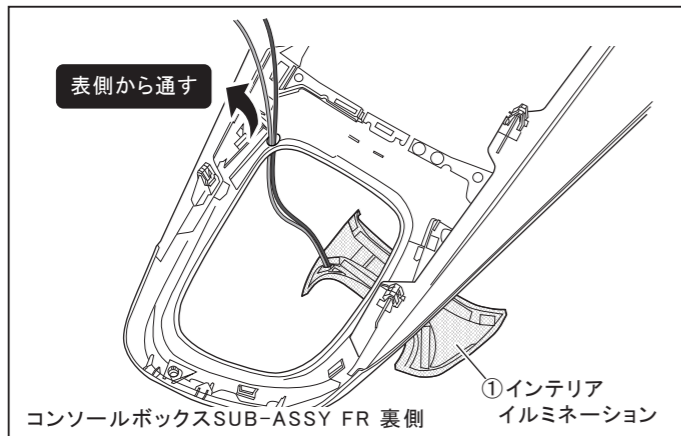

3. 端子コネクター接続

- (1) ①インテリアイルミネーションの配線を 2.(2)で開けた穴に表側から通します。

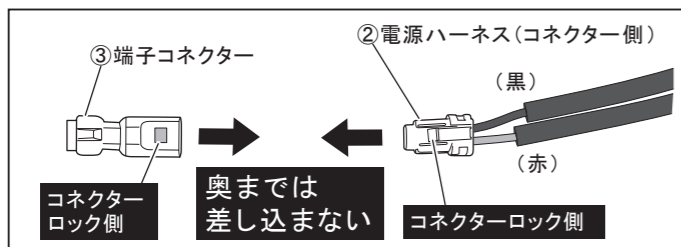

- (2) ②電源ハーネスのコネクター側と③端子コネクターが接続できる方向に合わせます。

⚠ 注意

奥まで差し込んでしまうと、次の工程でハーネス先端のピンが刺さらなくなってしまうため、注意してください。

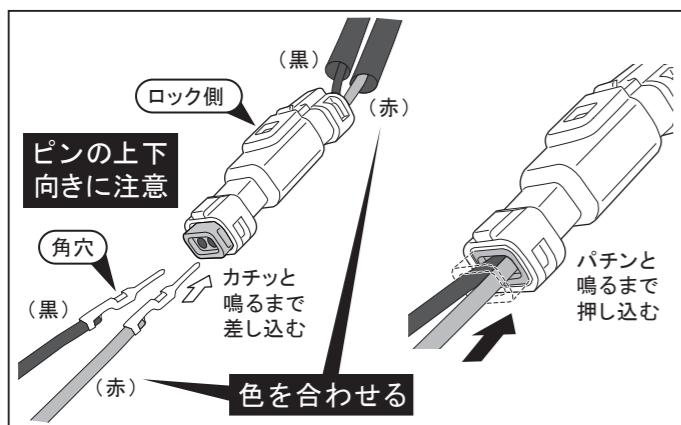

- (3) 左図を参考にして、3.(2)で仮合わせした③端子コネクターに①インテリアイルミネーション本体のハーネス先端(ピン)をカチッと音が出るまで奥に差し込んだら、引っ張っても抜けない事を確認してください。赤/黒両方のピン両方を差し込んだら、左図のように③端子コネクターのロック部をパチンと音が出るまで確実に押し込んでください。

⚠ 注意

ピンは一度差し込んでしまうと、やり直しできませんので、ハーネスの色やピンの向きに充分注意してください。

- (5) 各図を参考にして②電源ハーネスを固定します。

4.(5)D部【車両ハーネス無しの場合】

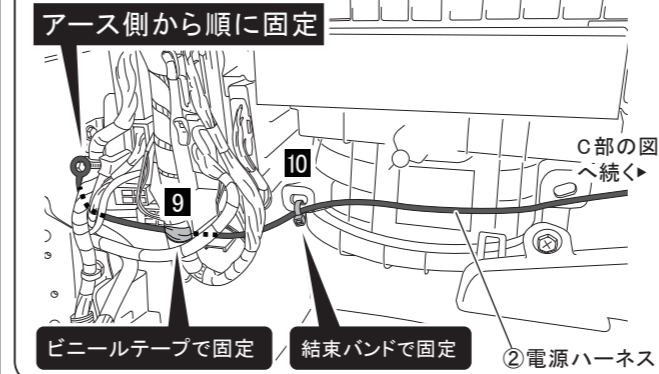

【車両ハーネス有りの場合】

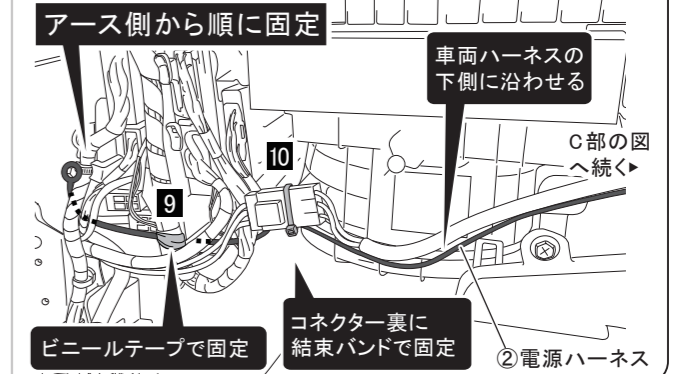

4.(4)C部【車両ハーネス無しの場合】

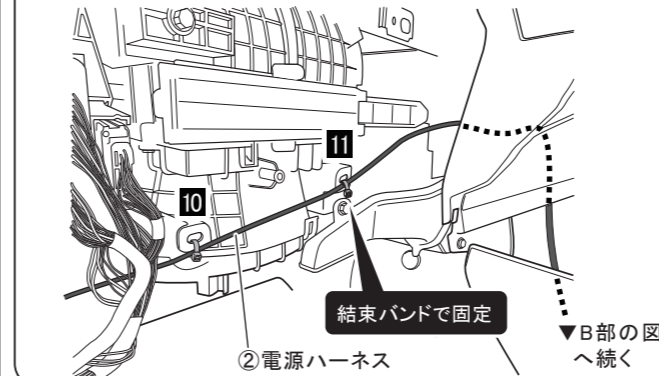

【車両ハーネス有りの場合】

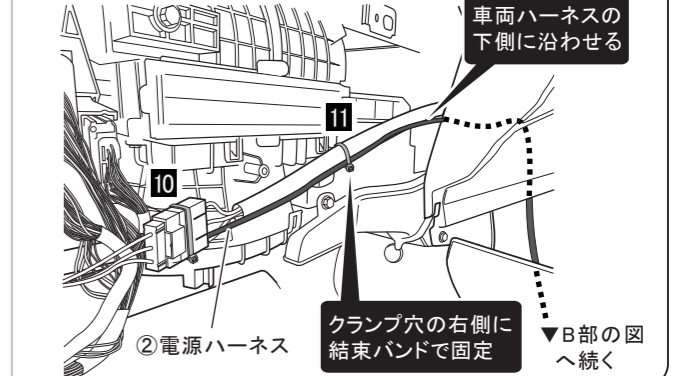

4.(4)B部【車両ハーネス無しの場合】

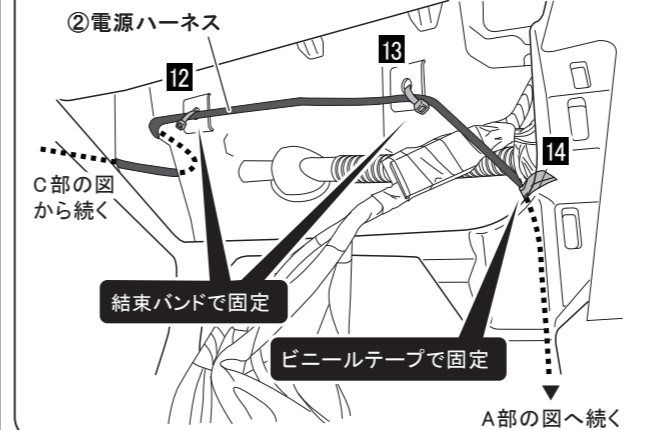

【車両ハーネス有りの場合】

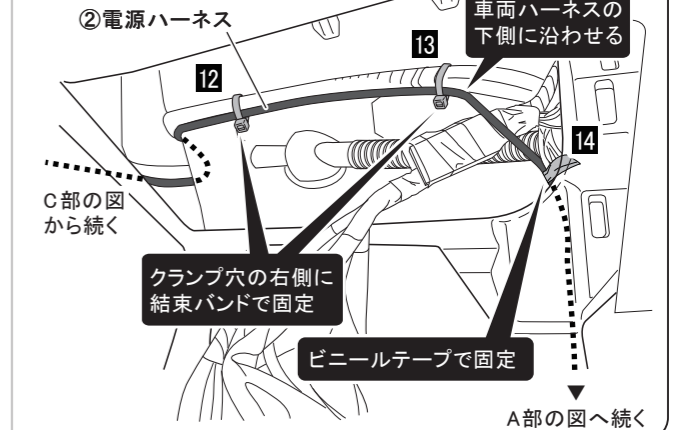

4.(4)A部

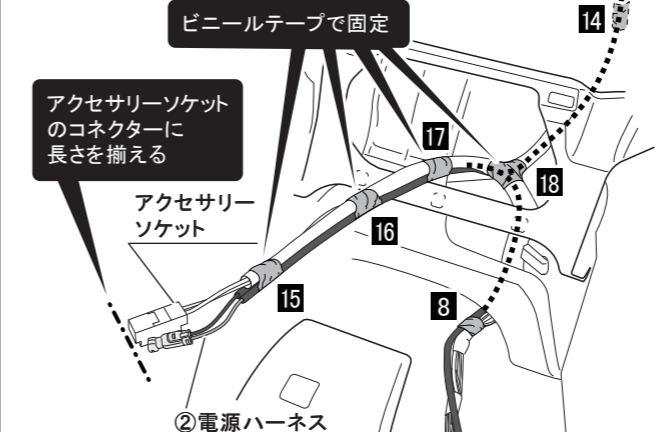

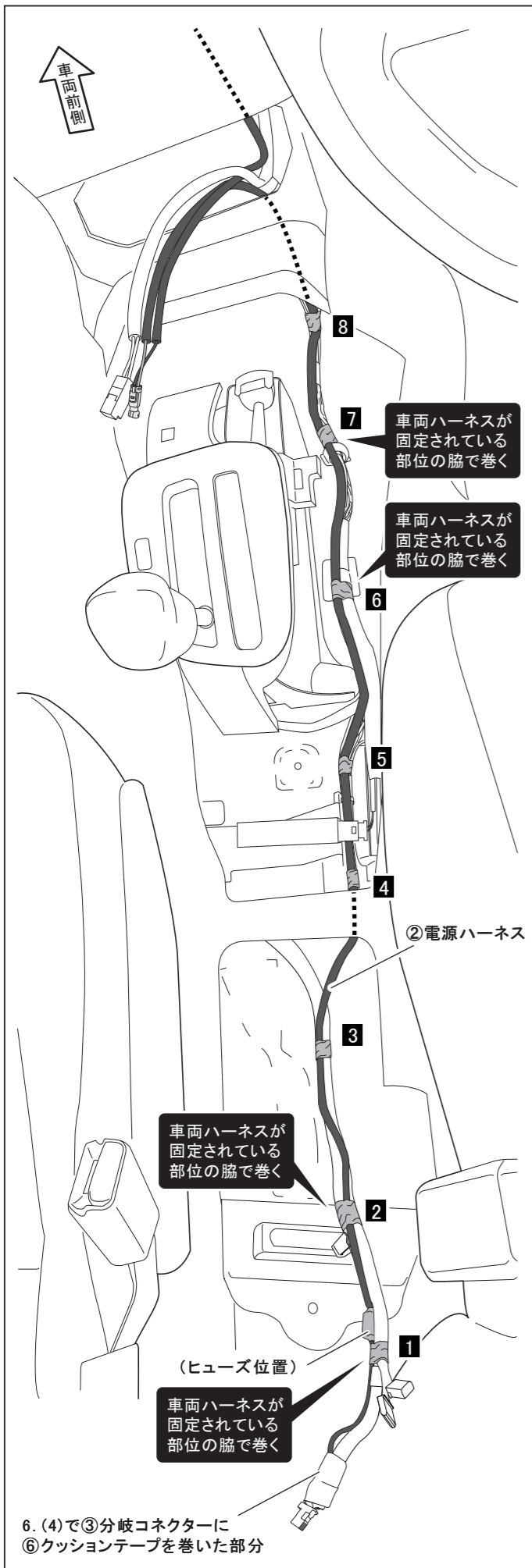

(4) 左図を参考にして、4.(2)でレイアウトした②電源ハーネスを約100mm間隔で車両ハーネスにビニールテープで固定します。(8箇所)

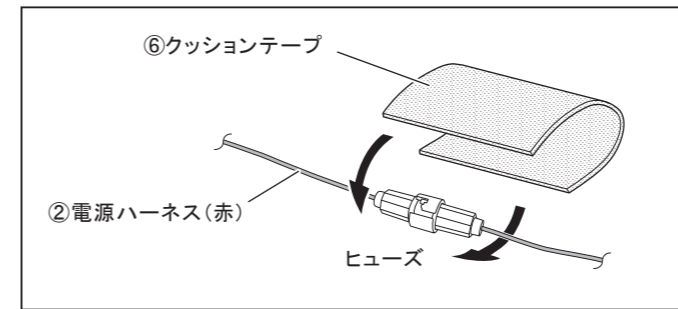

4. 電源ハーネスのレイアウト

(1) ②電源ハーネスに付いているヒューズに⑥クッションテープを巻いて保護します。

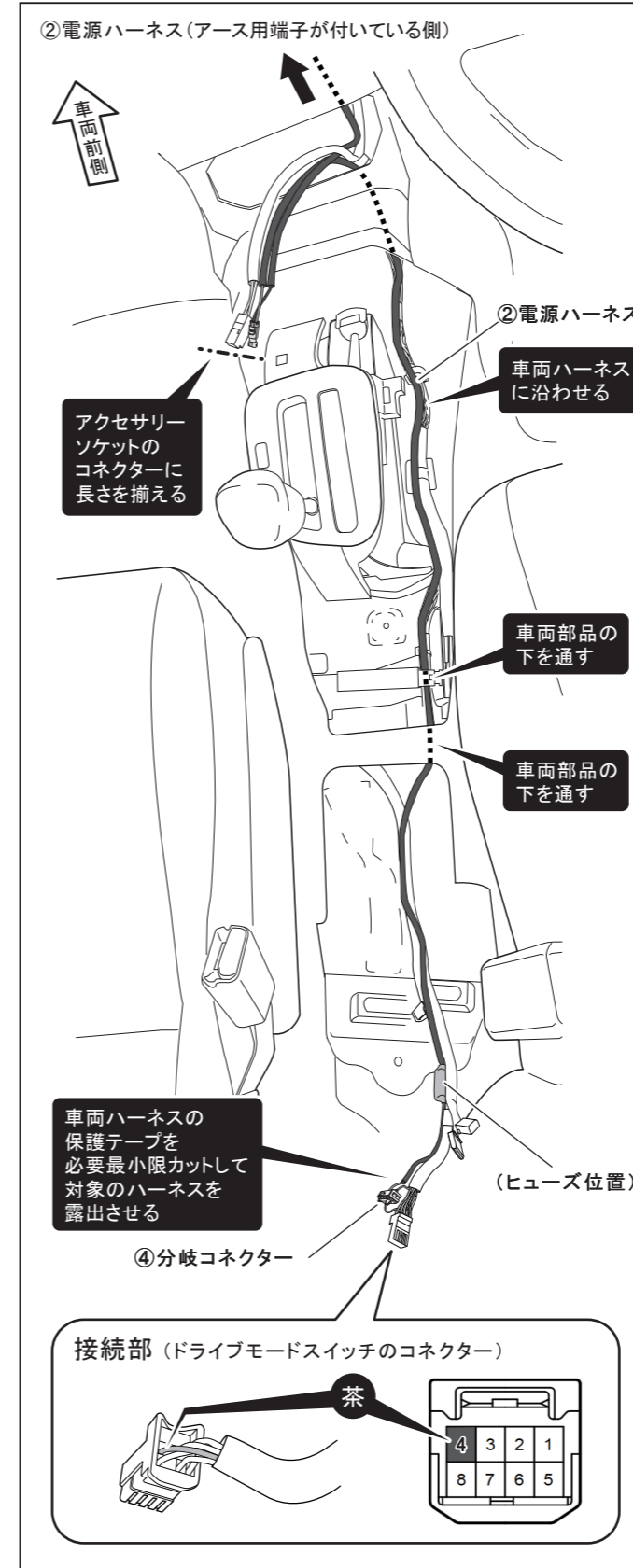

(2) 左図を参考にして、車両ハーネスに沿わせるようにして②電源ハーネスをレイアウトします。

(3) 左下図及び下記アドバイスを参考にして、ドライブモードスイッチコネクタと②電源ハーネスの赤色を④分岐コネクタで接続します。

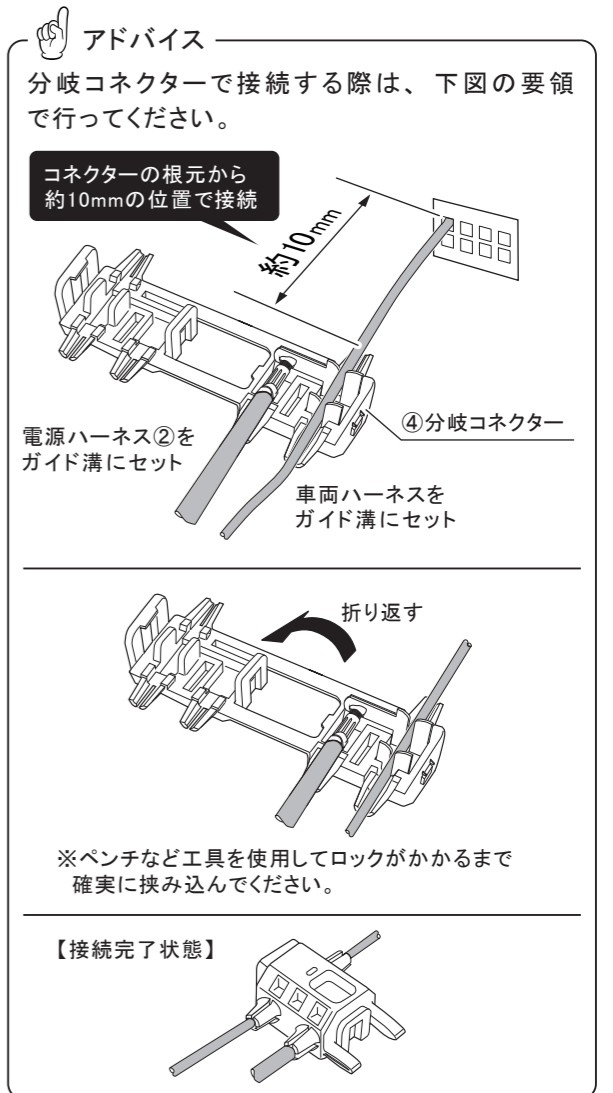

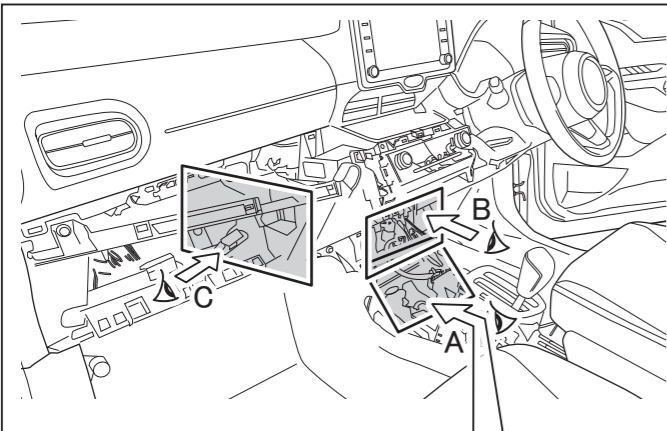

(4) 各図を参考にして、②電源ハーネスをレイアウトします。

A部拡大図

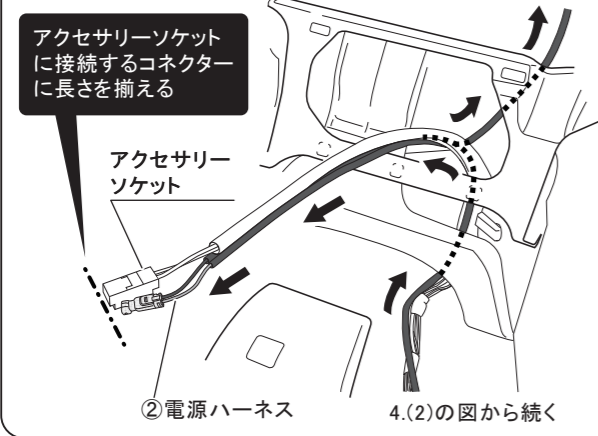

B部の図へ続く▲

B部拡大図【車両ハーネス無しの場合】

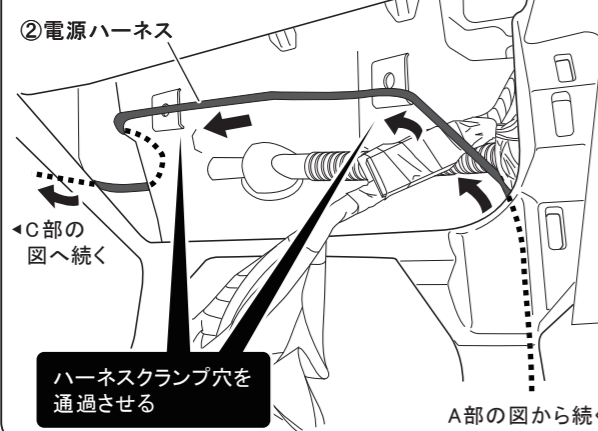

【車両ハーネス有りの場合】

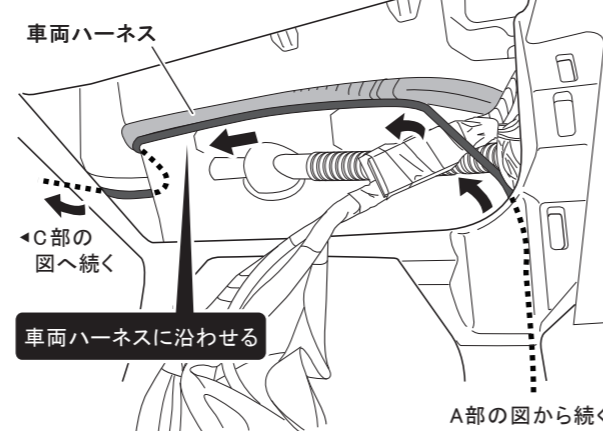

C部拡大図【車両ハーネス無しの場合】

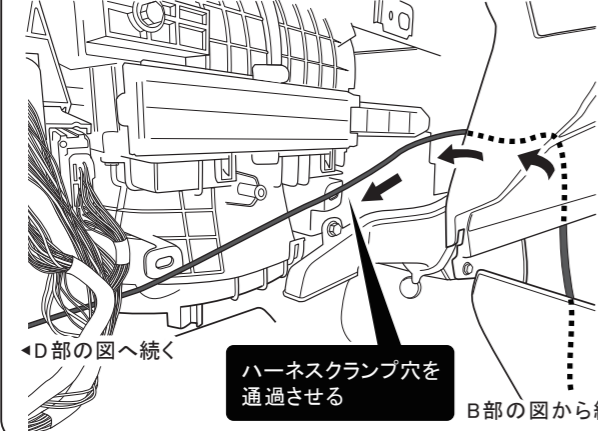

【車両ハーネス有りの場合】

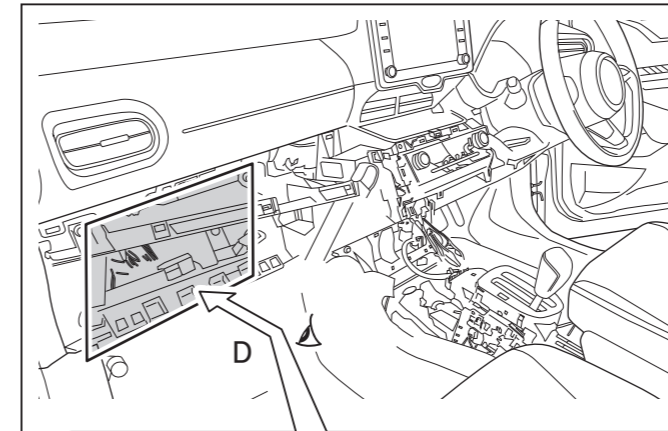
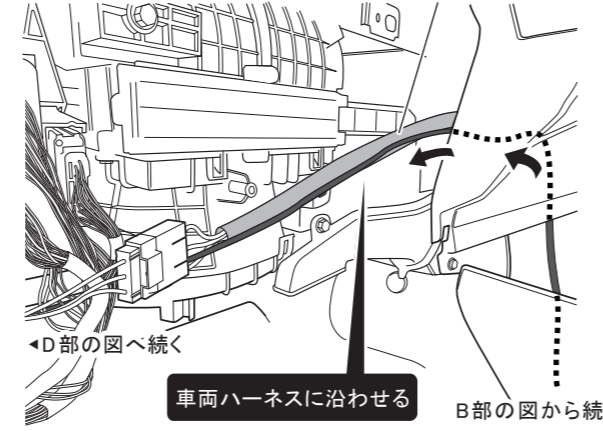

(5) 各図を参考にして、②電源ハーネスをレイアウトします。

注意
アースボルトは、10[N・m]で締め付けてください。

D部拡大図【車両ハーネス無しの場合】

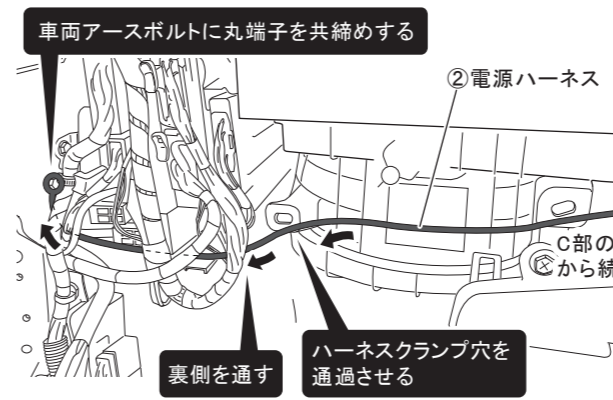

D部拡大図【車両ハーネス有りの場合】

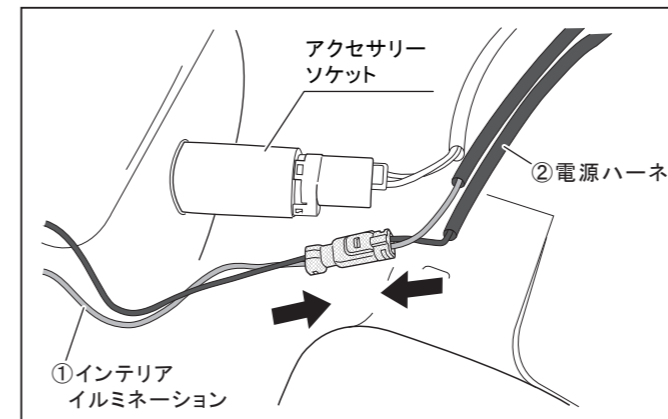
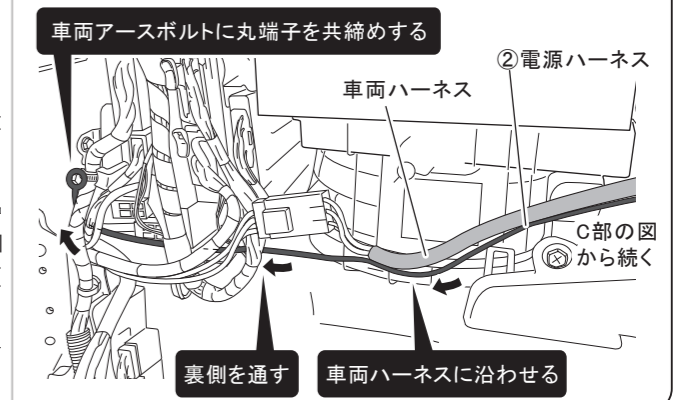

5. 点灯確認

- (1) 3.(3)で接続した①インテリアイルミネーション本体のコネクタと4.でレイアウトした②電源ハーネスのコネクタを接続します。
- (2) 1.で取り外した車両パーツのコネクタを全て接続し、バッテリーの(-)端子を接続します。
- (3) 車両のイルミ電源に連動して、①インテリアイルミネーション本体が発光/消灯することを確認します。

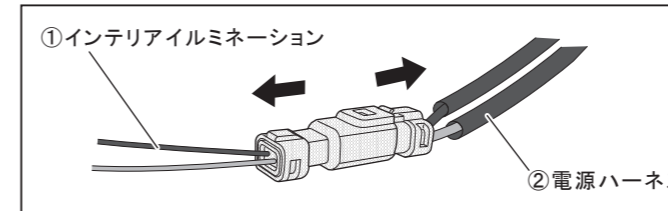

6. 電源ハーネスの固定

- (1) バッテリーの(-)端子を外します。
- (2) 5.(1),(2)で接続したコネクタを全て取り外します。
- (3) 4.(3)で接続した④分岐コネクタ部分に⑥クッションテープを巻いて保護します。

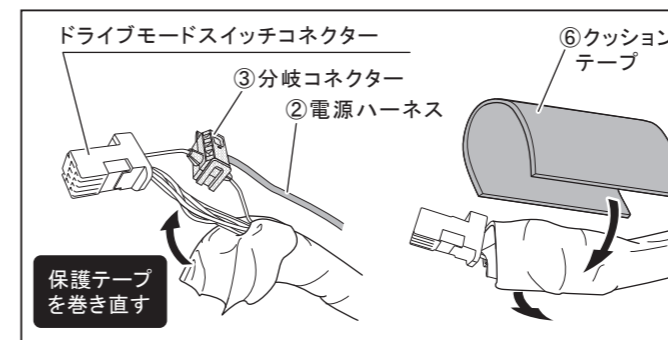

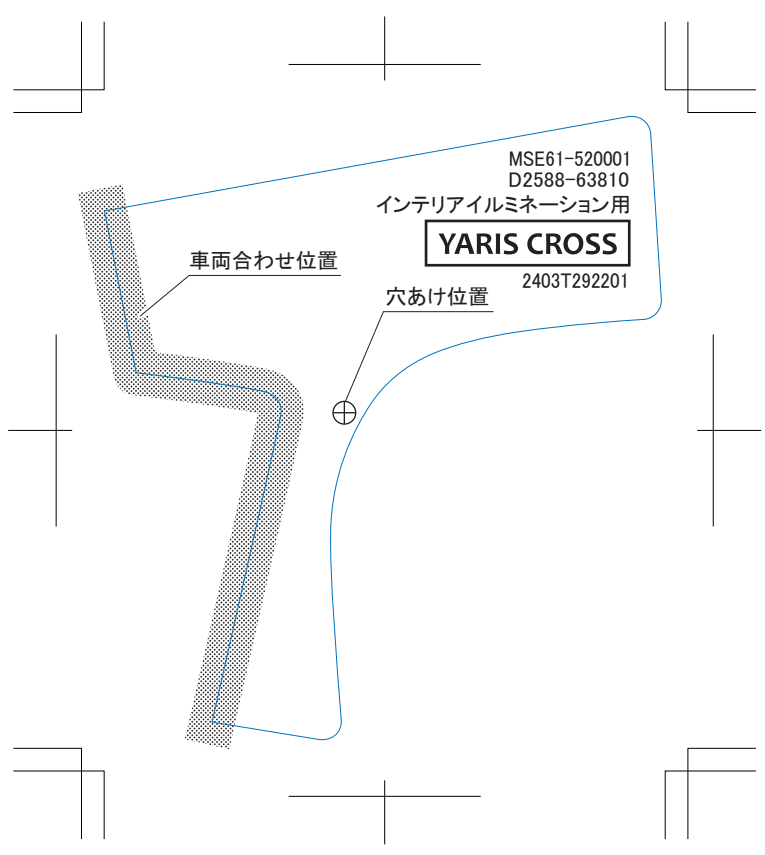

MSE61-520001

D2588-63810

インテリアイルミネーション用

YARIS CROSS

2403T292201

車両合わせ位置

穴あけ位置