

# アクア モデリスタバージョン

## インテリアパネルセット 取付要領書

設定形式: MXPk1#

設定グレード: 全車(Bグレードを除く)

### 1 部品番号

- | 《 品番 》      | 《 品名 》      |     |
|-------------|-------------|-----|
| MSD93-52001 | インテリアパネルセット | 茶木目 |
| MSD93-52002 | インテリアパネルセット | 黒木目 |

### 2 組付完成図

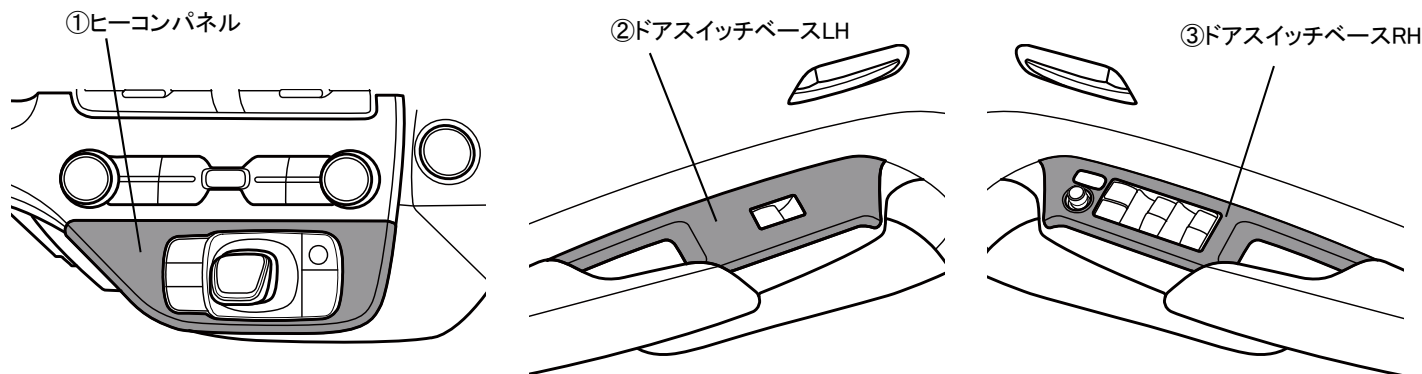

### 3 構成部品

No.	品名	数量
①	ヒューコンパネル	1
②	ドアスイッチベースLH	1
③	ドアスイッチベースRH	1

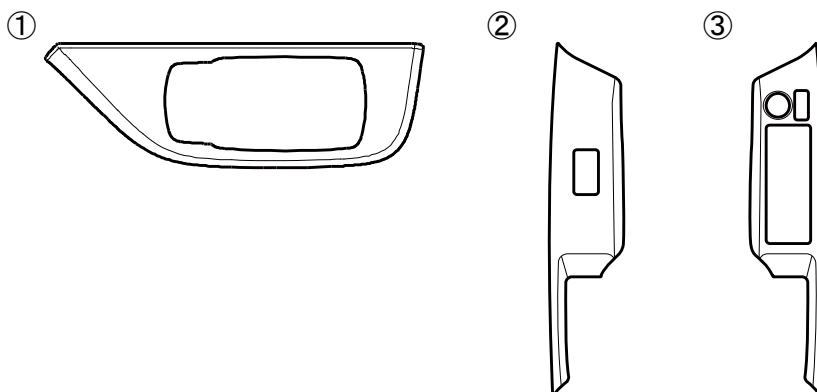

### 4 必要工具

・ウエス    ・イソプロピルアルコール(IPA)等

### 5 ⚠️ 注意事項

- ・取付作業前に要領書を熟読し、作業内容を確認してください。
- ・取付け前に、取付部をイソプロピルアルコール(IPA)等で汚れ等を除去してください。
- ・気温が低い場合(20°C以下)は、両面テープの接着力が低下します。両面テープ及び取付部をドライヤーなどで温めてから取付けをしてください
- ・取付後24時間以内は、製品に触れないでください。
- ・取付けの際は、なるべく接着面に触れないよう作業を行ってください。接着力が弱くなります。
- ・汚れた場合は、柔らかいウエスを用いて中性洗剤にて拭き取ってください。
- ・市販のツヤ出し剤は、製品表面を傷付ける場合があるため絶対に使用しないでください。
- ・薬品等は使用しないでください。製品表面が侵され、変色することがあります。

この取付要領書は必ず、お客様にお渡しください。

## 取付手順

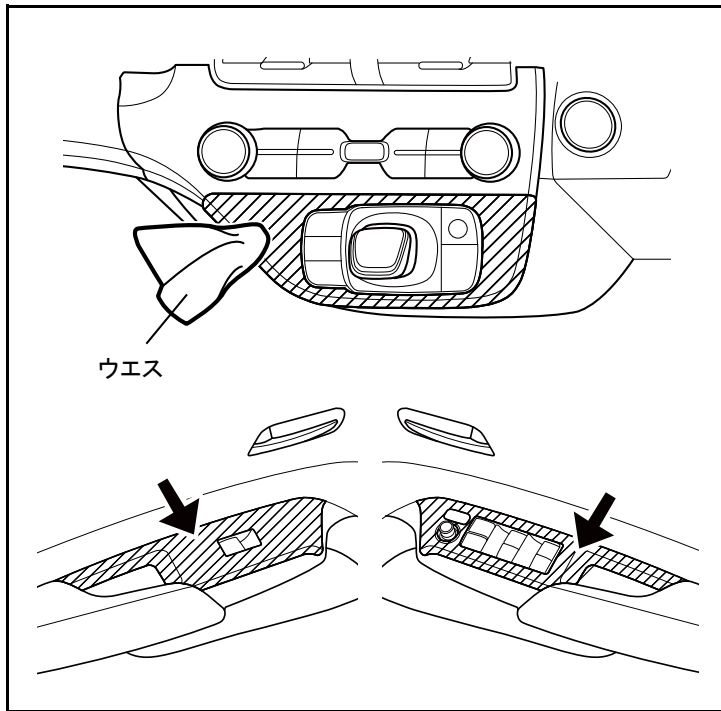

### A 取付面の洗浄と準備

- 1) 製品取付部位の汚れや油分をイソプロピルアルコール(IPA)等を含ませたウエスにて拭き取ってください。  
(図中斜線部)

#### ⚠注意

汚れがあると接着力が低下しますので、丁寧に行ってください。

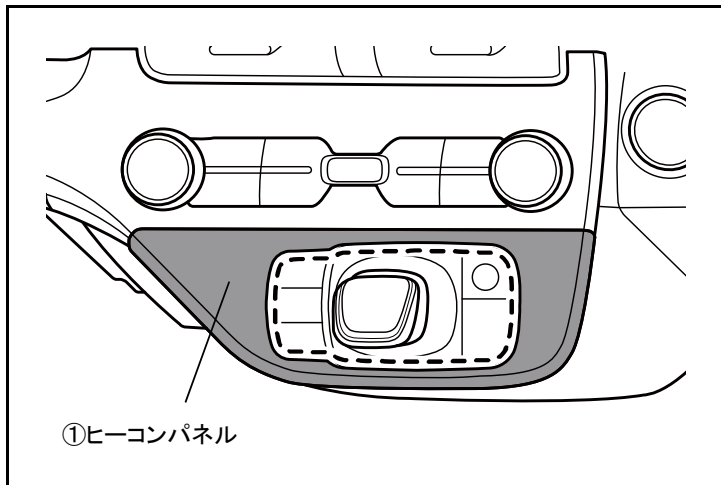

### B 取付位置確認

- 1) ①ヒューコンパネル裏面の両面テープ離型紙は剥がさずに、図中に示す点線部と車両側との隙間が均一になるように取付位置の確認を行ってください。

- 2) ②ドアスイッチベースLH裏面の両面テープ離型紙は剥がさずに、図中に示す点線部と車両側との隙間が均一になるように取付位置の確認を行ってください。

- 3) ③ドアスイッチベースRHも同様の手順にて確認してください。

## 製品裏面

②ドアスイッチベースLH

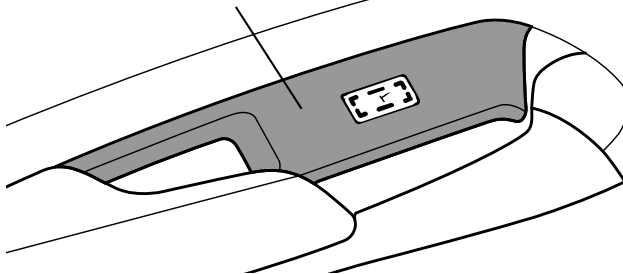

③ドアスイッチベースRH

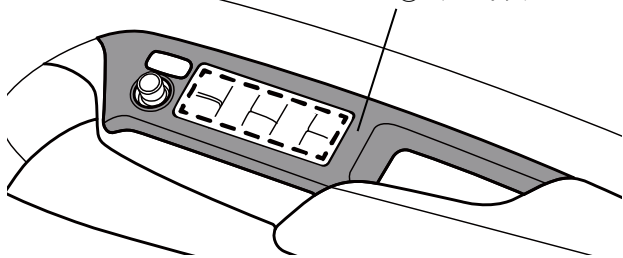

製品裏面

①ヒーコンパネル

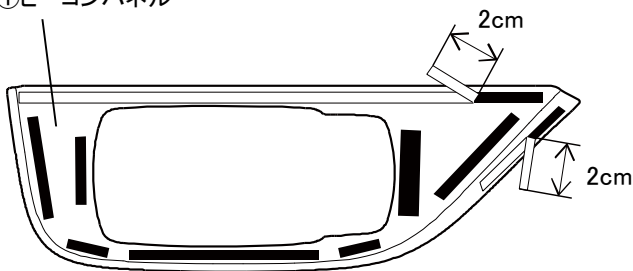

C 製品取付け

- 1) ①ヒーコンパネル裏面の両面テープ離型紙計2箇所を左図のように2cmほど剥がしてください。残りの箇所は全て剥がしてください。

△注意

- ・両面テープの離型紙を剥がす際にカッターナイフ等の鋭利なものを使用しないでください。裏面に傷がつくと表面から傷が見えるおそれがあります。

- 2) ①ヒーコンパネルを図-1)の位置確認に従ってあてがい、左図の数字の小さい順に離型紙を引抜き、製品全体を圧着してください。

△注意

- ・製品を貼り直しますと両面テープの接着力が低下しますので、取付け作業は慎重に行ってください。
- ・圧着をせずに装着しますと製品が剥がれるおそれがありますので確実に行ってください。

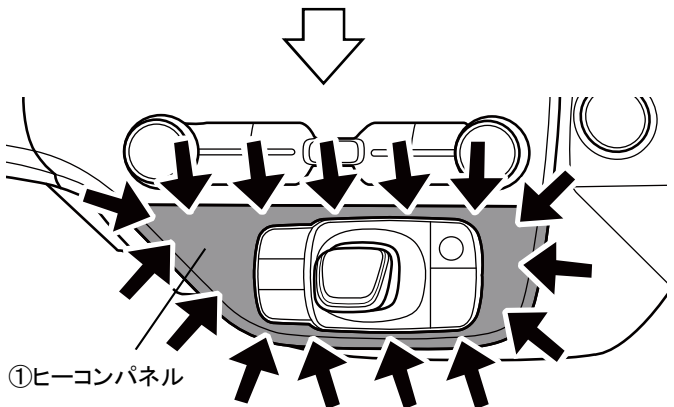
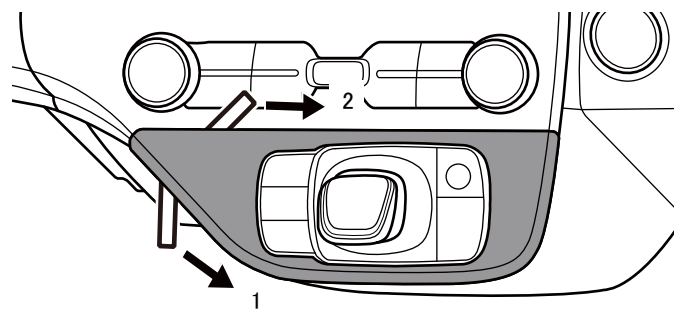

製品裏面

②ドアスイッチベースLH

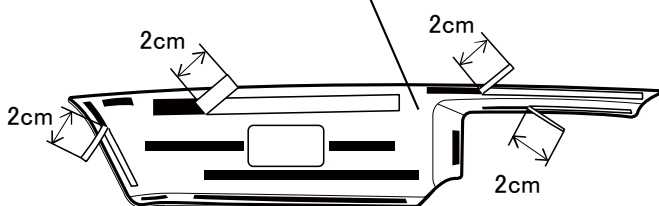

- 3) ②ドアスイッチベースLH裏面の両面テープ離型紙計4箇所を左図のように2cmほど剥がしてください。残りの箇所は全て剥がしてください。

△注意

- ・両面テープの離型紙を剥がす際にカッターナイフ等の鋭利なものを使用しないでください。裏面に傷がつくと表面から傷が見えるおそれがあります。

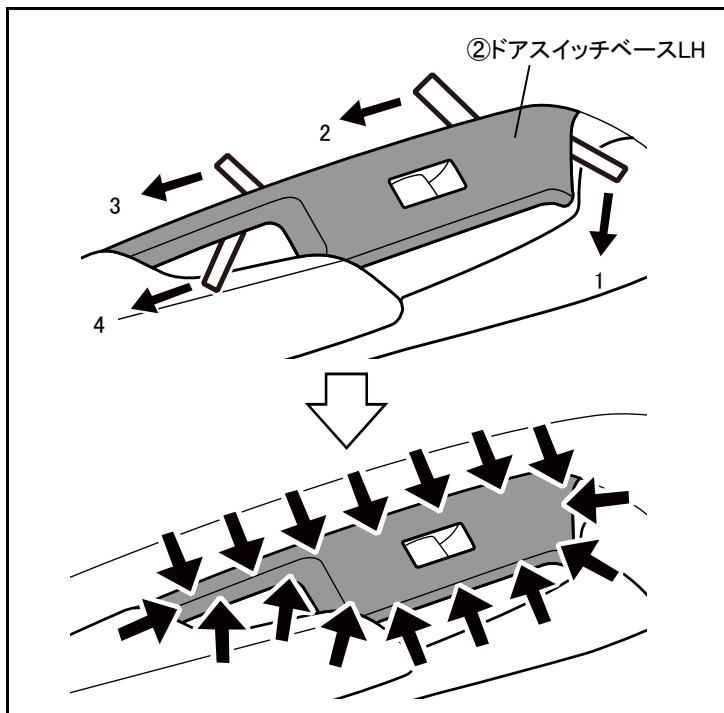

- 4) ②ドアスイッチベースLHを⑧-2)の位置確認に従ってあてがい、左図の数字の小さい順に離型紙を引抜き、製品全体を圧着してください。

**注意**

- ・製品を貼り直しますと両面テープの接着力が低下しますので、取付け作業は慎重に行ってください。
- ・圧着をせずに装着しますと製品が剥がれるおそれがありますので確実に行ってください。

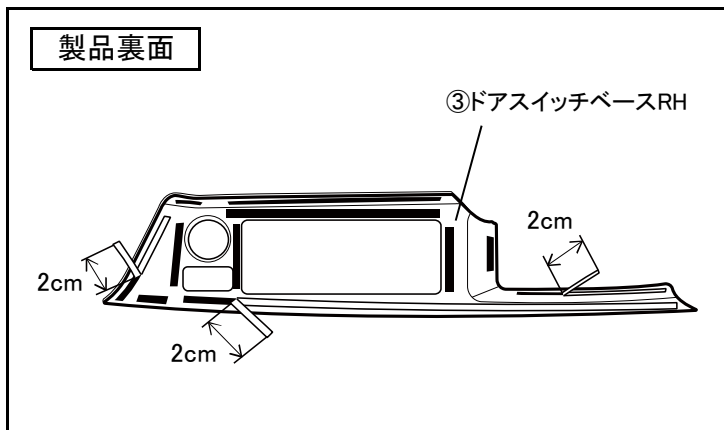

- 5) ③ドアスイッチベースRH裏面の両面テープ離型紙計3箇所を左図のように2cmほど剥がしてください。残りの箇所は全て剥がしてください。

**注意**

- ・両面テープの離型紙を剥がす際にカッターナイフ等の鋭利なものを使用しないでください。裏面に傷がつくと表面から傷が見えるおそれがあります。

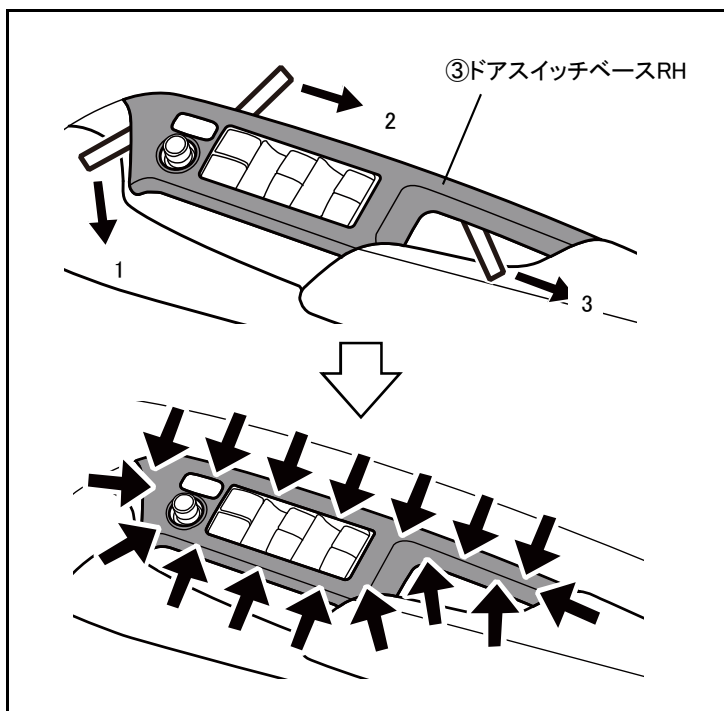

- 6) ③ドアスイッチベースRHを⑧-3)の位置確認に従ってあてがい、左図の数字の小さい順に離型紙を引抜き、製品全体を圧着してください。

**注意**

- ・製品を貼り直しますと両面テープの接着力が低下しますので、取付け作業は慎重に行ってください。
- ・圧着をせずに装着しますと製品が剥がれるおそれがありますので確実に行ってください。

株式会社トヨタカスタマイジング & ディベロップメント

<https://www.modellista.co.jp>

「お問い合わせ先」

モデリスタコールセンター TEL 050-3161-1000