

ハリアー モデルスタセレクション

ラゲージウッドデッキ 取付要領書

(品番：D2647-63310 / MSD56-48001) 型式：MXUA8# / AXUH8# / AXUP85 設定グレード：全グレード

このたびは、モデルスタ商品をお買い上げ頂きましてありがとうございます。
本書は、**ラゲージウッドデッキ**の取付要領について記載してあります。
取り付け前に必ずお読み頂き、正しい取り付けを行ってください。

取り付け上の注意事項

- 取り付け前に車両に傷がついていないか確認してください。
- 車両が動かないよう、エンジンを切り、車止め等をして作業してください。
- 開梱時、同梱部材の有無、製品本体の不具合が無いが、取り付け前に確認してください。
- **ラゲージウッドデッキ**を取り付ける部分の汚れ、ゴミ、ホコリを取り除いてください。
- 重要 ■ 両面テープは、外気温が **20℃以下になると接着力が低下します**ので、両面テープ及び被接着面をドライヤー等で温めてから貼り付け作業を行ってください。
- 重要 ■ 両面テープの圧着を充分に行ってください。 **49N (5kgf) 以上**

取り付け完了後の点検・注意事項

- **ラゲージウッドデッキ**が、車両に確実に装着されているか確認してください。
- 両面テープの全ての離型紙が剥がされ、確実に圧着されているか確認してください。
- 取り付け完了後、**ラゲージウッドデッキ**及び車両部品に傷がついていないか確認してください。
- 取り付け完了後、**3時間程度**は強い力を加えたり、濡れない様注意してください。
(両面テープの剥がれ、純正デッキボードと各ボードの間に隙間が発生する恐れがあります。)

取付要領書には下記マークを使用しております。



注意

この取り付けは特に重要な項目です。必ず読んでお守りください。
守らないと傷害や事故につながるおそれがあります。



アドバイス

この取付要領書では、スピーディーに安全な作業をして頂く上で知っておいて頂きたい事を左図マークで表示しております。

ハリアー モデリスタセレクション

ラゲージウッドデッキ 品番 D2647-63310
MSD56-48001

構成部品

No.	品名	個数
①	ボードA	1
②	ボードB	1
③	位置出しゲージ	4
④	取付要領書	1
⑤	取扱書 [お客様用]	1

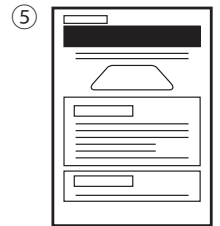
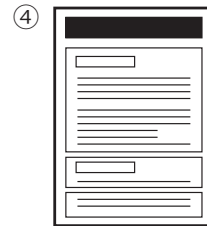
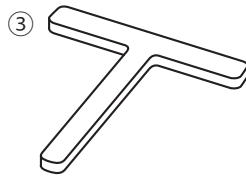
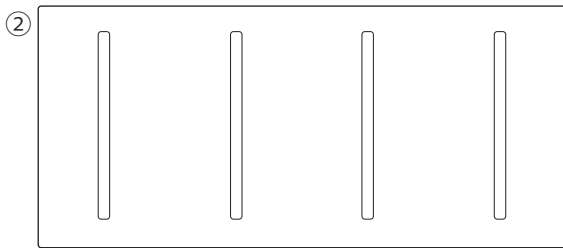
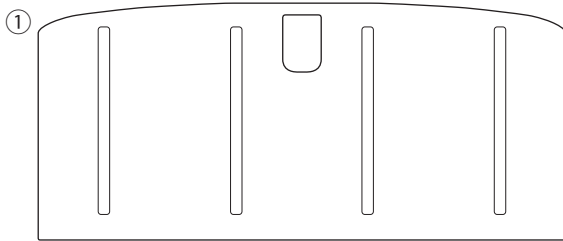

取付概要

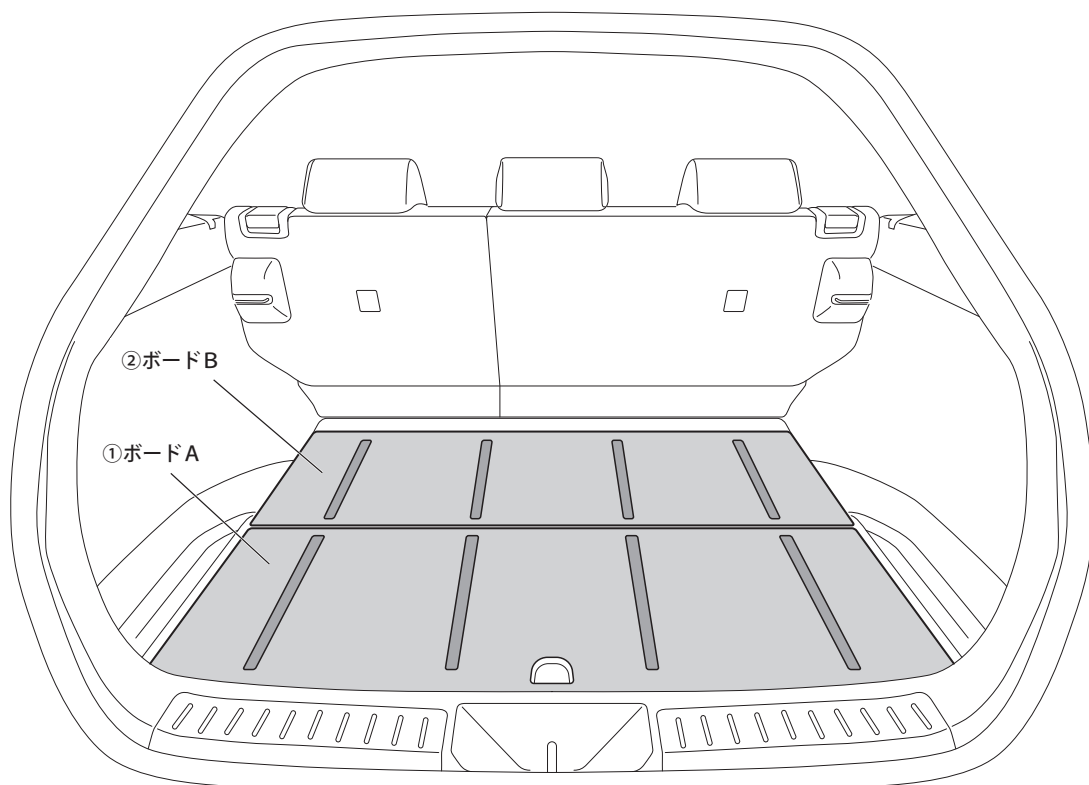

取付手順

1

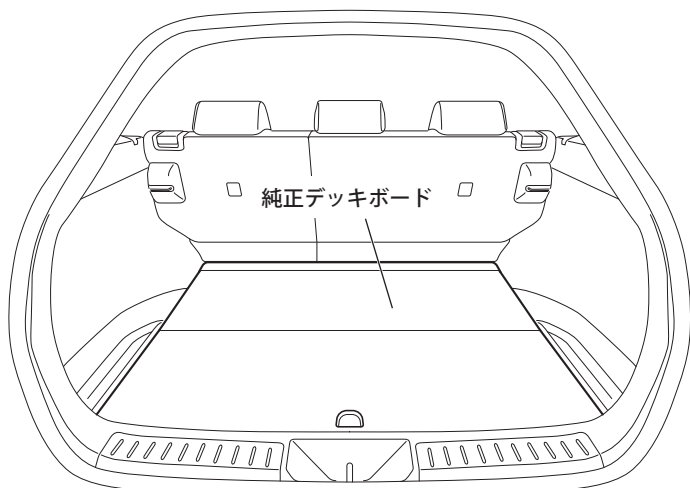

1. 車両ラゲージスペースから純正デッキボードを取り外す。取り外した純正デッキボード表面の汚れ、埃を除去する。

アドバイス

手順2以降は、安定した机の上で作業してください。

2

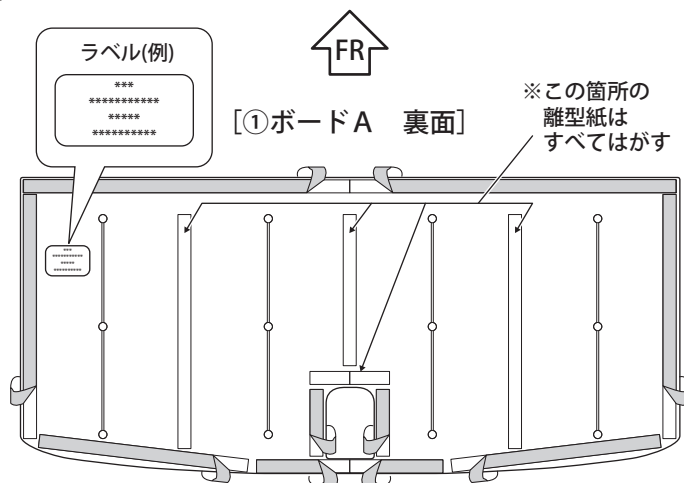

2. ①ボードA裏面の両面テープの離型紙をめくり、表面に折り返してマスキングテープで固定する。

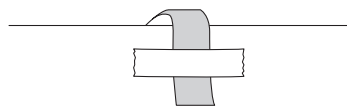

ボード表面に仮止めする

アドバイス

各ボードの木目を合わせるため、ボード裏面には図のようなラベルが貼られています。ラベルがRH側になるようにボードの取り付け方向を確認してください。

3, 4, 5

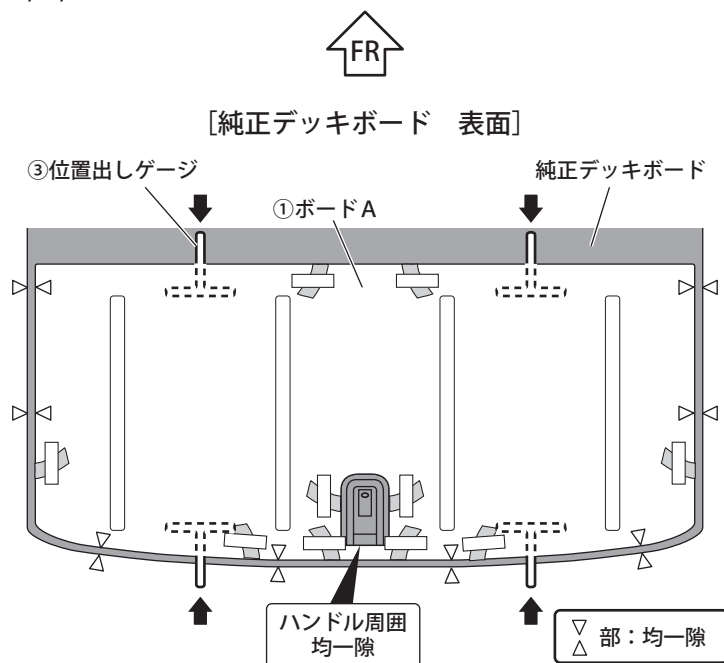

3. 純正デッキボード表面の図の矢印の位置(4ヶ所)にあらかじめ③位置出しゲージを置き、①ボードAの仮あてのときに隙間をあけて貼り付きにくくする。

アドバイス

③位置出しゲージは、離型紙をはがした両面テープと接触しないように配置してください。

4. ①ボードAを、純正デッキボードのハンドル周囲の隙が均一になるように仮あてし、▽部が均一になるように位置を調整する。
5. 位置調整後は、①ボードAがずれないように手で押さえながら③位置出しゲージを慎重に引き抜く。

6

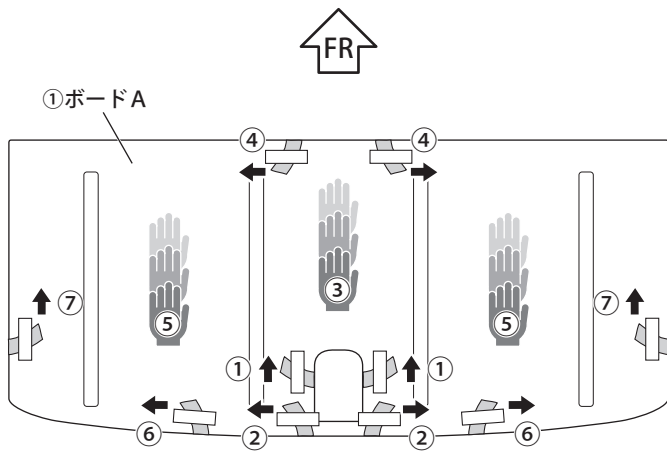

6. ①ボード A を上から手で垂直に押さえ、図の順番で離型紙を引き抜きながら 49N (5kgf) 以上の力で圧着する。

注意

- ☒ 必ず指定順番にて左右交互に離型紙を引き抜いてください。順番を誤ると両面テープの密着が悪くなり、浮き・はがれの原因となる可能性があります。
- ☒ ボードの位置ズレを起こさないよう、注意して離型紙を引き抜いてください。

7

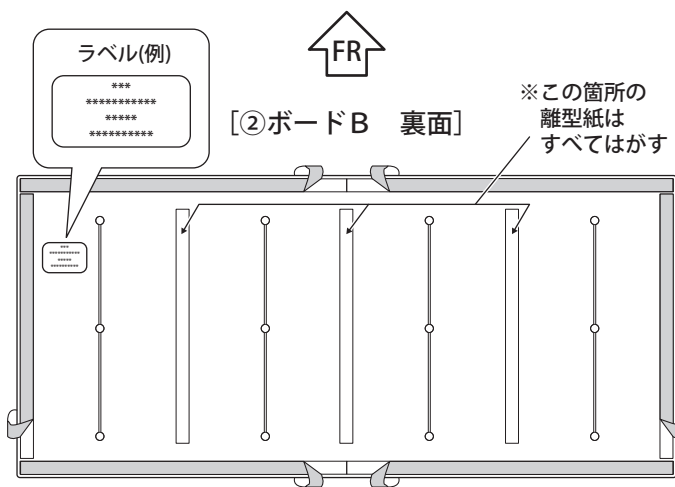

7. ②ボード B 裏面の両面テープの離型紙をめくり、表面に折り返してマスキングテープで固定する。

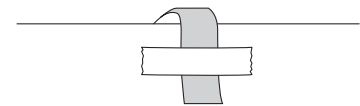

ボード表面に仮止めする

アドバイス

各ボードの木目を合わせるため、ボード裏面には図のようなラベルが貼られています。ラベルがRH側になるようにボードの取り付け方向を確認してください。

8, 9, 10, 11

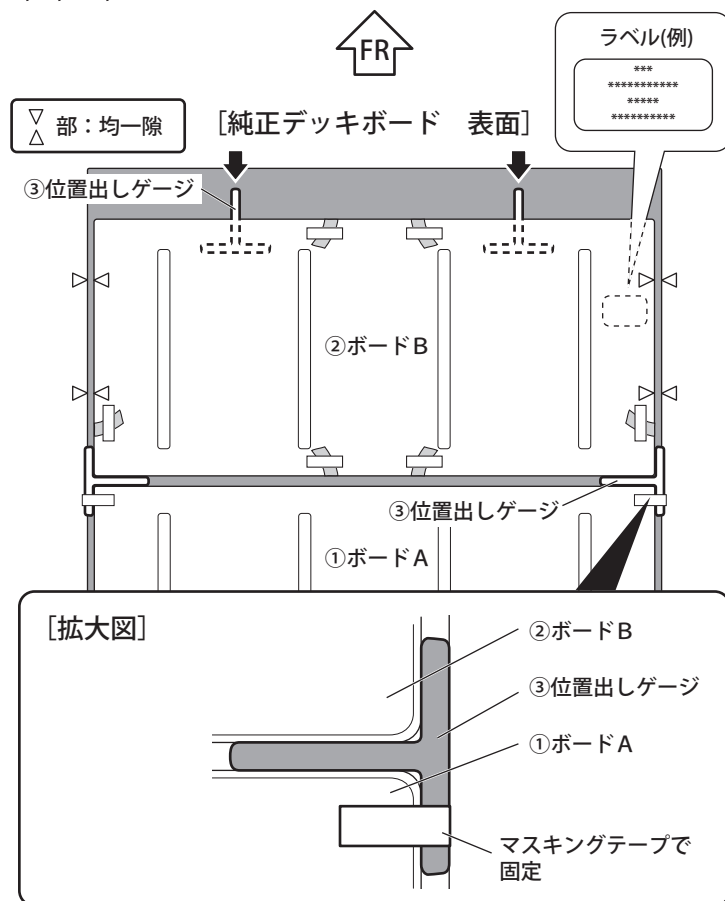

8. ①ボードAの左右上端に③位置出しゲージを図のように突き当て、マスキングテープで固定する。
9. 純正デッキボード表面の図の矢印の位置（2ヶ所）にあらかじめ残りの③位置出しゲージを置き、②ボードBの仮あてのときに隙間をあけて貼り付きにくくする。

アドバイス

③位置出しゲージは、離型紙をはがした両面テープと接触しないように配置してください。

10. ①ボードA左右上端の③位置出しゲージを基準にして、②ボードB裏面のラベル貼り付け位置がRH側になるように仮あてし、▷◁部の隙が均一になるように位置を調整する。
11. 位置調整後は、②ボードBがずれないように手で押さえながら③位置出しゲージを慎重に引き抜く。

注意

この製品は、ボードを折りたたむ際に干渉するおそれがあります。

12

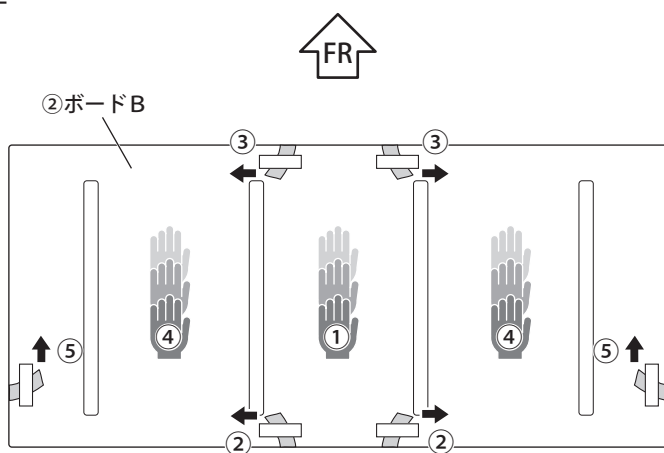

12. ②ボードBを手で垂直に押さえ、図の順番で離型紙を引き抜きながら49N（5kgf）以上の力で圧着する。

注意

- ☒ 必ず指定順番にて左右交互に離型紙を引き抜いてください。順番を誤ると両面テープの密着が悪くなり、浮き・はがれの原因となる可能性があります。
- ☒ ボードの位置ズレを起こさないよう、注意して離型紙を引き抜いてください。

13. 取り付けがしっかりと行われているか確認し、①ボードAおよび②ボードBの両面テープ貼付け部を再圧着する。
14. 完成したラゲージデッキボードの汚れ、埃を除去し、車両に戻す。

ハリアー モデルスタセレクション

ラゲージウッドデッキ 取扱書

(品番：D2647-63310 / MSD56-48001) 型式：MXUA8# / AXUH8# / AXUP85 設定グレード：全グレード

このたびは、モデルスタ商品をお買い上げ頂きましてありがとうございます。
本書は、**ラゲージウッドデッキ**の取扱い要領について記載してあります。
ご使用前に必ずお読み頂き、記載された内容に従って正しくお使いください。
本書は紛失しないよう車の中に保管してください。

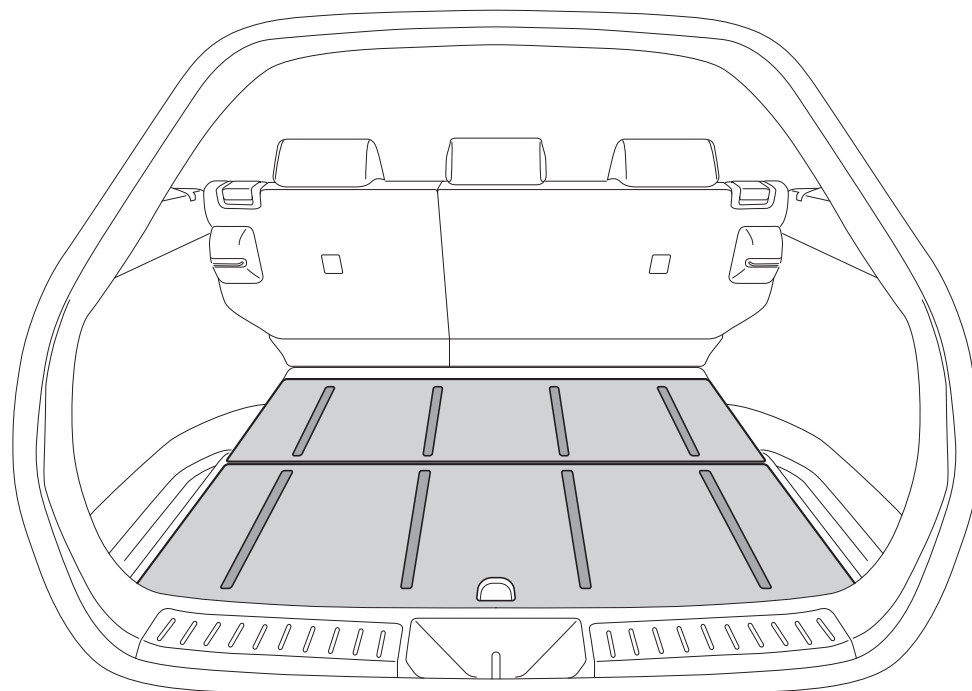

取扱方法

- ボード下の荷物などを取り出すときは、必要に応じてボードを取り外してください。
- ボードの上に滑りやすい荷物を積むときは、ベルトなどでしっかりと固定してください。
- 後席の背もたれよりも背の高い荷物を積まないでください。後方視界の妨げになります。
- ボードに汚れが付着したときは、水に濡らして固く絞った柔らかい布で拭き取ってください。
- ボードの汚れがひどいときは、中性洗剤を使用してください。

取扱上の注意事項（重要）

- 折り畳んだ状態のボードに無理な力をかけないでください。ボードが破損する恐れがあります。
- ボード表面を硬いブラシなどで擦らないでください。ボード表面に傷がつくおそれがあります。