

カローラスポーツ/カローラ/カローラツーリング

スカッフプレート 取付要領書

設定型式:MZEA12H/MZEA17(W)/ZWE21#(H,W)/NRE21#(H,W)/ZRE212(W) 設定グレード:全車

このたびは、モデリスタ商品をお買いあげいただきありがとうございます。
本書は、スカッフプレートの取付要領について記載してあります。
取り付け前に必ずお読みいただき、正しく取り付けを行ってください。

品番

品番	カローラスポーツ		カローラ/カローラツーリング	
	ブラック×シルバー	MSD51-12001/D2679-58610	MSD51-12001/D2679-60520	
	レッド×ブラック	MSD51-12002/D2679-58620	MSD51-12002/D2679-60530	
	シルバー×ブラック		MSD51-12003/D2679-60510	

構成部品

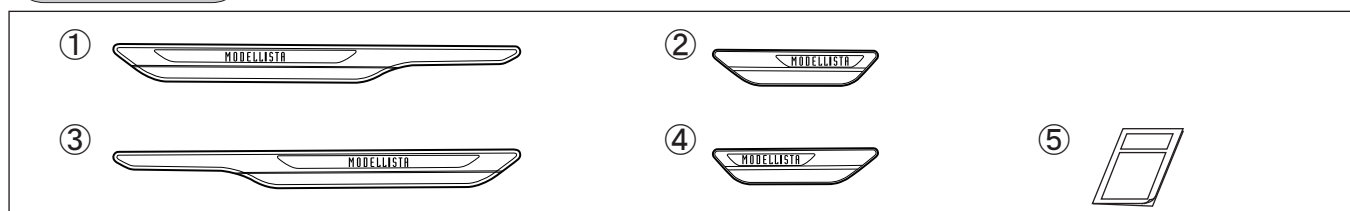

		カローラスポーツ	カローラ/カローラツーリング
ブラック×シルバー	①スカッフプレートRH FR	MSD51-12H01/D2679-58611	MSD51-12H01/D2679-60521
	②スカッフプレートRH RR	MSD51-12H02/D2679-58612	MSD51-12H02/D2679-60522
	③スカッフプレートLH FR	MSD51-12H03/D2679-58613	MSD51-12H03/D2679-60523
	④スカッフプレートLH RR	MSD51-12H04/D2679-58614	MSD51-12H04/D2679-60524
	⑤取付要領書		
レッド×ブラック	①スカッフプレートRH FR	MSD51-12H05/D2679-58621	MSD51-12H05/D2679-60531
	②スカッフプレートRH RR	MSD51-12H06/D2679-58622	MSD51-12H06/D2679-60532
	③スカッフプレートLH FR	MSD51-12H07/D2679-58623	MSD51-12H07/D2679-60533
	④スカッフプレートLH RR	MSD51-12H08/D2679-58624	MSD51-12H08/D2679-60534
	⑤取付要領書		
シルバー×ブラック	①スカッフプレートRH FR		MSD51-12H09/D2679-60511
	②スカッフプレートRH RR		MSD51-12H10/D2679-60512
	③スカッフプレートLH FR		MSD51-12H11/D2679-60513
	④スカッフプレートLH RR		MSD51-12H12/D2679-60514
	⑤取付要領書		

取付に必要な工具等

脱脂剤等、ウェス、ドライヤー（外気温15℃以下の場合）、マスキングテープ、メジャー、保護シート

取り付け上の注意事項

1. 取付作業は、安全で平坦な場所に車を駐車させ、パーキングブレーキを確実に操作してください。
2. 取付作業中の車はエンジンを停止し、エンジンキーを取りはずしてください。
※プッシュスタートシステム付車については、リモコンを電波の届かない車外で保管してください。
3. 構成部品及び部品点数が取付要領書通りになっているか、または不良品の混在等はないか確認してください。
4. 貼り付け部の汚れや油分を脱脂剤で拭き取ってください。

この取付要領書では安全な作業をしていただくため、特にお守りいただきたいことを次のマークで表示しています。



注意 …注意事項を守らないと事故につながったり、ケガをしたり、車を損傷するなどのおそれがあります。



アドバイス…スピーディーに作業していただく上で知っておいていただきたいことを記載しています。

取り付け概要

※この取り付け概要図は車両左側を示しています。

Fr

スカッフプレート LH FR

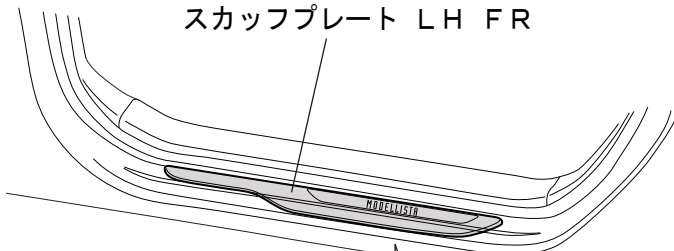

スカッフプレート LH RR

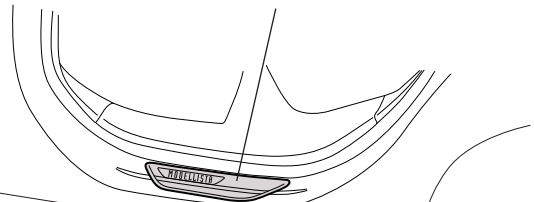

フロント

表面視

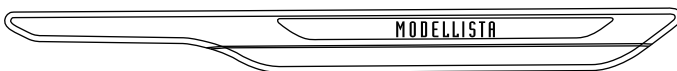

裏面視



リヤ

表面視



裏面視

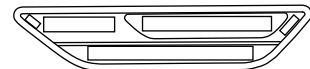

取り付け要領

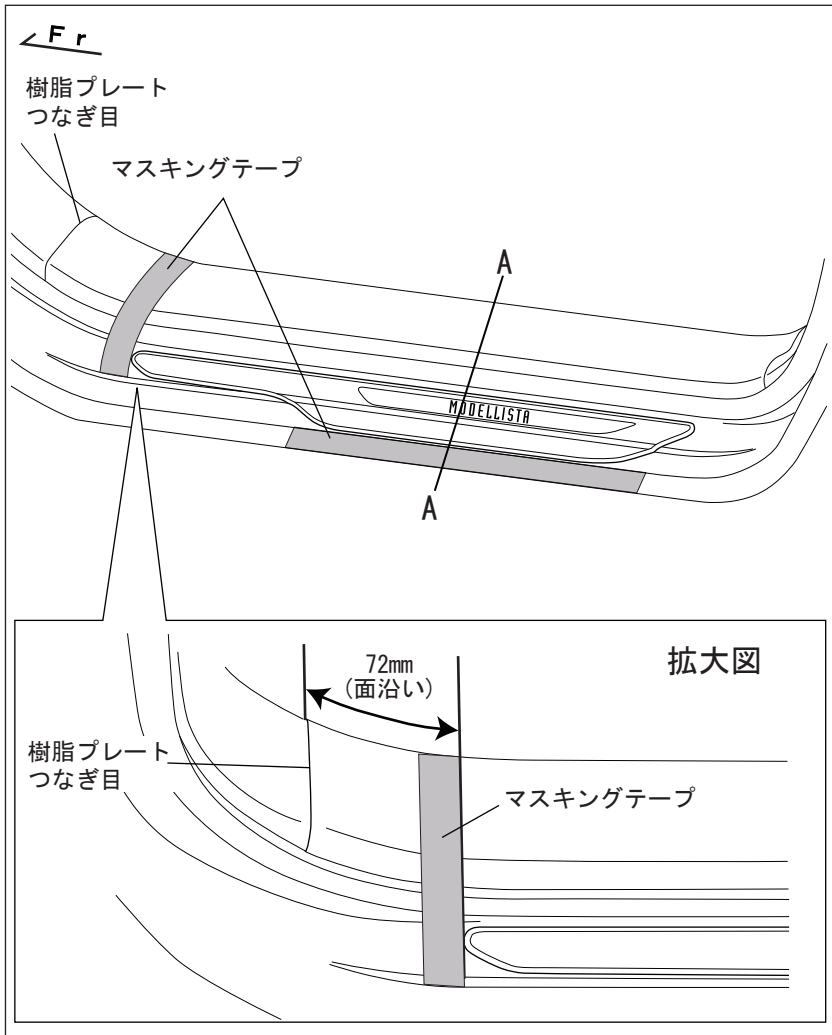

※本図はLH側を記載しておりますが
RH側も同様に取り付けてください。

1. フロント位置決め

- (1) 樹脂プレートのつなぎ目から72mm(面沿い)の位置にマスキングテープで印を付ける。
- (2) 下記A-A断面図を参考にして、車両端面から7mmの位置にマスキングテープで印を付ける。

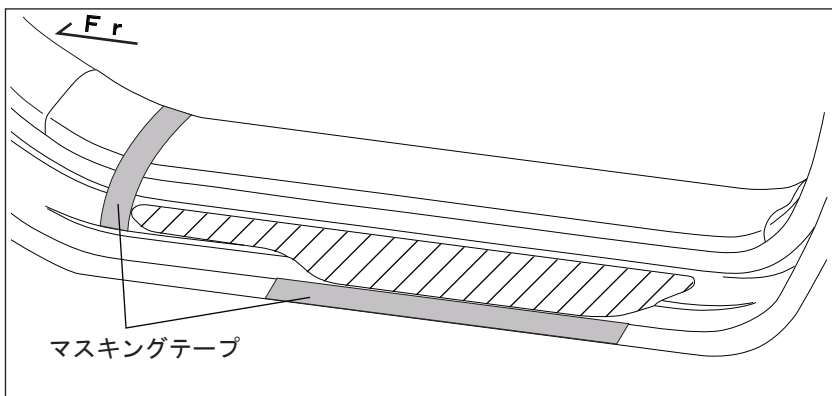
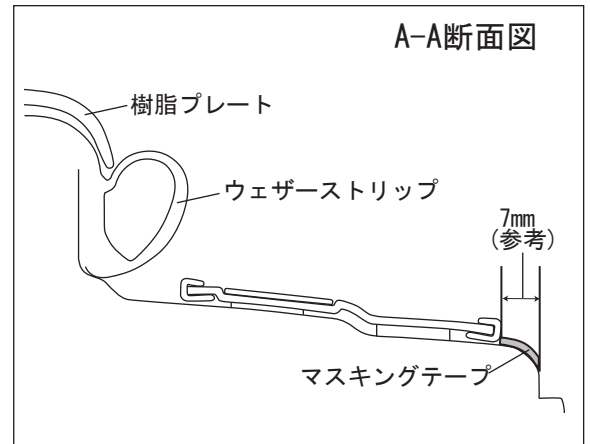

2. フロント脱脂

- (1) スカッフプレート貼付部(斜線部)を脱脂剤等を使用しウエスできれいに拭き取る。

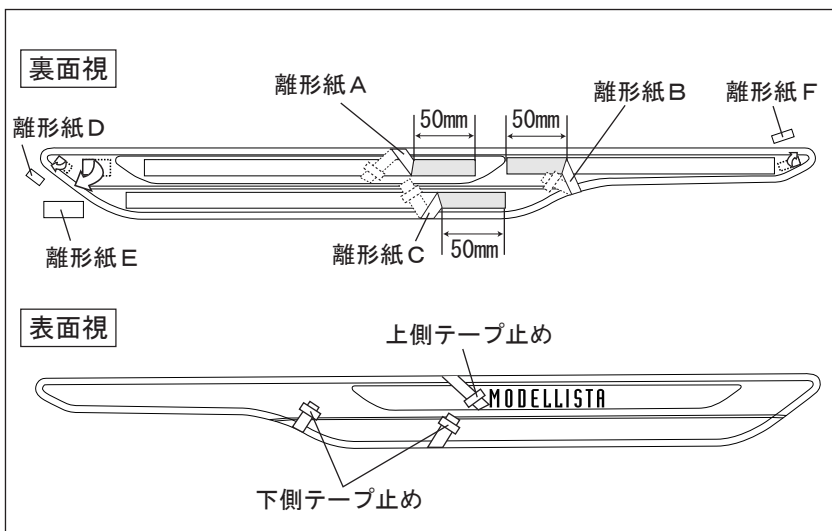

3. フロント離形紙剥がし

- (1) 両面テープの離形紙(A・B・C)の末端を約50mm程度めくり、製品の表側にマスキングテープ止めしておく。
- (2) 両面テープの離形紙(D・E・F)を剥がす。

アドバイス

1. スカッフプレート傷付き防止の為、保護シートの上で作業をしてください。
2. 離形紙を剥がした後の状態を左図を参考に確認してください。間違えると取り付けられない可能性があります。

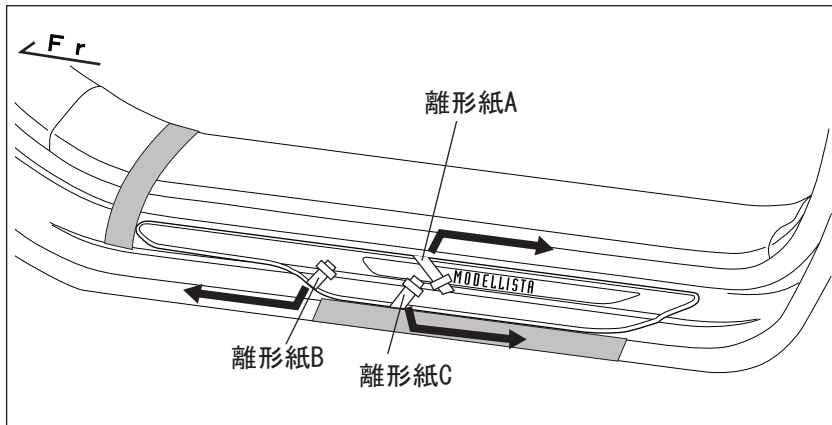

4. フロント貼付

- (1) スカッフプレートを貼付位置に合わせて貼り付ける。
- (2) 離形紙をA→B→Cの順で抜き取る。

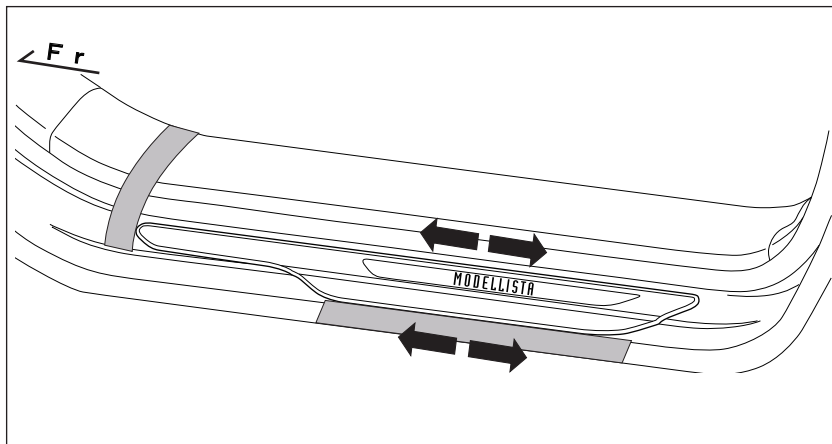

5. フロント圧着

- (1) スカッフプレートの上にウエスを重ねスカッフプレート中央から矢印の方向に沿って、均一な力を加え圧着する。
- (2) マスキングテープを剥がす。



アドバイス

1. 車が揺れる程度に強く圧着してください。圧着が不足していると、剥がれや浮きが発生する可能性があります。
2. スカッフプレートが変形しないよう圧着してください。

※本図はLH側を記載しておりますがRH側も同様に取付けてください。

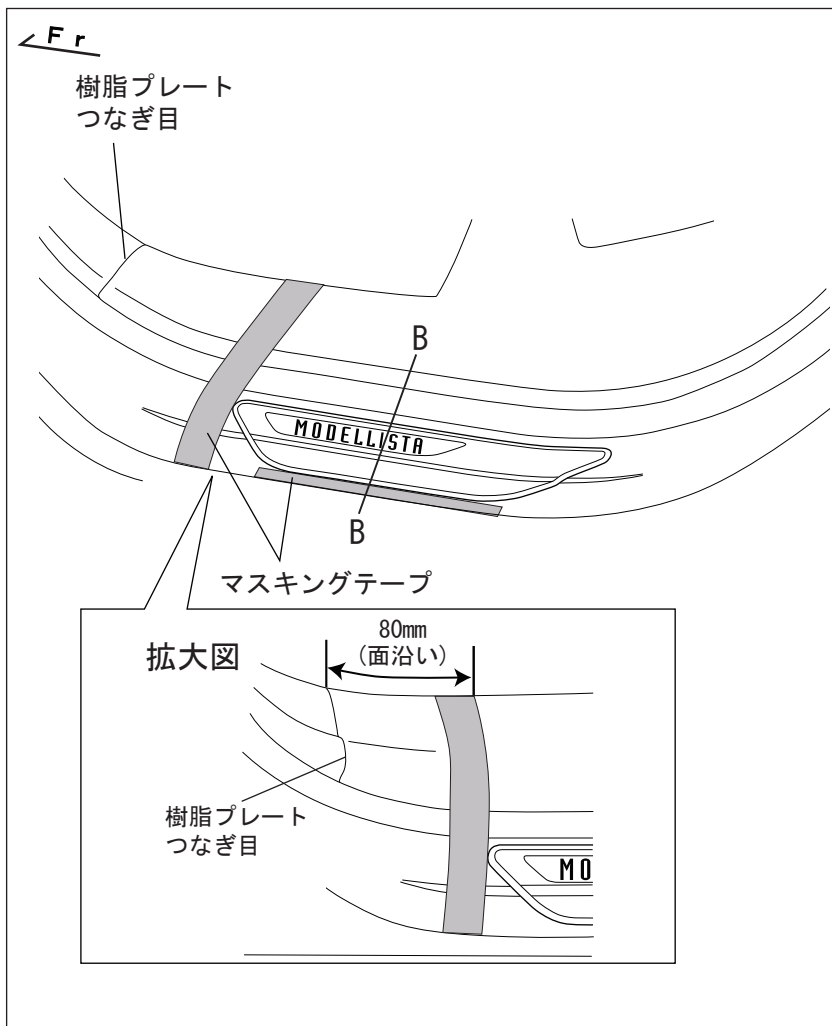

6. リヤの位置決め

- (1) 樹脂プレートのつなぎ目から80mm (面沿い)の位置にマスキングテープで印を付ける。
- (2) B-B断面図を参考にして、車両端面から7mmの位置にマスキングテープで印を付ける。

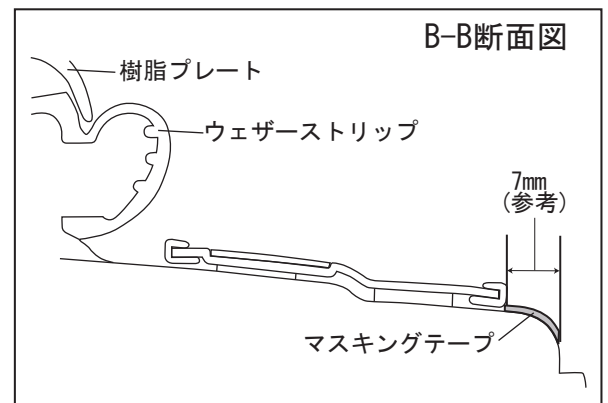

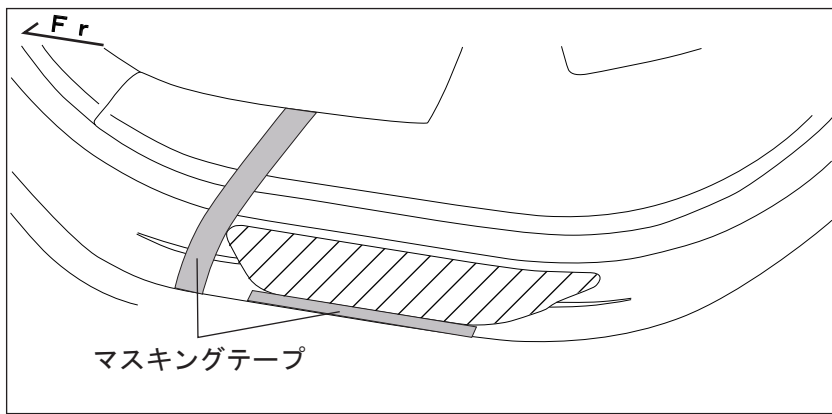

7. リヤ脱脂

- (1) スカッフプレート貼付部(斜線部)を脱脂剤等を使用しウエスできれいに拭き取る。

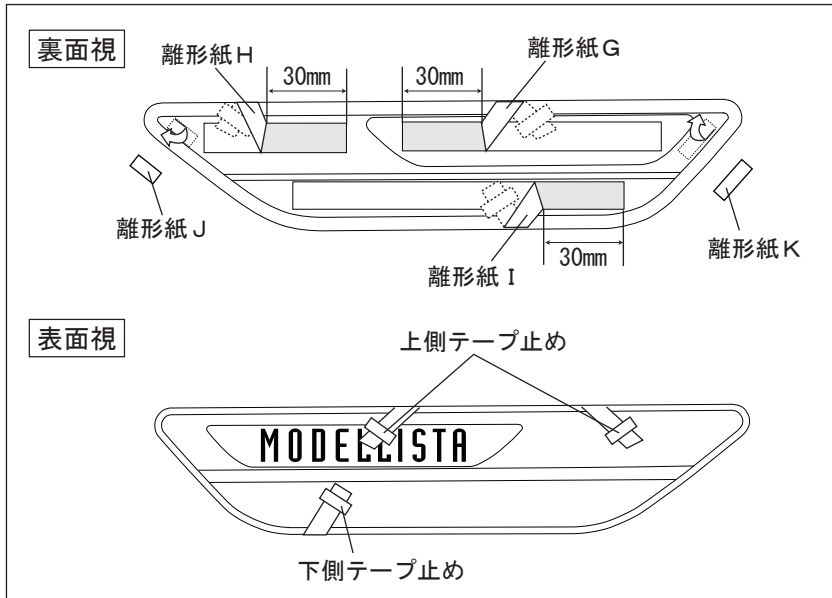

8. リヤ離形紙剥がし

- (1) 両面テープの離形紙(G・H・I)の末端を約30mm程度めくり、製品の表側にマスキングテープ止めしておく。
- (2) 両面テープの離形紙(J・K)を剥がす。

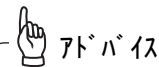

アドバイス

1. 車が揺れる程度に強く圧着してください。圧着が不足していると、剥がれや浮きが発生する可能性があります。
2. スカッフプレートが変形しないよう圧着してください。

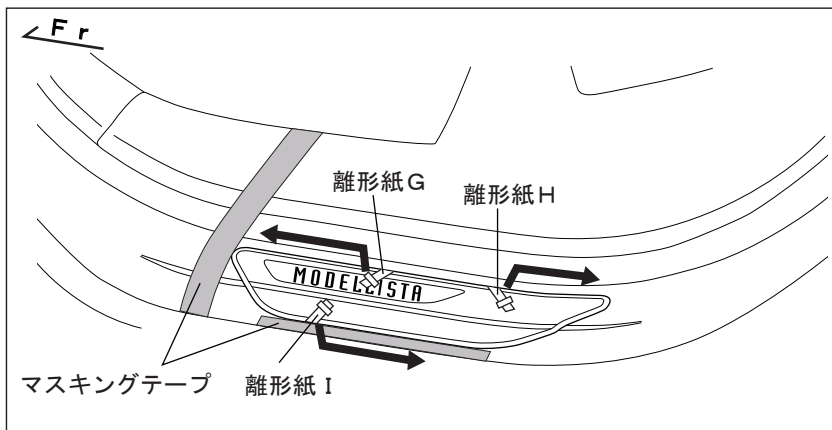

9. リヤ貼付

- (1) スカッフプレートを貼付位置に合わせて貼り付ける。
- (2) 離形紙をG→H→Iの順で抜き取る。

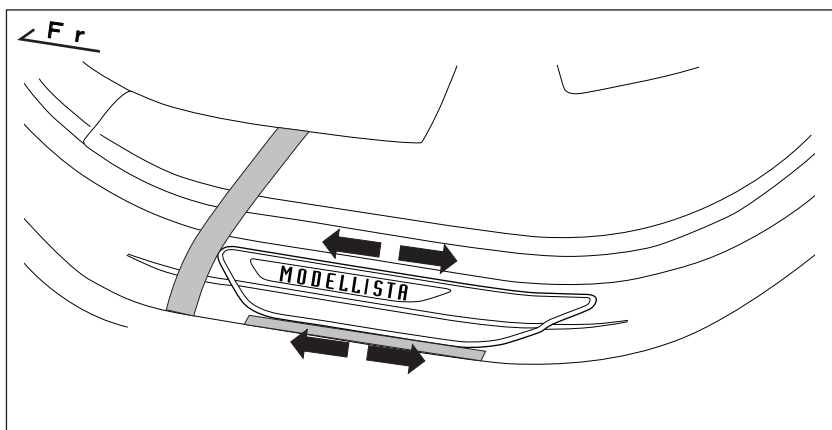

10. リヤ圧着

- (1) スカッフプレートの上にウエスを重ねスカッフプレート中央から矢印の方向に沿って、均一な力を加え圧着する。
- (2) マスキングテープを剥がす。

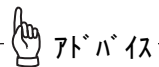

アドバイス

1. 車が揺れる程度に強く圧着してください。
2. スカッフプレートが変形しないよう圧着してください。圧着が不足していると剥がれや浮きが発生する可能性があります。

取り付け完了後の確認

スカッフプレートが正確な位置に固定され、剥がれや浮きが無い事を確認してください。

株式会社トヨタカスタマイジング & ディベロップメント
<http://www.modellista.co.jp>

【お問い合わせ先】
モデリスタコールセンター TEL : 050-3161-1000