



MSD50-26001～26012 インテリアパネルセット

取付要領書

この度は モデルISTA インテリアパネルセット をお買い上げ頂き誠にありがとうございます。
本書は本商品の取り付けについての要領と注意事項を記載してあります。
取り付け前に必ずお読みのうえ、正しい取り付けを実施してください。

★本製品は未登録車への取り付けは出来ません、取り付けは車両登録後に行ってください。

1 品番・適合車種

品番	仕様	適合車種	備考
MSD50-26001 / D2551-42710	木目調 標準車用 オートエアコン	ハイエース/レジアスエース TRH2###、GDH2###、KDH2###	②③⑤⑥
MSD50-26002 / D2551-42711	木目調 標準車用 マニュアルエアコン		①③⑤⑥
MSD50-26003 / D2551-42720	黒木目調 標準車用 オートエアコン		②③⑤⑥
MSD50-26004 / D2551-42721	黒木目調 標準車用 マニュアルエアコン		①③⑤⑥
MSD50-26005 / D2551-42730	ピアノブラック 標準車用 オートエアコン		②③⑤⑥
MSD50-26006 / D2551-42731	ピアノブラック 標準車用 マニュアルエアコン		①③⑤⑥
MSD50-26007 / D2551-42740	木目調 ワイド車用 オートエアコン		②④⑤⑥
MSD50-26008 / D2551-42741	木目調 ワイド車用 マニュアルエアコン		①④⑤⑥
MSD50-26009 / D2551-42750	黒木目調 ワイド車用 オートエアコン		②④⑤⑥
MSD50-26010 / D2551-42751	黒木目調 ワイド車用 マニュアルエアコン		①④⑤⑥
MSD50-26011 / D2551-42760	ピアノブラック ワイド車用 オートエアコン		②④⑤⑥
MSD50-26012 / D2551-42761	ピアノブラック ワイド車用 マニュアルエアコン		①④⑤⑥

2 組付完成図

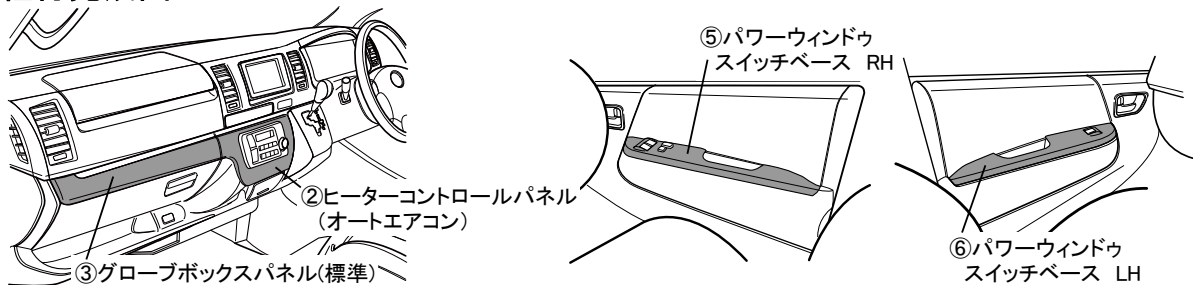

※ 図は標準車用 オートエアコンを表しています。

3 構成部品

No.	品名	数量	No.	品名	数量
①	ヒーターコントロールパネル(マニュアルエアコン)	1	④	グローブボックスパネル(ワイド)	1
②	ヒーターコントロールパネル(オートエアコン)	1	⑤	パワーウィンドウスイッチベース RH	1
③	グローブボックスパネル(標準)	1	⑥	パワーウィンドウスイッチベース LH	1

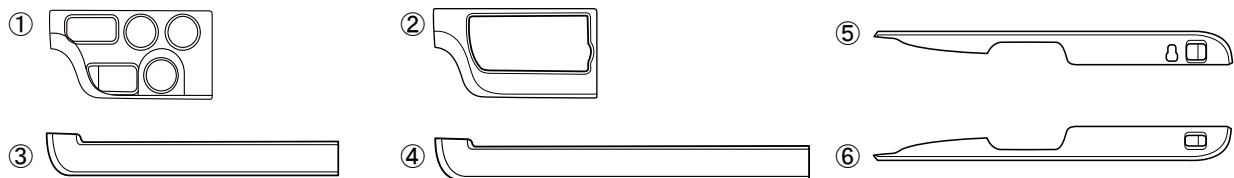

4 必要工具

・ウエス ・イソプロピルアルコール(IPA)等

5 注意事項

- ・ 取付作業前に要領書を熟読し、作業内容を確認してください。
- ・ 取り付け前に、取付部をイソプロピルアルコール(IPA)等で汚れ等を除去してください。
- ・ 気温が低い場合(20℃以下)は、両面テープの接着力が低下します。両面テープ及び取付部をドライヤーなどで温めてから取り付けをしてください。
- ・ 取り付け後24時間以内は、製品に触れないでください。
- ・ 取り付けの際は、なるべく接着面に触れないよう作業を行ってください。接着力が弱くなります。
- ・ 汚れた場合は、柔らかいウエスを用いて中性洗剤にて拭き取ってください。
- ・ 市販のツヤ出し剤は、製品表面を傷付ける場合があるため絶対に使用しないでください。
- ・ 薬品等は使用しないでください。製品表面が侵され、変色することがあります。

取付手順

手順は標準車用、オートエアコンを表しています。(部品構成:②③⑤⑥)

ワイド車用、マニュアルエアコンも同様の手順で行ってください。

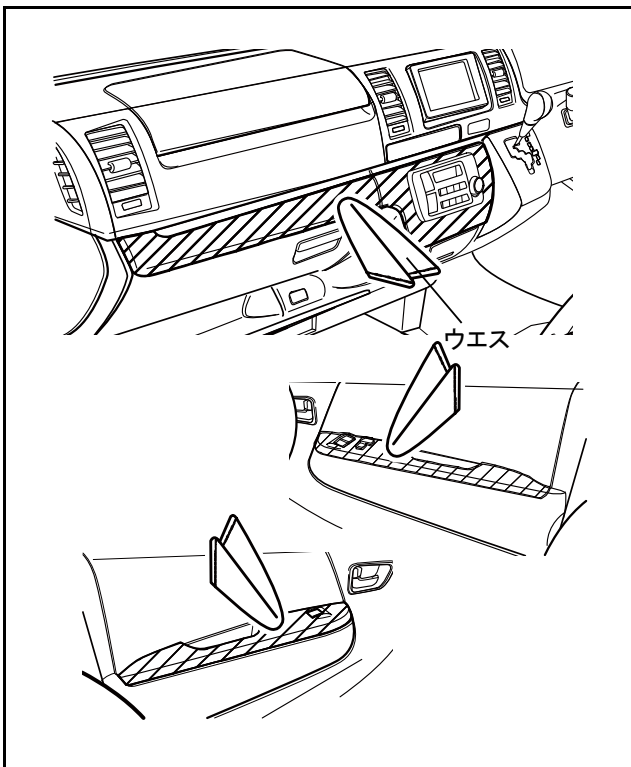

A 取付面の洗浄

- 1) 製品取付部位の汚れや油分をイソプロピルアルコール(IPA)等を含ませたウエスにて拭き取ってください。

⚠注意

・汚れがあると接着力が低下しますので、丁寧に行ってください。

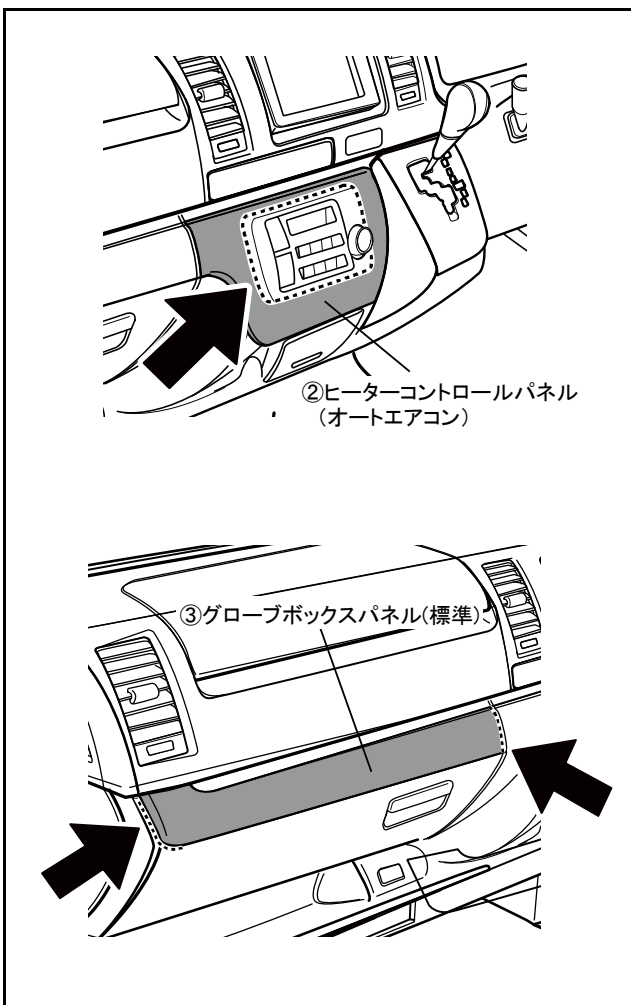

B 取付位置確認

- 1) ②ヒーターコントロールパネル裏面の両面テープの離型紙は剥がさずに図に示すように製品内周を車両側取付部に合わせ、図中に示す点線部の車両側との隙間を均一になるように取付け位置の確認を行ってください。
- 2) ③グローブボックスパネル裏面の両面テープの離型紙は剥がさずに、基材側の取付面の左端を基準に合わせ、図中の示す点線部の車両側との隙間を均一になるように取付け位置の確認を行ってください。

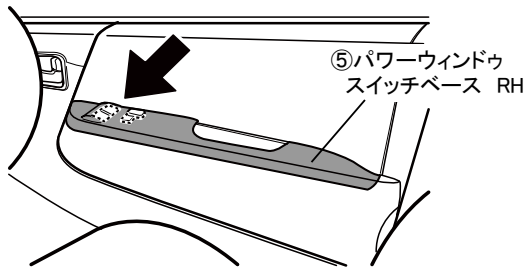

- 3) ⑤パワーウィンドウスイッチベース RH、
⑥パワーウィンドウスイッチベース LH、
の両面テープの離型紙は剥がさずに、
図に示すように製品内周を車両側取付部に
合わせ、図中に示す点線部の車両側との
隙間を均一になるように取付け位置の確認を
行ってください。

△注意

- ・各スイッチに支障がない事を確認し、位置決めしてください。
- ・製品取付け前の大切な作業ですので、必ず行ってください。

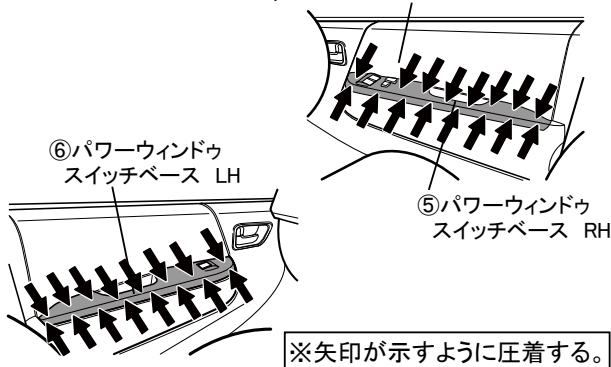
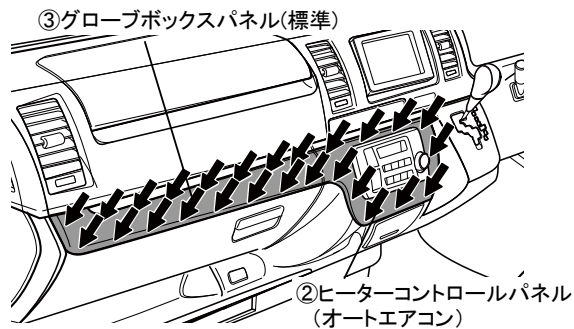

C 製品の取り付け

- 1) ②ヒーターコントロールパネル
③グローブボックスパネル
⑤パワーウィンドウスイッチベース RH
⑥パワーウィンドウスイッチベース LHの
裏面の両面テープの離型紙を全て剥がし、
Bの位置確認に従って取付け、全体を圧着して
ください。

△注意

- ・グローブボックスの開閉及び各スイッチ操作が支障無く行えるか確認してください。
- ・製品を貼り直しますと両面テープの接着力が低下しますので、取付け作業は慎重に行ってください。

- 2) 再度製品全体を圧着し、浮き等が無いか確認してください。圧着は車両が揺れるくらいを目安に圧着してください。

△注意

- ・圧着をせずに装着しますと製品が剥がれる恐れがありますので確実に行ってください。

株式会社 トヨタカスタマイジング & ディベロップメント

<http://www.modellista.co.jp>

「お問い合わせ先」

モデリスタコールセンター TEL 050-3161-1000