

モデリスタセレクション

ミラーガーニッシュ 取付要領書

(品番：D2879-43010/MSD29-48001)

このたびは、モデリスタ商品をお買い上げ頂きましてありがとうございます。
本書は、**ミラーガーニッシュ**の取付要領について記載してあります。
取り付け前に必ずお読み頂き、正しい取り付けを行ってください。

取り付け上の注意事項

- 取り付け前に車両に傷がついていないか確認して下さい。
- 車両が動かないよう、エンジンを切り、車止め等をして作業して下さい。
- 開梱時、同梱部材の有無、製品本体の不具合が無いか、取り付け前に確認して下さい。
- **ミラーガーニッシュ**を取り付ける部分の汚れ、ゴミ、ホコリをウエスで拭き取って下さい。
- 仮組み等の際、マスキングテープ等で車両への傷つき防止対策を実施して下さい。
- 重要** ■ 両面テープの接着力促進剤として、必ず**両面テープ用プライマー**を塗って下さい。取り付けが確実に
行えます。(PAC プライマー N-200 を本品に同梱)
プライマーの効果を発揮させる為、塗布後、**常温で 10 分間以上放置**し乾燥させて下さい。
- 重要** ■ 両面テープは、外気温が **20℃以下になると接着力が低下します**ので、両面テープ及び被接着面をド
ライヤー等で温めてから貼り付け作業を行って下さい。
- 両面テープ用プライマーは、溶剤が揮発するため速やかに作業を終了して下さい。
- 両面テープ用プライマーは、塗装面を黄変させますので必ず塗布面以外をマスキングし、はみだした
プライマーは、アルコール等で完全に拭き取って下さい。
- **ボディコート処理されている車両は、マスキングをして両面テープ貼り付け部分を塗装用コンパ
ウンドで除去して下さい。**(必ずマスキング、なるべく細かい番手で行って下さい。)
- ボディコートが塗布されている車両は、脱脂作業を行っても、プライマーの接着力促進効果を充分
に発揮できない場合があります。
ボディコート除去後は、アルコール等で脱脂をきちんと行って下さい。
- 重要** ■ 両面テープの圧着を充分に行ってください。**49N (5kgf以上)**

取り付け完了後の点検・注意事項

- **ミラーガーニッシュ**が、車両に確実に装着されているか確認して下さい。
- 両面テープの全ての離型紙が剥がされ、確実に圧着されているか確認して下さい。
- 取り付け完了後、**ミラーガーニッシュ**及び車両部品に傷がついていないか確認して下さい。
- 取り付け完了後、**3 時間程度**は強い力をかけたり、濡れない様注意して下さい。
(両面テープの剥がれ、車両と**ミラーガーニッシュ**との間に隙間が発生するおそれがあります。)

取付要領書には下記マークを使用しております。



注意

この取付は特に重要な項目です。必ず読んでお守り下さい。
守らないと傷害や事故につながるおそれがあります。



アドバイス

この取付要領書では、スピーディーに安全な作業をして頂く上で知っておいて頂
きたい事を左図マークで表示しております。

モデルスタバージョン

ミラーガーニッシュ

構成部品

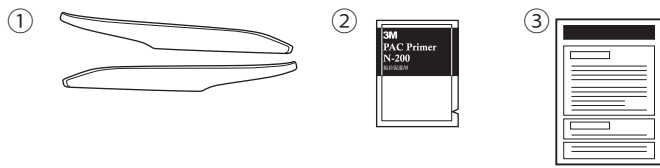

No.	品名	個数
①	ミラーガーニッシュ (L/R)	各1
②	PAC プライマー N-200	1
③	取付要領書	1

取付手順

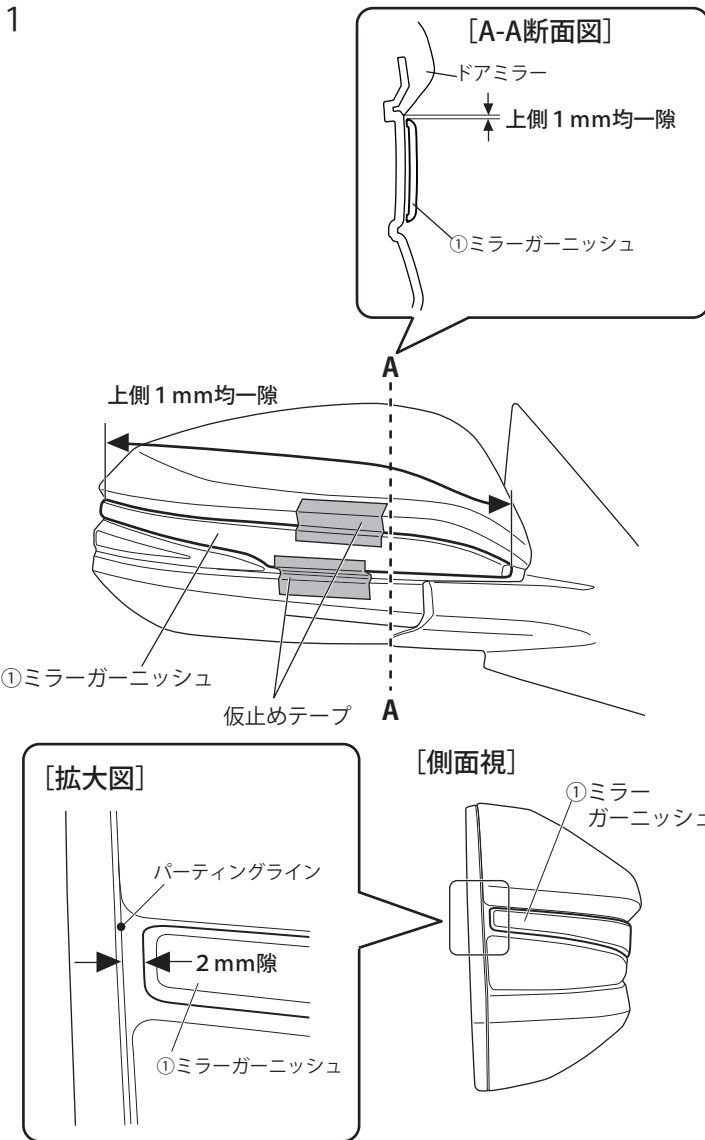

この取付手順は右側で示してあります。左側も同じ要領で作業してください。

- ①ミラーガーニッシュを左図位置に合わせてドアミラーに仮当てし、脱落しないようガムテープ等で保持する。

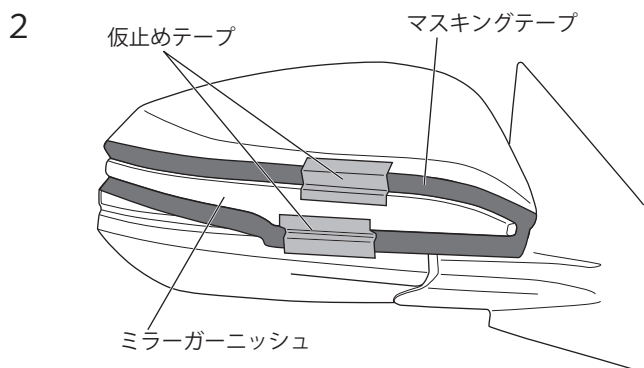

- 仮当てした①ミラーガーニッシュの外周に合わせて左図のようにマスキングテープを貼りつける。

3

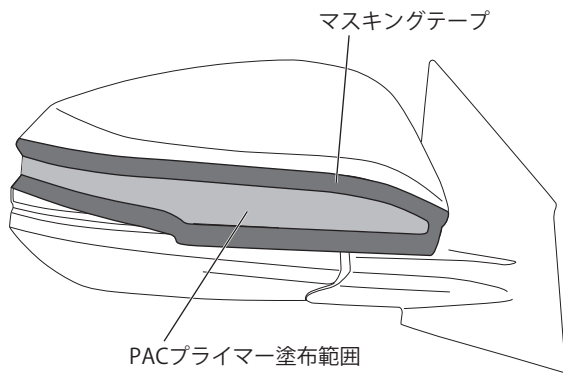

3. ①ミラーガーニッシュを外し、両面テープ貼付け面をアルコール等で脱脂後、
②PACプライマーN-200を塗布する。

⚠注意

PACプライマーN-200の使用について

- ※塗装面を黄変させますので、マスキングを行いはみ出さないようにし、万が一はみ出した場合はアルコール等で確実に拭き取ってください。
- ※塗布後は常温で10分以上放置し、乾燥させてから作業に入ってください。
- ※ボディークートを処理されている車両はマスキングをして両面テープ貼付け面を塗装用コンパウンドでコーティングを除去してください。

4

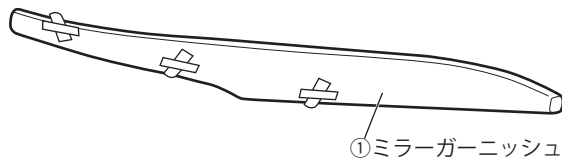

4. 両面テープの離型紙をめくり、①ミラーガーニッシュ表面に折り返してマスキングテープで固定する。

5

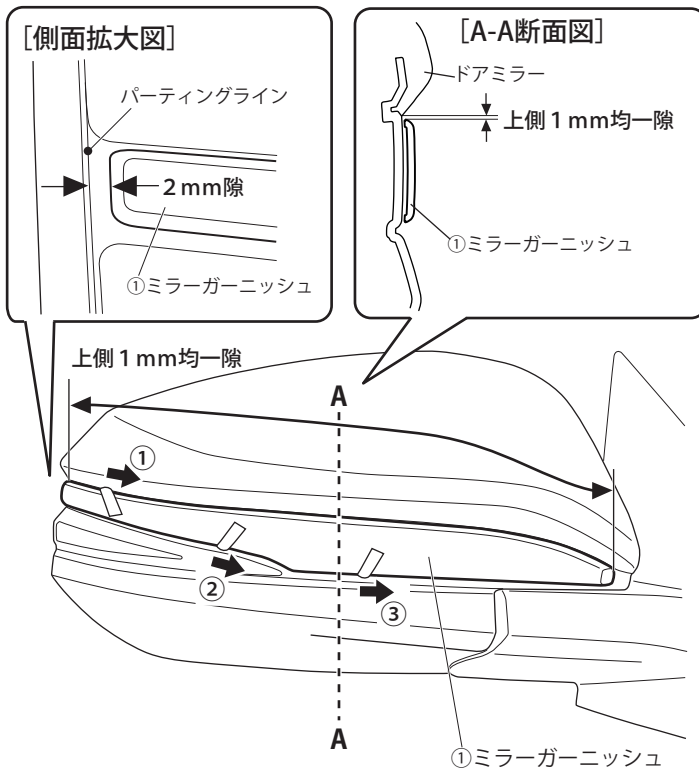

5. ①ミラーガーニッシュの位置を確認し、
2. で貼り付けたマスキングテープを剥がしてから左図の順番で左右交互に離型紙を引き抜きながら49N (5kgf) 以上の力で圧着する。

⚠注意

必ず指定順番にて左右交互に離型紙を引き抜いてください。順番を誤ると両面テープの密着が悪くなり、浮き・はがれの原因となる可能性があります。

6. 両面テープ貼付け後、3時間以上放置する。
7. 取り付けがしっかりと行われているか確認し、両面テープ貼付け部を再圧着する。