

## モデリスタ セレクション

## ミラーガーニッシュ 取付要領書

品番:MSD29-00003/D2872-58210

このたびは、モデリスタ商品をお買い上げ頂きましてありがとうございます。

本書は、ミラーガーニッシュの取付要領について記載してあります。

**取り付け前に必ずお読み頂き、正しい取り付けを行なって下さい。**

■最新の適合情報はモデリスタホームページをご覧ください。

<http://www.modellista.co.jp>

## 取り付け上の注意事項

- 取り付け前に車両に傷がついていないか点検して下さい。
- エンジンがかかっている状態では絶対に作業を行わないで下さい。
- 本書で指示した部品以外は、取り外さない様注意して下さい。
- 商品を取り付ける部分の汚れ、ゴミ、ホコリをウエスで拭き取って下さい。
- 両面テープを貼り付ける部分は、必ず一方向に拭いて脱脂して下さい。  
脱脂作業を怠ると両面テープを接着しても剥がれる場合があります。
- 両面テープの接着力促進剤として、必ず両面テープ用プライマーを塗って下さい。  
(PACプライマー-N200を本品に添付)

**重要** プライマーの効力を発揮させる為、塗布後、常温で10分間以上放置し乾燥させて下さい。

**重要** 両面テープは、外気温が20℃以下になると接着力が低下しますので、両面テープ及び被接着面をドライヤー等で温めてから貼り付け作業を行なって下さい。

■両面テープのプライマーは、溶剤が揮発するため速やかに作業を終了して下さい。

■両面テープのプライマーは、塗装面を黄変させますので必ず塗装面をマスキングし、はみだしたプライマーは、アルコール等で完全に拭き取って下さい。

■ボディーコートが塗布されている車両は塗装用コンパウンドでボディーコートを剥離して下さい。(必ずマスキングし、なるべく細かい番手で行なう。) ボディーコートが塗布されている車両は脱脂作業を行なっても、プライマーの接着力促進効果を十分に発揮できない場合があります。ボディーコート除去後は、アルコール等で脱脂をきちんと行なって下さい。

**重要** 両面テープの圧着を充分に行なって下さい。49N(5kgf/cm<sup>2</sup>) 以上

## 取り付け完了後の点検・注意事項

■両面テープの全ての離型紙が剥がされ、確実に圧着されているか点検して下さい。

■取り付け完了後、ミラーガーニッシュ及び車両部品に傷がついていないか点検して下さい。

■取り付け完了後、最低24時間は強い力をかけたり、雨等で濡れない様注意して下さい。  
(両面テープの剥がれ、ドアミラーとミラーガーニッシュとの間に隙間が発生するおそれがあります。)



アドバイス…この取付要領書では、スピーディーに安全な作業をして頂く上で知っておいて頂きたい事を左図マークで表示しております。

構成部品

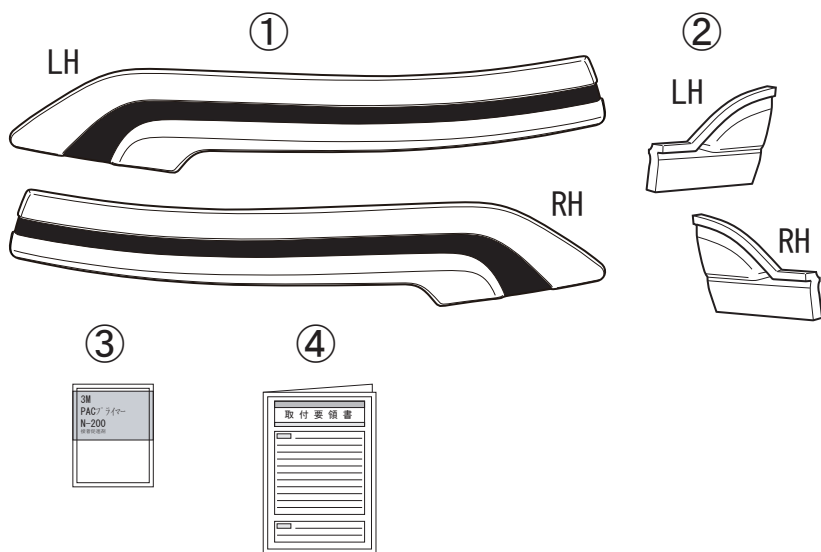

No.	品名	個数
①	ミラーガーニッシュ	1セット
②	位置決めコマ	1セット
③	PACプライマー N-200	1
④	取付要領書	1

取付概要

本紙はLH側の取付けを示します。  
RH側も同様の作業を行ってください。

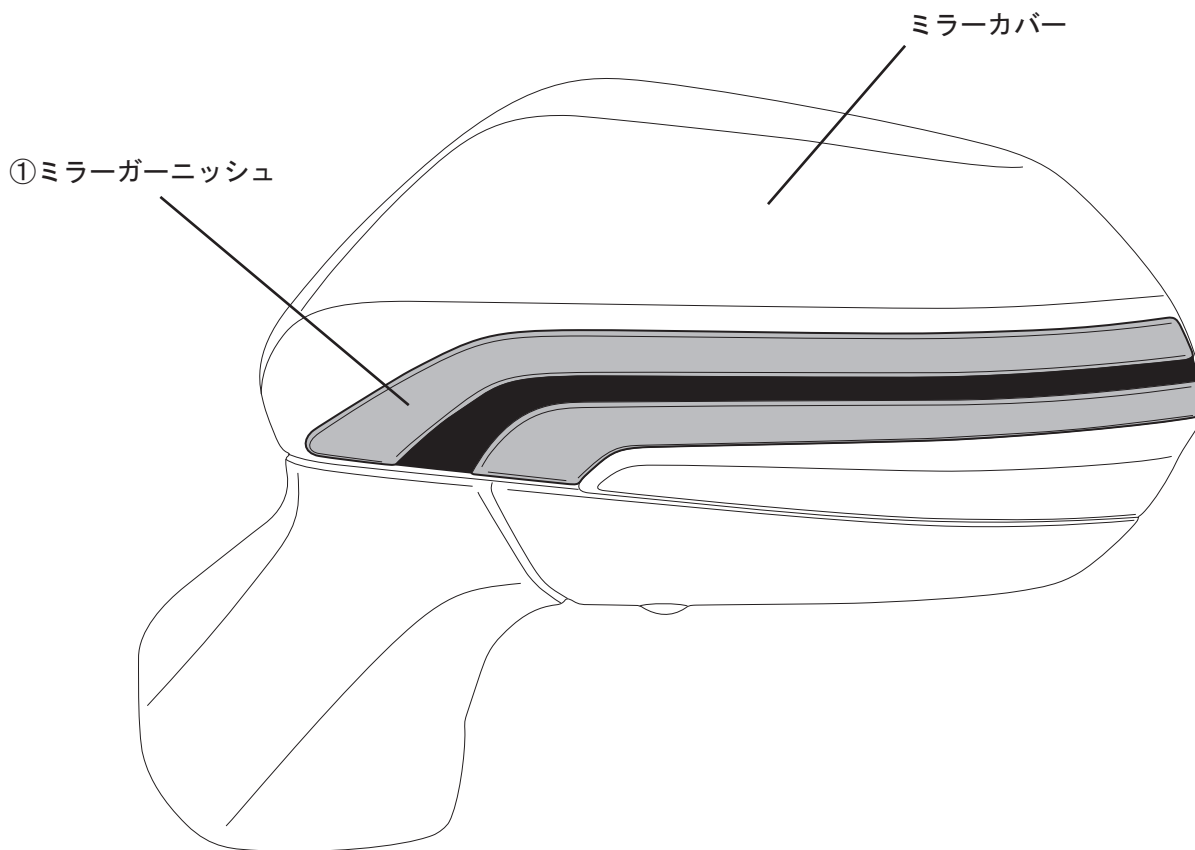

# 取付手順

## 1. 仮付けとプライマーの塗布

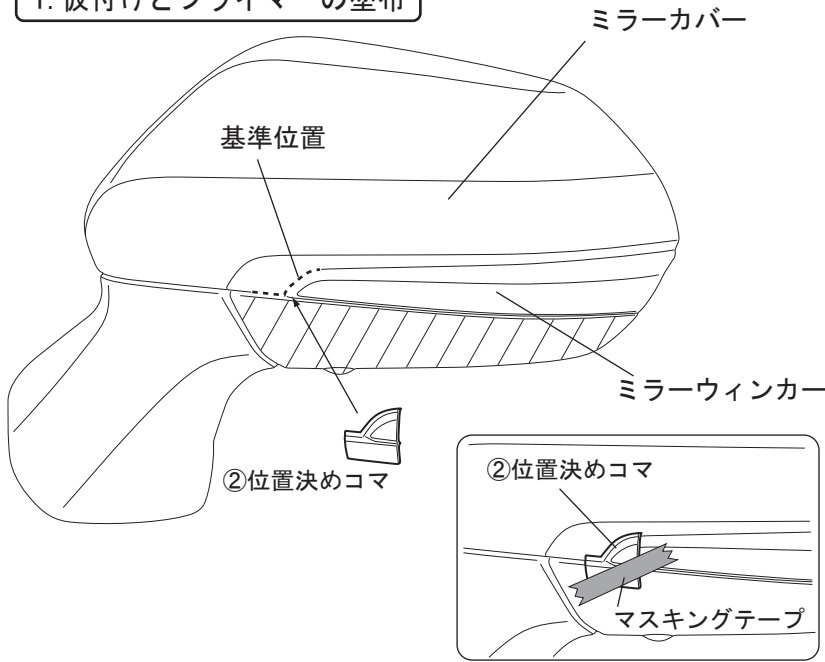

1. ミラーカバーとミラーウィンカーの間(左図破線部)に②位置決めコマをはめ込み、破線部へ合わせてマスキングテープ等で固定する。(左図参照)

### 👉 アドバイス

▨は、車両の仕様によって形状が異なることがあるため、ドアミラーと②位置決めコマの合いにバラツキがある場合があります。

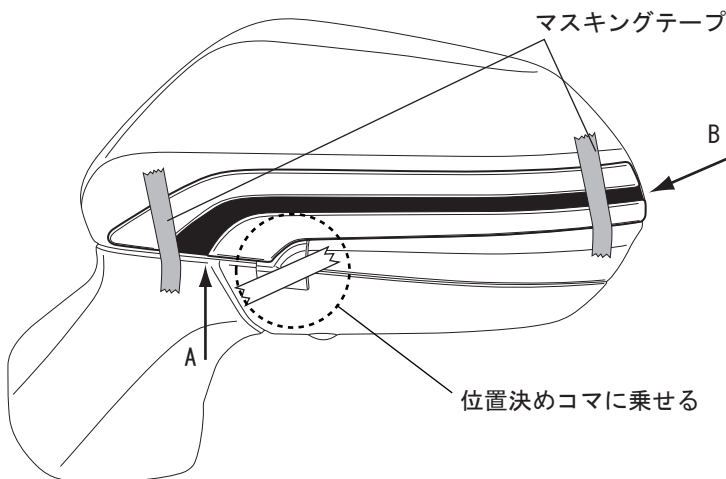

2. ①ミラーガーニッシュをミラーカバーに被せ、位置決め後、マスキングテープ等で固定する。(左図参照)

### 【矢視A】

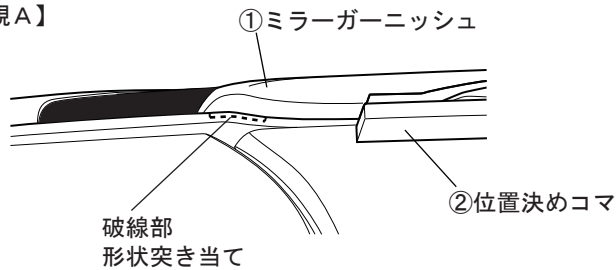

### 【矢視B】

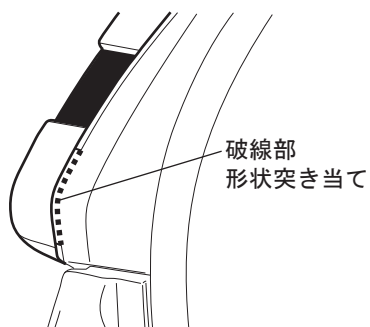

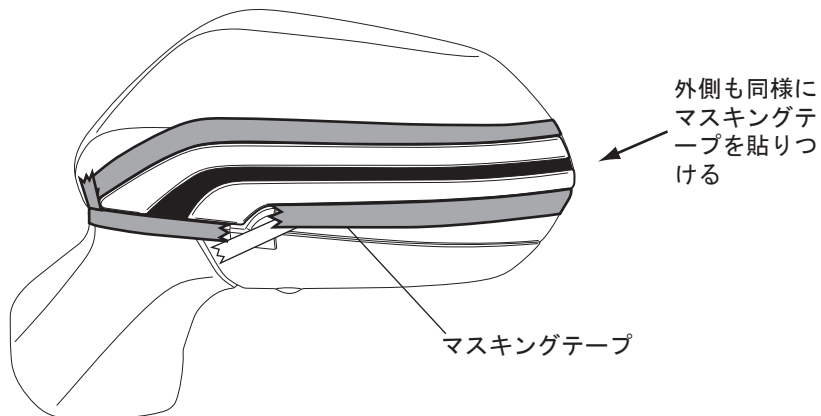

3. ①ミラーガーニッシュ外周にマスキングテープを貼り付ける。(左図参照)

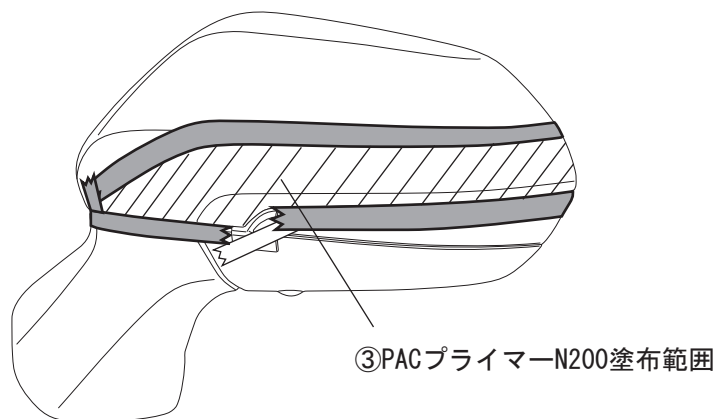

4. ①ミラーガーニッシュを一旦取り外し、左図斜線部を清掃・脱脂し③PACプライマーN200を塗布する。

**アドバイス**

- ・PACプライマーN200は特に白色塗装面を黄変させますので、マスキングするか、はみ出したプライマーは、アルコール等で拭き取って下さい。
- ・PACプライマーN200塗布後は、常温で10分以上放置し乾燥させて下さい。
- ・ボディーコート処理されている車両は、マスキングをして両面テープ貼り付け部分を塗装用コンパウンドで除去して下さい。

5. プライマーが乾燥したら、外周のマスキングテープを剥がす。

**2. 取付け準備**

【①ミラーガーニッシュ裏面】

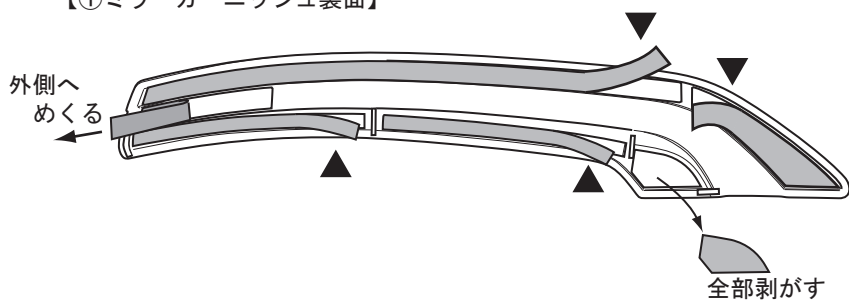

【①ミラーガーニッシュ表面】

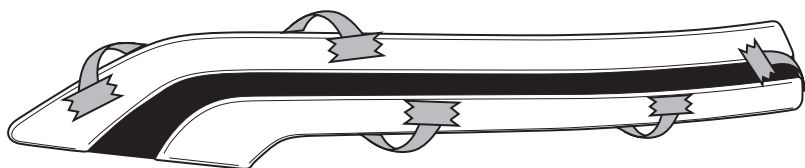

1. ①ミラーガーニッシュの両面テープ離型紙を一部剥がし、表面に折り返してマスキングテープで貼り付ける。

### 3. 取り付け

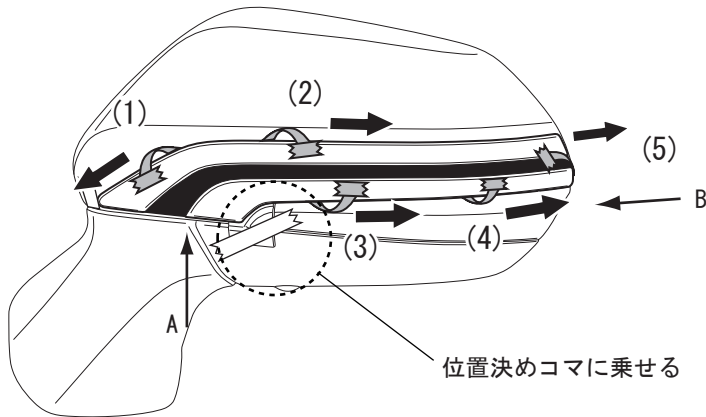

#### ※順序厳守

(2) と (3) ・ (4) は上下並行に引き抜きながら  
圧着すること

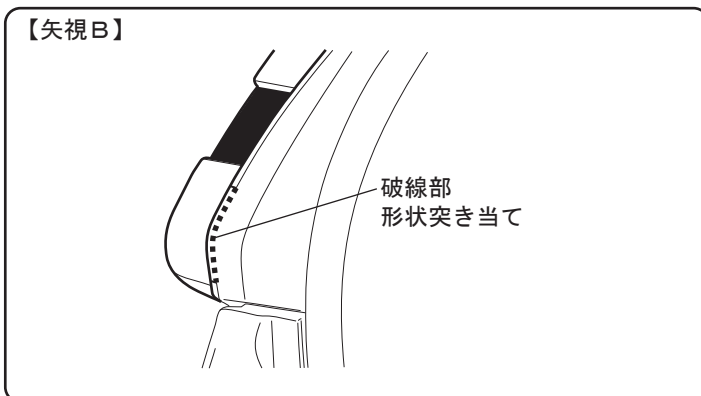
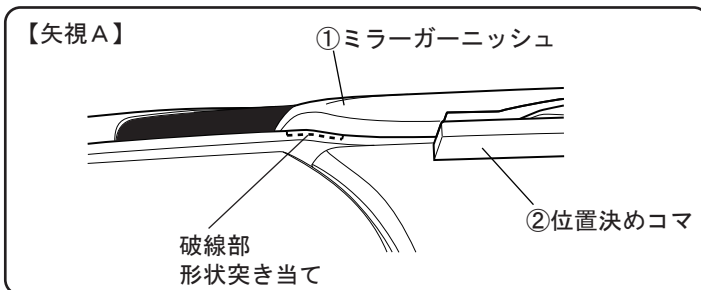

- ①ミラーガーニッシュの取り付け位置を決め、両面テープ離型紙を左図の(1)～(5)の順に引き抜きながら後方に向けて圧着する。

#### 👉 アドバイス

- ・ 取付位置がズれると両面テープの接着が不十分となり、はがれの原因となります。
- ・ 両面テープの貼り直しをすると、接着力が極端に低下します。
- ・ 両面テープの圧着は、49N(5kgf/cm<sup>2</sup>)程度で行って下さい。

- ①ミラーガーニッシュの浮き・剥がれがないかを確認し、再度両面テープ貼り付け面を圧着する。

株式会社 トヨタカスタマイジング & ディベロップメント

<https://www.modellista.co.jp>

「お問い合わせ先」

モデリスタコールセンター TEL 050-3161-1000