

ノア モデリスタ バージョン

フロントグリルキット 取付要領書

品番 MSD20-28001

設定型式：MZRA9#W、ZWR9#W

設定グレード：S-Z、S-G

このたびはモデリスタ商品をお買い上げ頂きありがとうございます。
 本書はフロントグリルキットの取付要領について記載してあります。
 取り付け前に必ずお読みいただき、正しい取り付けを行ってください。
 本商品とフロントスポイラーを同時装着の場合は、本商品、フロントスポイラーの順に取り付けてください。

取り付け上の注意事項

- 取り付け前に車両に傷がついていないか点検してください。
- エンジンがかかっている状態では絶対に作業を行なわないでください。
- 車両部品の取り外しに際して、紛失や混乱がない様に部品ごとに整理して、復元する際間違えない様配慮してください。また、部品に傷を付けたりしない様に取り扱いに注意して作業を行なってください。
- 本書で指示した部品以外は、取りはずさない様注意してください。
- Ⓢ重要 ■取り付け作業は、バッテリーのマイナス端子を外してから行ってください。また、マイナス端子がプラス端子と接触しないようにしてください。
作業終了後は、各システムの設定・確認を行ってください。
- Ⓢ重要 ■エンジンルーム内、ラジエータキャップ付近に配線を通したり部品を取付ける際、腕等がラジエータキャップに接触しやすく、上着など着用している場合にラジエータキャップが緩んだことに気づけない場合があります。
ラジエータキャップと接触し緩んだ場合、オーバーヒートに繋がる可能性があります。
ラジエータキャップに限らず、用品取付作業後には作業部位周辺に異常がないかご注意ください。

取り付け完了後の点検・注意事項

- フロントグリルキットが車両に確実に固定されているか点検してください。
- 取り付けの際、フロントグリルキット及び車両部品に傷を付けていないか点検してください。
- ハーネス類の噛み込み、たるみがないか確認してください。

⚠ **注意** ……注意事項を守らないと事故につながったり、ケガをしたり、車両を損傷する等のおそれがあることを記載しています。

👉 **アドバイス** ……この取付要領書では、スピーディーに安全な作業をして頂く上で知っておいて頂きたい事を左図マークで表示しております。

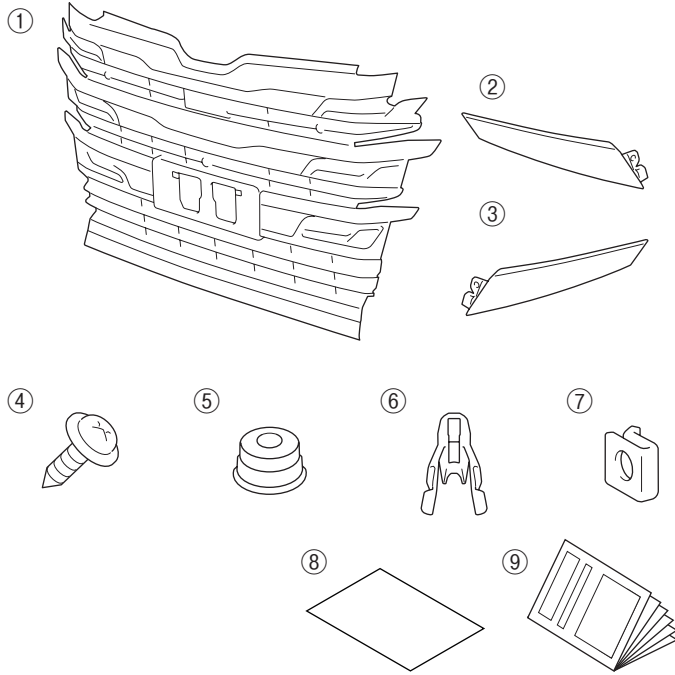

No.	品名	個数
①	ラジエータグリル	1
②	サイドモールRH	1
③	サイドモールLH	1
④	スクリュー	8
⑤	キャップ	6
⑥	クリップ	2
⑦	スプリングナット	2
⑧	型紙	1
⑨	取付要領書	1

取り付け概要

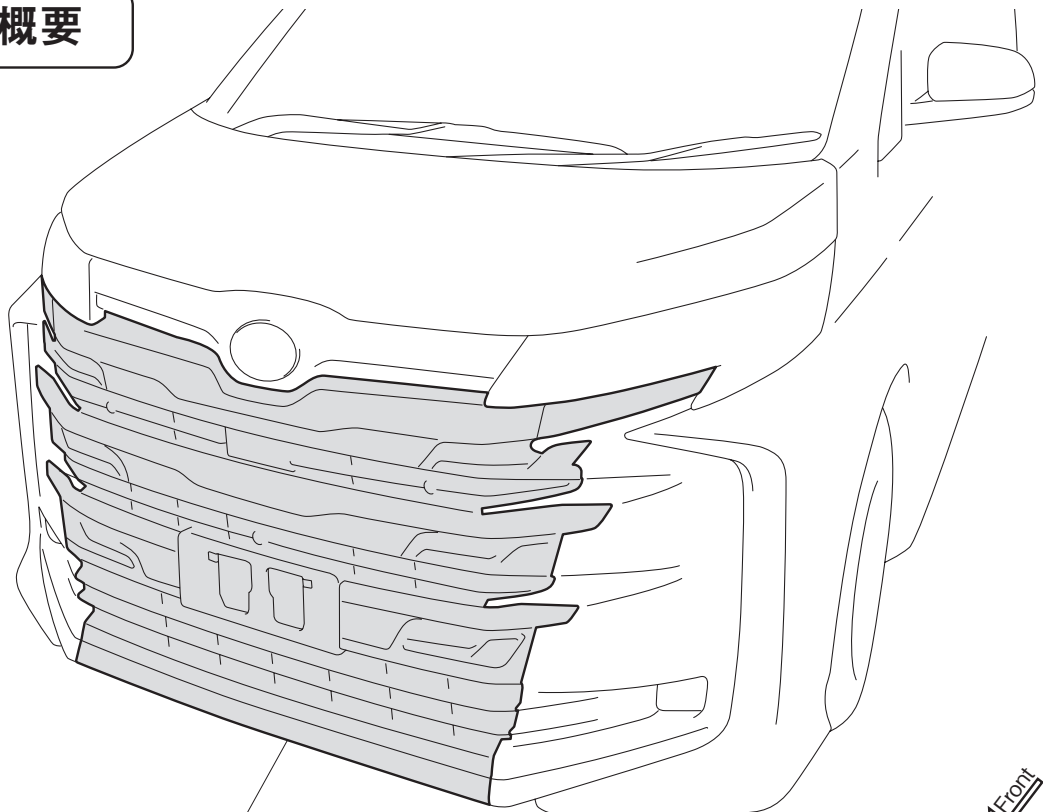

フロントグリルキット



取り付け手順

部品の取り外し

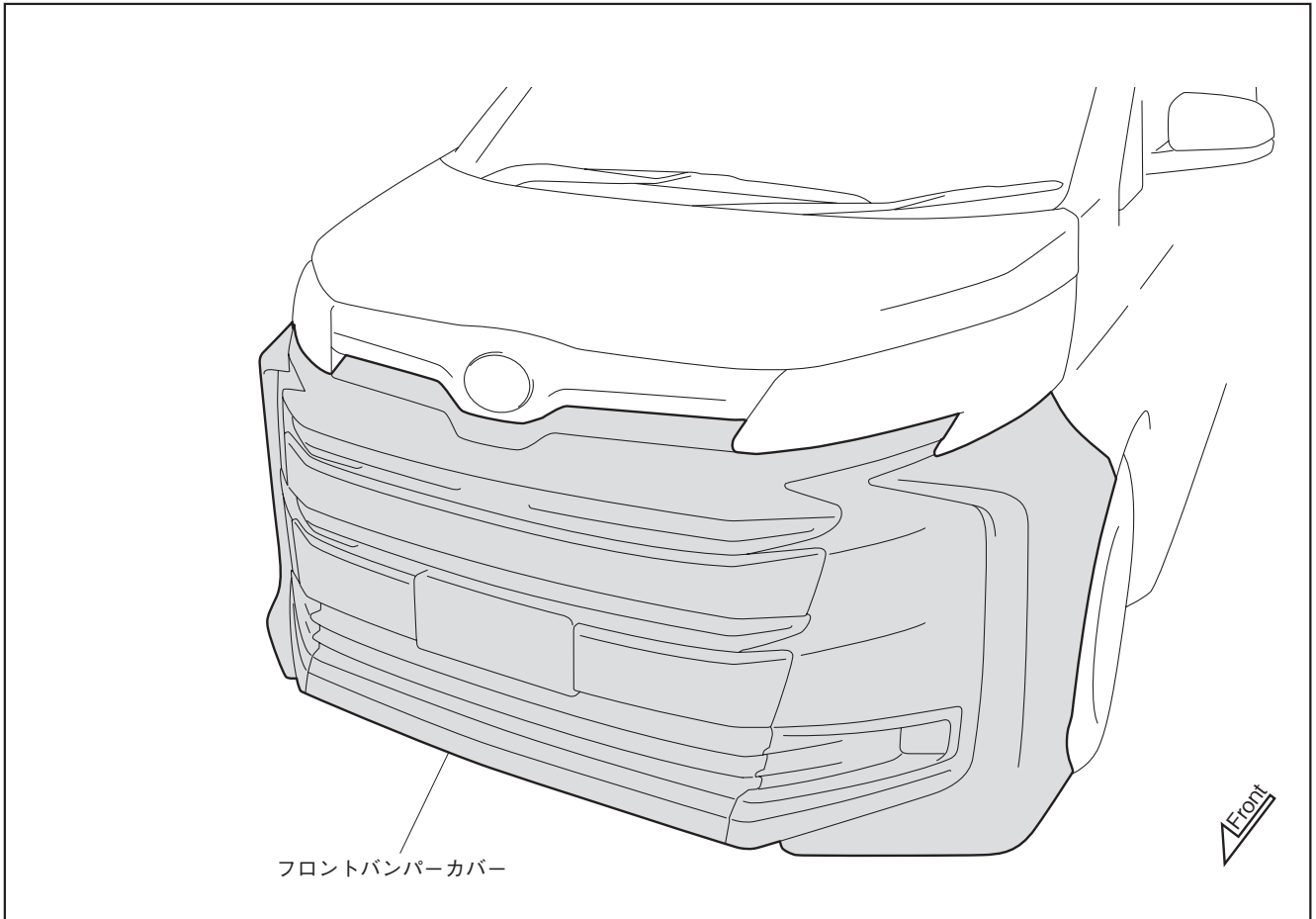

TG-BF-002

車両からフロントバンパーカバーを取りはずす。

⚠ 注意

ラジエータキャップのゆるみに注意して下さい。

👉 アドバイス

- ・ 取りはずしの詳細は、トヨタ自動車発行の修理書を参照して下さい。
- ・ 取りはずした車両クリップ、ビス等は再使用しますので紛失しない様ご注意ください。
- ・ 車両部品傷付き防止の為、以降の作業は必ず保護シートの上で行ってください。

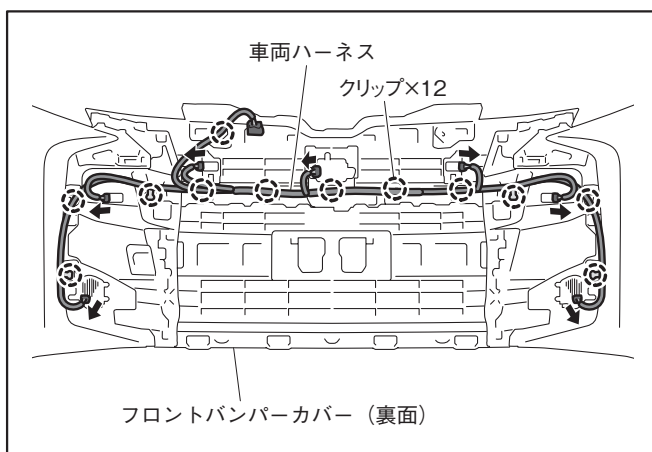

TG-BF-A01

1. クリップ (12箇所) 及び各コネクターの嵌合をはずし、フロントバンパーカバーから車両ハーネスを取りはずす

👉 アドバイス

- ・ 車両ハーネスのクリップは、ニードルノーズプライヤーと精密ドライバー⊙を使用し取りはずしてください。
- ・ 車両仕様によりハーネスの形状が異なりますが、同様に取りはずしてください。

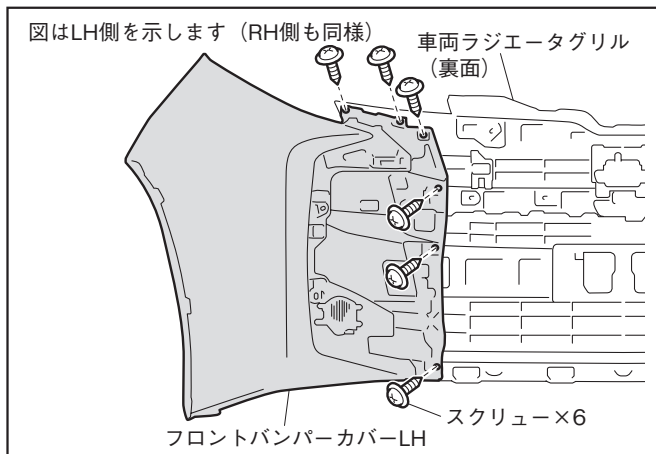

TG-BF-B04

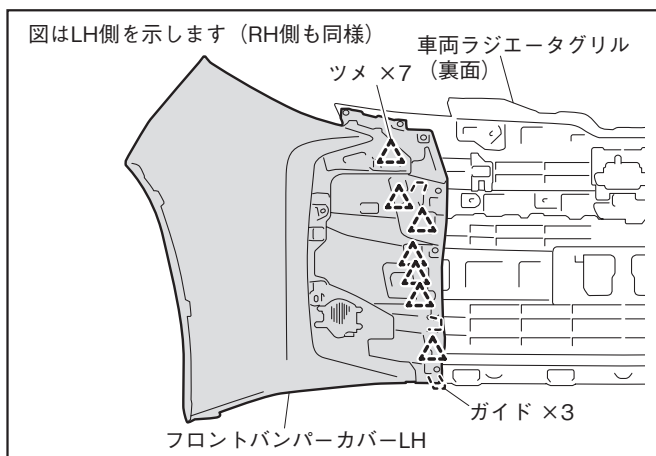

TG-BF-B04

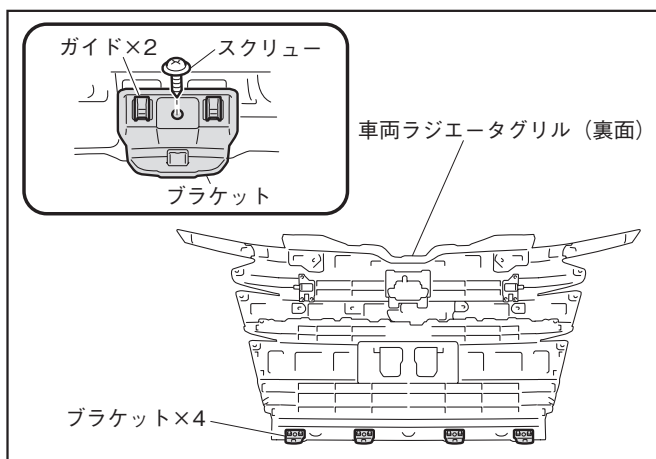

TG-BF-B04

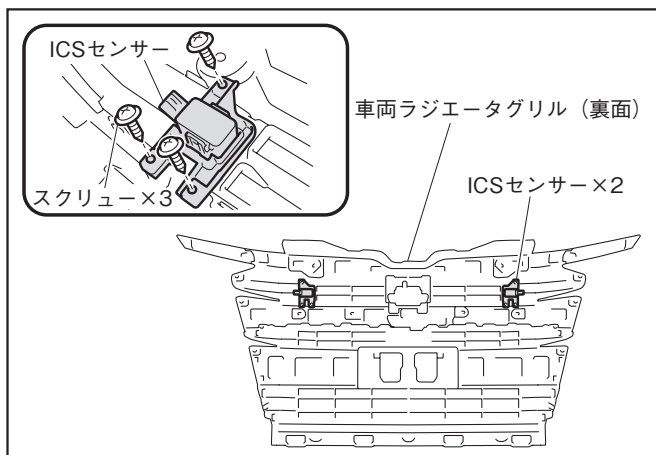

TG-BF-B04

2. フロントバンパーカバー LH を固定しているスクリュー (6 本) を取りはずす。
3. RH 側も同様に作業する。

4. ツメ (7 箇所) の嵌合をはずし、フロントバンパーカバー LH を取りはずす。
5. RH 側も同様に取りはずす。

6. スクリュー (各 1 本) をはずし、ブラケット (4 個) を取りはずす。

7. スクリュー (各 3 本) をはずし、ICS センサー (2 個) を取りはずす。

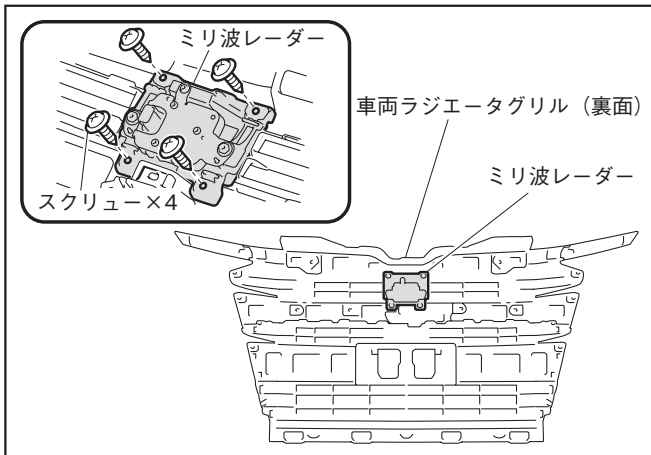

TG-BF-B04

8. スクリュー (4本) をはずし、ミリ波レーダーを取りはずす。

アドバイス

取りはずしたミリ波レーダー及びスクリュー (4本) は再使用しますが、車両ラジエータグリルは再使用しません。

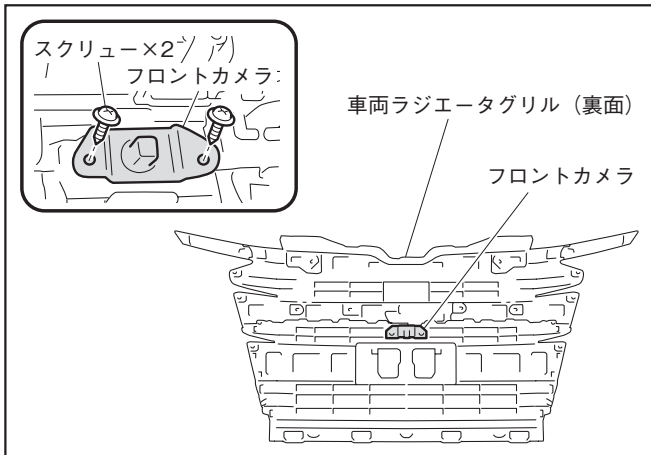

TG-BF-B04

<フロントカメラ付き車のみ>

9. スクリュー (2本) をはずし、フロントカメラを取りはずす。

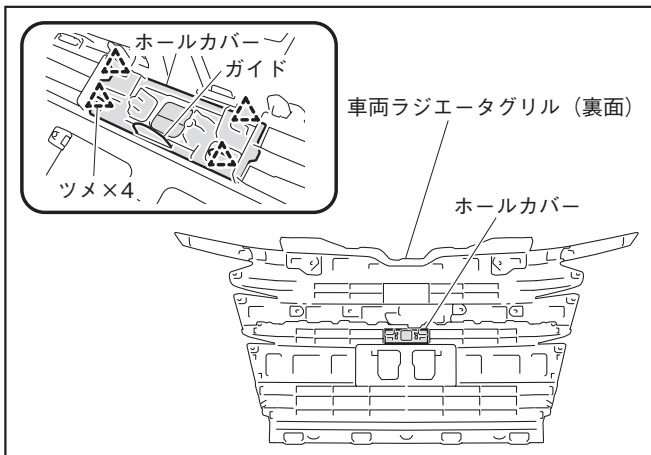

TG-BF-B04

<共通>

10. ツメ (4箇所) の嵌合をはずし、ホールカバーを取りはずす。

アドバイス

フロントカメラ付き車も同様にカメラカバーを取りはずしてください。

取り付け準備

図はLH側を示します (RH側も同様)

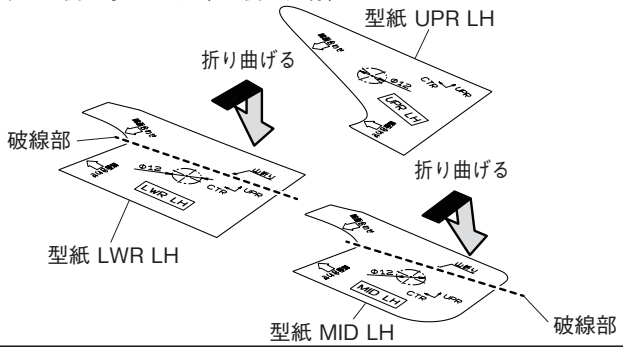

TG-BF-B01

- ⑧型紙から、型紙 UPR LH、型紙 MID LH 及び 型紙 LWR LH を切り離す。
- 型紙 MID LH 及び型紙 LWR LH を破線部に沿って折り曲げる。

⚠ 注意

型紙 MID LH と型紙 LWR LH は形状が似ているため間違えないよう注意してください。
型紙の右側が丸形状は型紙 MID LH、角形状は LWR LH です。

- 型紙 (RH 側) も同様に作業する。

- 図に従い、型紙 UPR LH、型紙 MID LH 及び型紙 LWR LH を位置決めし、フロントバンパーカバー LH にマスキングテープで貼り付ける。
- フロントバンパーカバー RH も同様に作業する。

図はLH側を示します (RH側も同様)

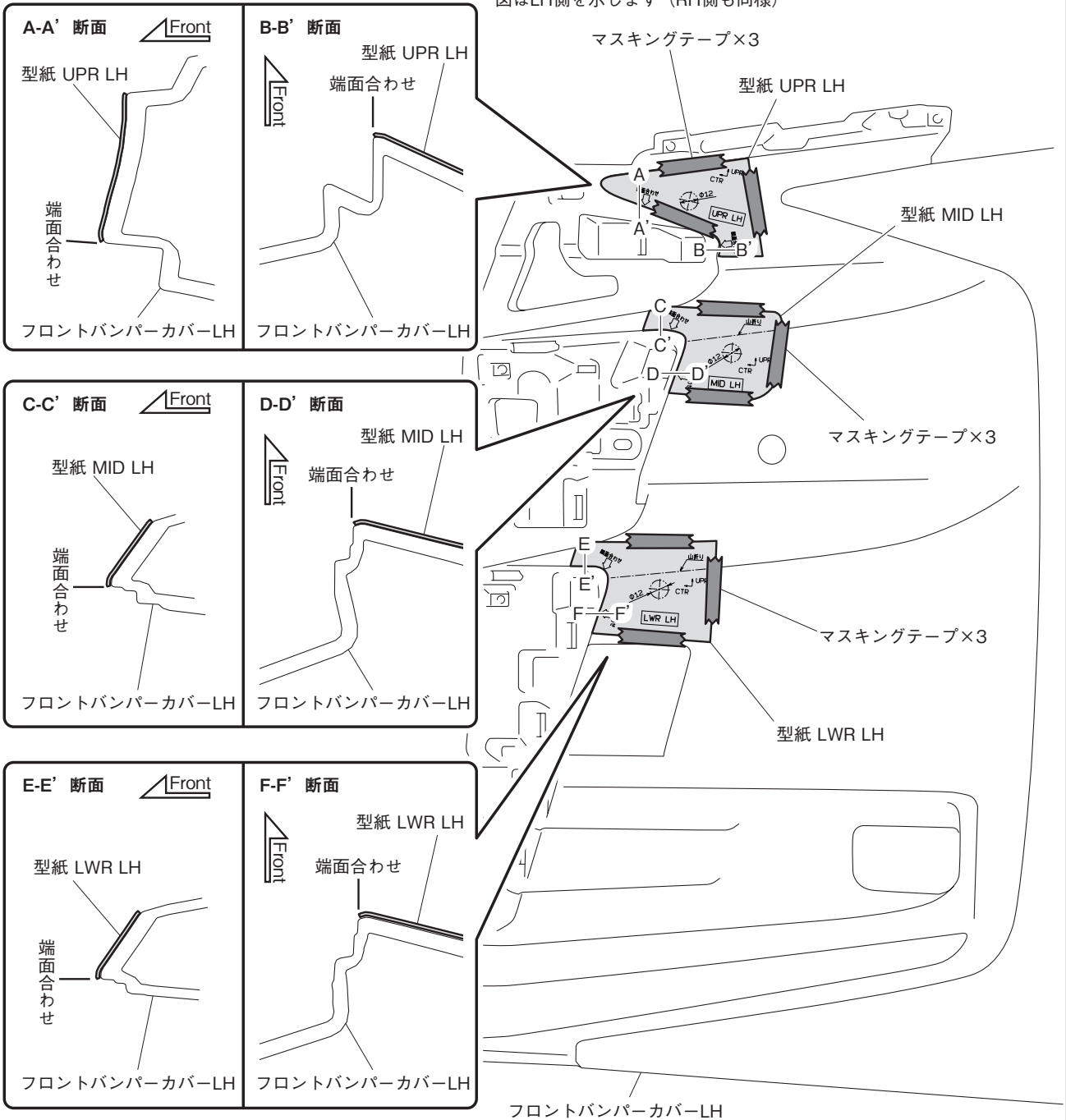

TG-BF-B02

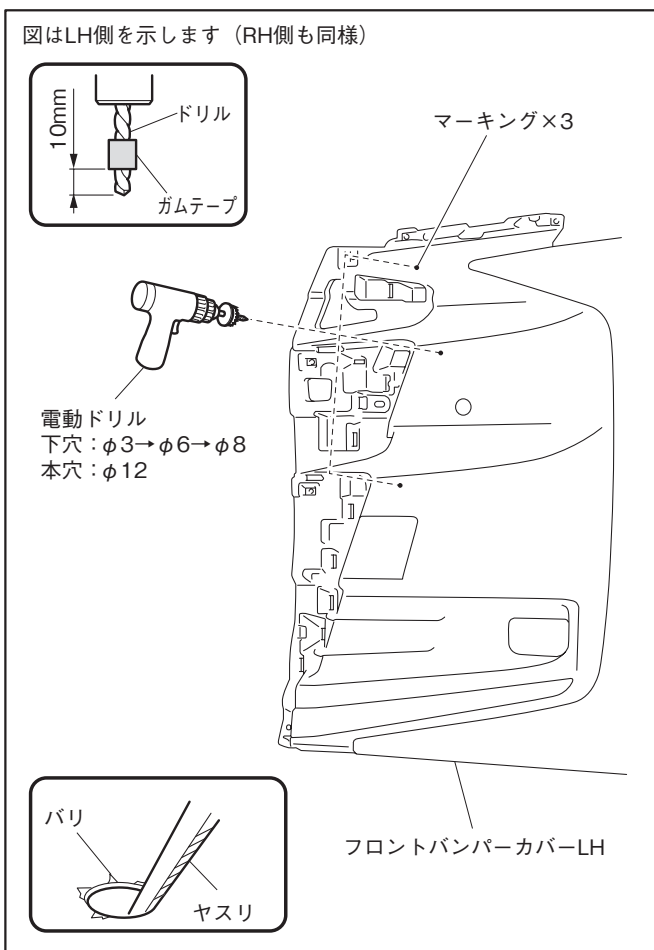
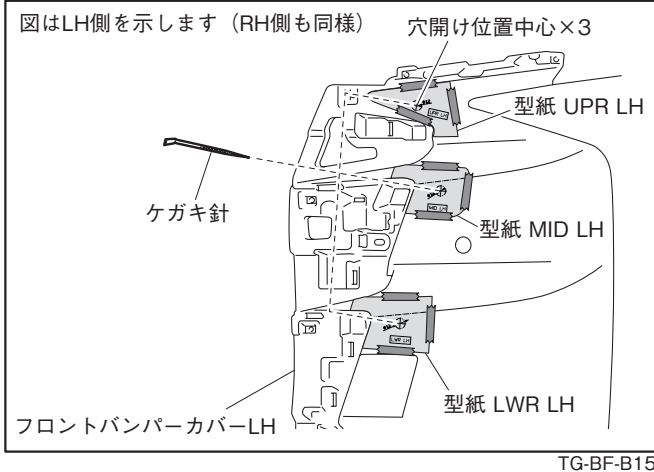

6. 型紙の穴開け位置中心 (3箇所) を、ケガキ針でマーキングする。
7. 全ての型紙を取りはずす。

8. 図に従い、電動ドリルにストッパー (ガムテープ) をセットする。
9. マーキング位置 (3箇所) に、電動ドリルで下穴 φ3→φ6→φ8を開ける。
10. 下穴 (3箇所) に、本穴φ12を開ける。

⚠ 注意

1. 電動ドリルは、穴を開ける面に対して垂直に当ててください。
2. 電動ドリルで他の車両部品を傷付けないよう注意してください。
3. 電動ドリルを使用する際は必ず保護めがねを着用してください。なお、ドリルに巻き込まれるおそれがあるため手袋等は着用しないでください。
4. 穴開け作業を行う際は、裏側に車両ハーネス等がないことを確認してください。

11. 加工穴のバリを取り除く。

⚠ 注意

バリが残っているとフロントグリルキットが組み付けづらくなる為、確実にバリを取り除いてください。

12. フロントバンパーカバー RH も同様に作業する。

フロントグリルキットの取り付け要領

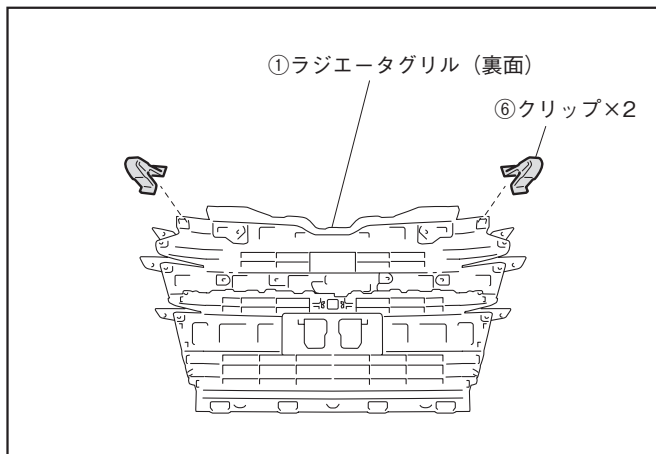

TG-BF-B04

- ⑥クリップ (2個) を①ラジエータグリルに取り付ける。

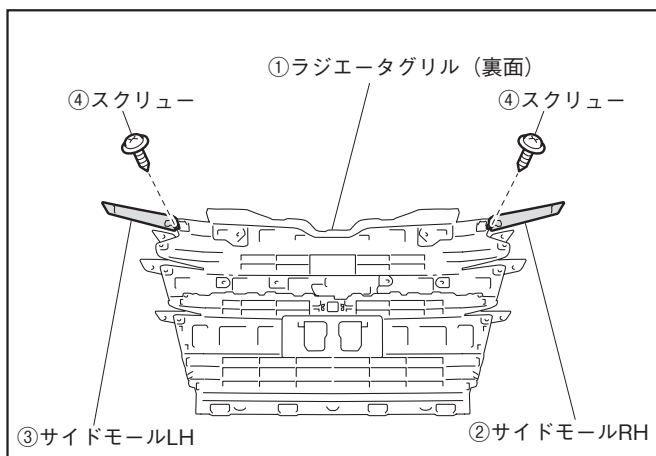

TG-BF-B05

- ④スクリュー (各1本) で②サイドモール RH 及び③サイドモール LH を①ラジエータグリルに取り付ける。

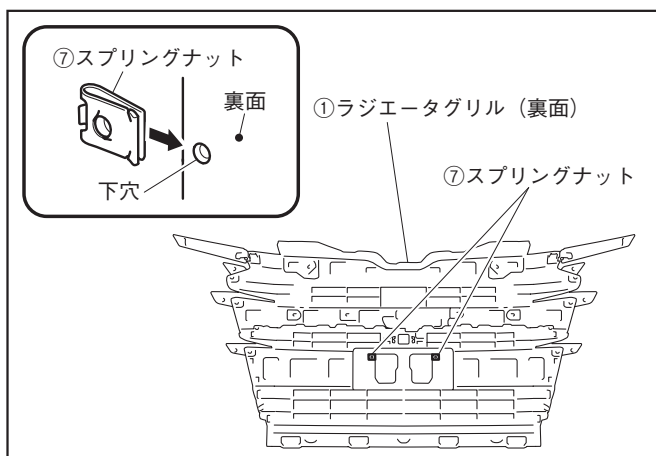

TG-BF-B06

- ⑦スプリングナット (2個) を①ラジエータグリルに取り付ける。

⚠ 注意

⑦スプリングナットは取り付ける向きを間違えないように注意してください。

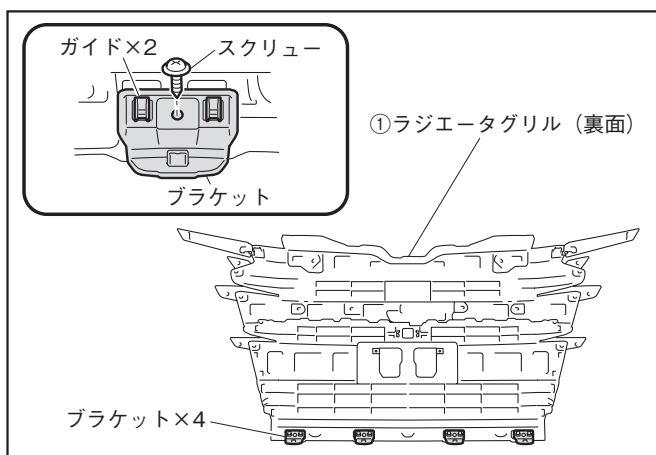

TG-BF-B07

- スクリュー (各1本) で、ブラケット (4個) を①ラジエータグリルに取り付ける。

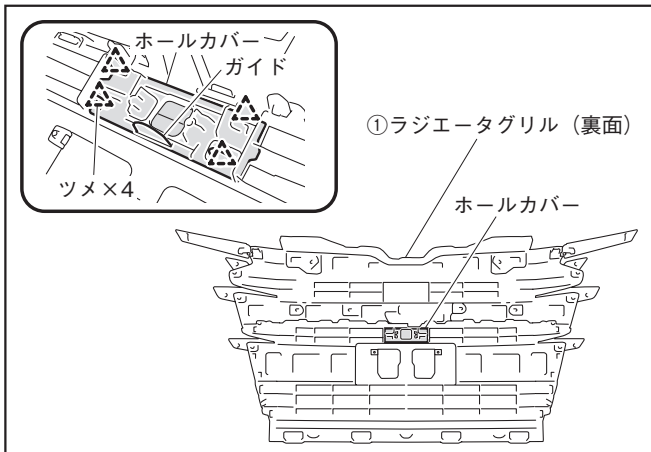

TG-BF-B08

5. ツメ (4箇所) を嵌合し、ホールカバーを①ラジエータグリルに取り付ける。

👉アドバイス

フロントカメラ付き車も同様にカメラカバーを取り付けてください。

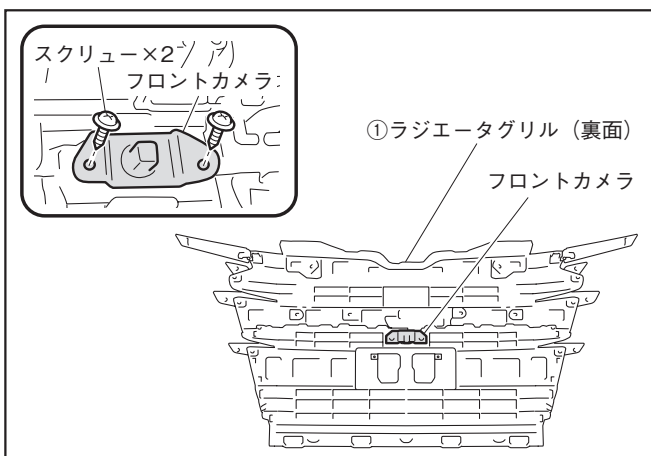

TG-BF-B09

<フロントカメラ付き車のみ>

6. スクリュー (2本) で、フロントカメラを①ラジエータグリルに取り付ける。

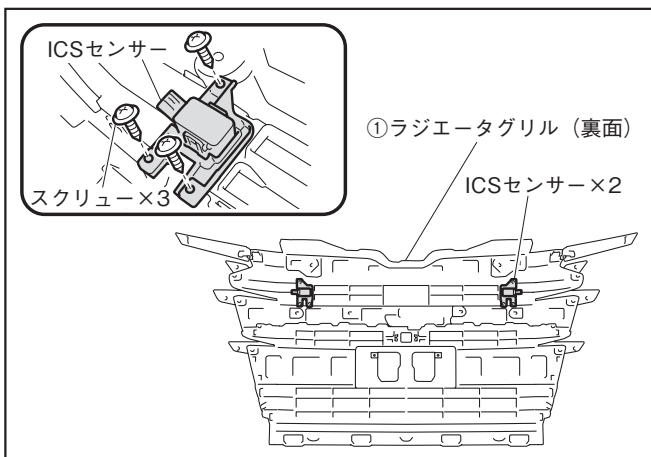

TG-BF-B10

<共通>

7. スクリュー (各3本) で、ICSセンサー (2個) を①ラジエータグリルに取り付ける。

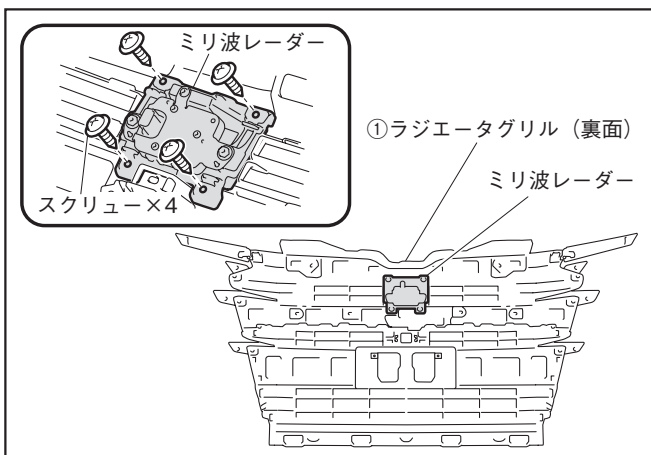

TG-BF-B11

8. スクリュー (4本) で、ミリ波レーダーを①ラジエータグリルに取り付ける。

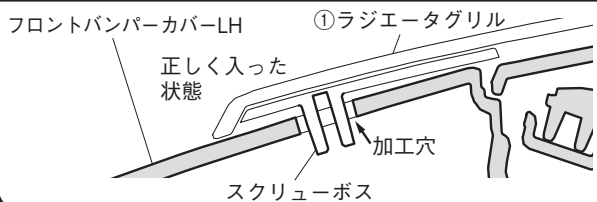
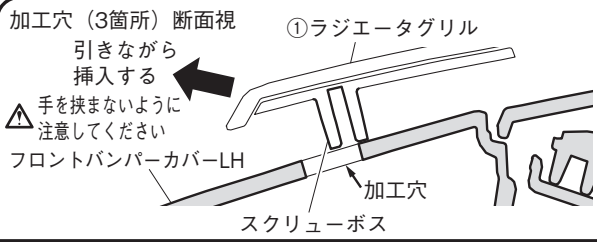

図はLH側を示します (RH側も同様) ①ラジエータグリル (裏面)

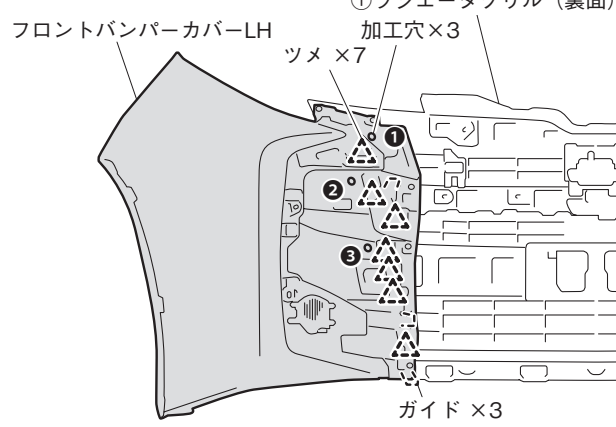

TG-BF-B12

図はLH側を示します (RH側も同様) ①ラジエータグリル (裏面)

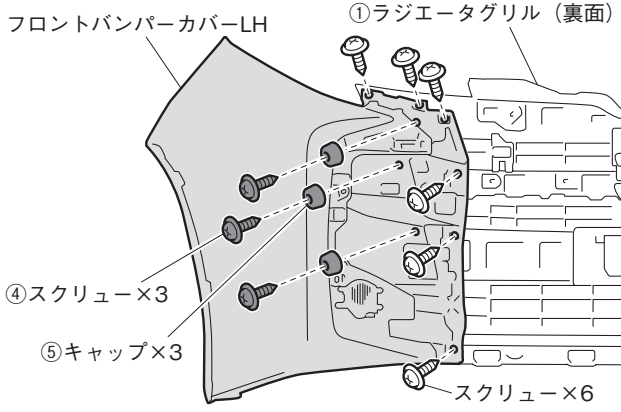

TG-BF-B13

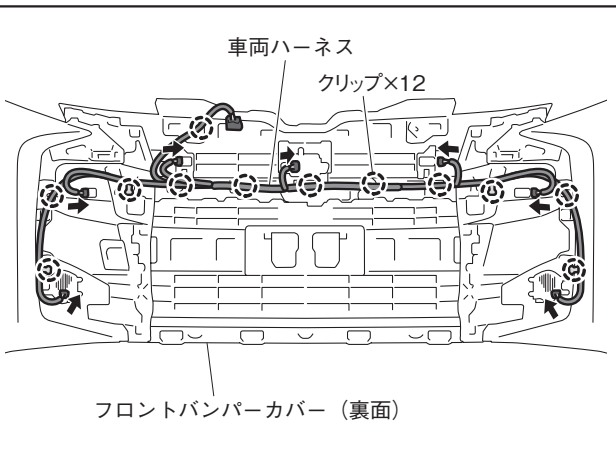

TG-BF-B14

9. ツメ (7箇所) 及びガイド (3箇所) の位置を合わせ、フロントバンパーカバー LH を①ラジエータグリルに仮当てる。

アドバイス

ツメ (7箇所) はまだ嵌合しないでください。

10. 加工穴 (3箇所) に①ラジエータグリルのスクリーボス部を①~③の順番で挿入する。

アドバイス

スクリーボス部が入れにくい場合は図中矢印方向に引きながら挿入してください。

注意

フロントバンパーカバー LH と①ラジエータグリルの間に手を挟まないよう注意してください。

11. ツメ (7箇所) を嵌合し、フロントバンパーカバー LH を①ラジエータグリルに取り付ける。

12. スクリュー (6本)、④スクリュー (3本) 及び⑤キャップ (3個) でフロントバンパーカバー LH を①ラジエータグリルに固定する。

13. フロントバンパーカバー RH も同様に取り付け。

14. クリップ (12箇所) を嵌合し、車両ハーネスをフロントバンパーカバーに固定する。

15. 各コネクタを嵌合する。

車両部品の復元

1. 該当車両の修理書に従い、フロントバンパーカバーを車両に復元する。

注意

ラジエータキャップのゆるみに注意して下さい。

2. 各システムの設定・確認をする。

株式会社 トヨタカスタマイジング&ディベロップメント

<https://www.modellista.co.jp>

「お問合せ先」

モデリスタコールセンター TEL 050-3161-1000

