

ライズ／ロッキー モデリスタ セレクション

バックドアガーニッシュ

取付要領書

品番：MSD16-B1001
D2645-61510
D2645-65210

設定型式：A2##A-GB## / A2##S-GB## 設定グレード：全グレード

このたびは、モデリスタ商品をお買い上げ頂きましてありがとうございます。
本書は、バックドアガーニッシュの取付要領について記載してあります。
取り付け前に必ずお読み頂き、正しい取り付けを行なって下さい。

取り付け上の注意事項

- 商品の仮合わせ時においては、マスキングテープ等で車両側への傷付き防止策を行なった上で実施して下さい。
- バックドアガーニッシュを取り付ける部品の汚れ、ゴミ、ホコリをウエスで拭き取って下さい。
- 両面テープを貼り付ける部分は、必ず脱脂して下さい。
脱脂作業を怠ると両面テープを接着しても剥がれる場合があります。
- 重要** ■両面テープは、外気温が20℃以下になると接着力が低下しますので、両面テープ及び被接着面をドライヤー等で温めてから貼り付け作業を行なって下さい。
- 重要** ■両面テープの圧着を十分に行って下さい。49N (5kgf) 以上
- 両面テープの接着力促進剤として、必ず両面テープ用プライマーを塗って下さい。
(PACプライマーN200を本品に添付)
- 重要** ■プライマーの効力を発揮させる為、塗布後、常温で10分間以上放置し乾燥させて下さい。
- 両面テープのプライマーは、溶剤が揮発する為、速やかに作業を終了して下さい。
- 両面テープのプライマーは、特に塗装面を黄変させますので必ず塗装面をマスキングし、はみだしたプライマーは、アルコール等で拭き取って下さい。

取り付け完了後の点検・注意事項

- バックドアガーニッシュが、車両に確実に貼り付けされているか点検して下さい。
- 両面テープの全ての離型紙が剥がされ、確実に圧着されているか点検して下さい。
- 取り付け完了後、バックドアガーニッシュ及び車両部品に傷がついていないか点検して下さい。
- 取り付け完了後、最低24時間は強い力をかけたり、雨等で濡れない様注意して下さい。
(両面テープの剥がれ、車両とバックドアガーニッシュとの間に隙間が発生する恐れがあります。)



アドバイス・・・この取付要領書では、スピーディーに安全な作業をして頂く上で知っておいて頂きたい事を左図マークで表示しております。

ライズ/ロッキー モデルスタ セレクション

バックドアガーニッシュ

品番 : MSD16-B1001
D2645-61510
D2645-65210

構成部品

No.	品名	個数
①	バックドアガーニッシュ	1
②	位置出しシール	1シート
③	PACプライマー N200	1
④	取付要領書	1



②

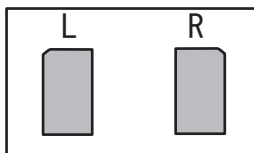

③



④



取付概要

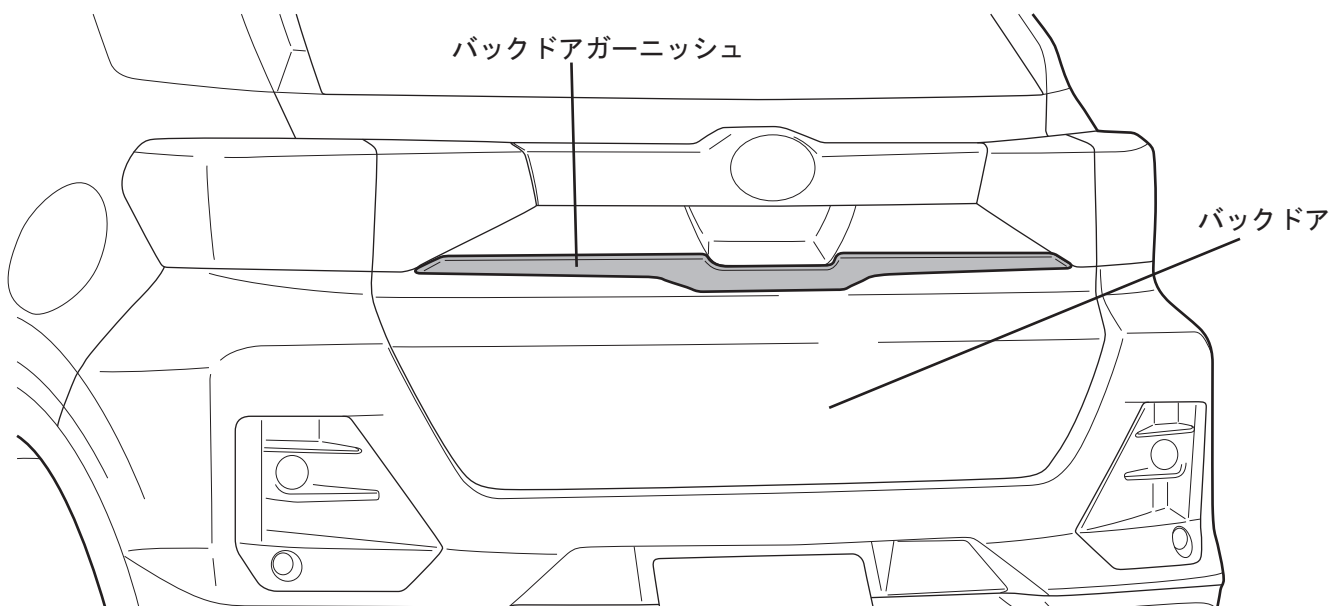

取付手順

I、仮当て

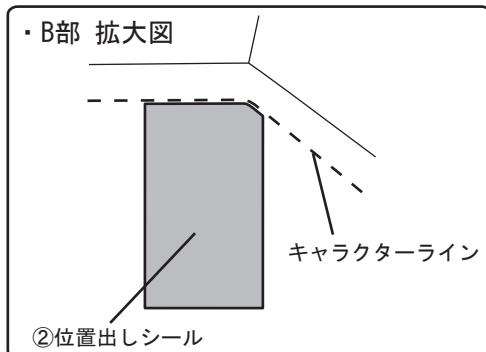
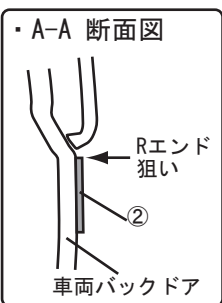
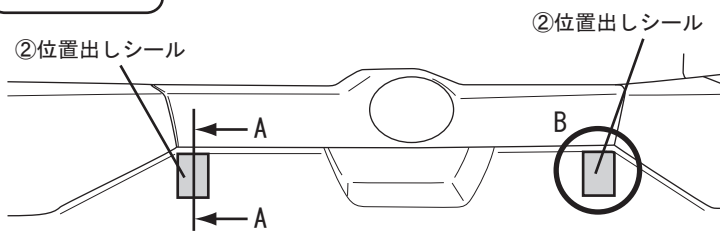

- ②位置出しシールを左図位置に貼り付ける。
(図1参照)

<図1>

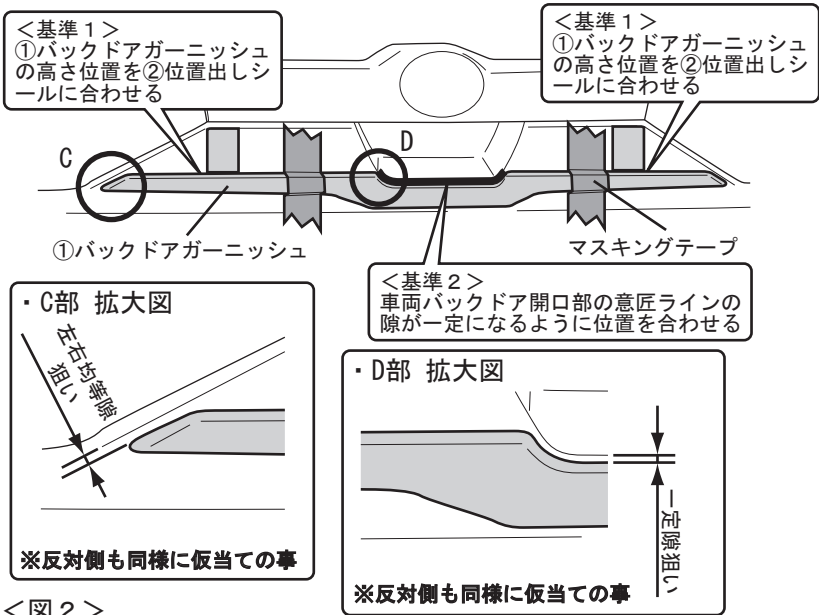

<図2>

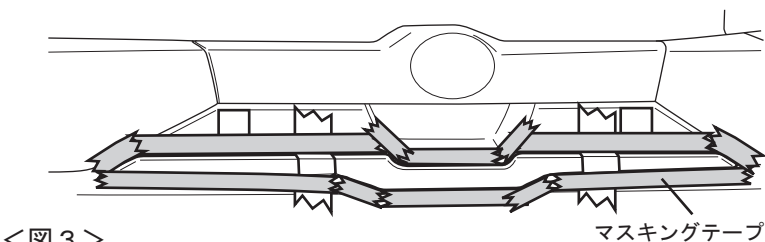

<図3>

- ①バックドアガーニッシュを左図要領（基準1→基準2）の順に車両へ仮当てする。その際、脱落防止の為にマスキングテープ等で仮固定する。（図2参照）

- ①バックドアガーニッシュの外周に合わせてマスキングテープを貼り付ける。（図3参照）
- ①バックドアガーニッシュを取り外す。

II、③プライマーの塗布

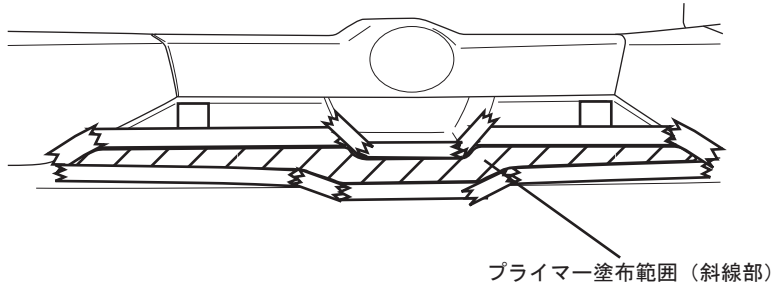

<図4>

- 両面テープ貼付部（図4 斜線部）を脱脂し、③PACプライマー-N200を塗布する。

アドバイス

- ・PACプライマー-N200は塗装面及び車両部品を変質させますので、マスキングテープ等で付着がない様保護をしてから作業を行なって下さい。
- ・PACプライマー-N200塗布後は、常温で10分以上放置し乾燥させて下さい。

- プライマー乾燥後、貼り付けてあるマスキングテープを全て剥がす。

III、取り付け準備

表面

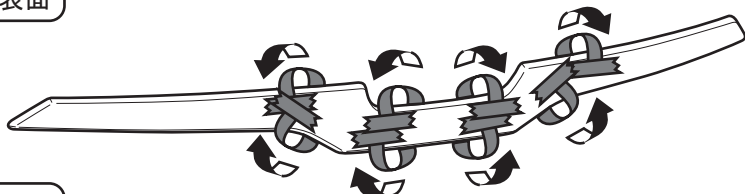

裏面



<図5>

- ①バックドアガーニッシュの両面テープ離型紙を少し剥がし、意匠面側へ折り返してマスキングテープで貼り付ける。（図5参照）

