



MSD16-47001

# モデリスタバージョン サイドガーニッシュ

## 取付・取扱要領書

この度はモデリスタ サイドガーニッシュをお買い上げ頂き誠にありがとうございます。  
本書は本商品の取り付け、取り扱いについての要領と注意事項を記載してあります。  
取り付け前に必ずお読みのうえ、正しい取り付け、取り扱いを実施してください。  
なお、本書は必ずお客様にお渡しください。

- ★ 本商品は未登録車への取り付けは出来ません、取り付けは車両登録後に行なってください。
- ★ 本商品はモデリスタ サイドスカート(MSD44-47001/2)装着車のみ取り付けが可能です。サイドスカート未装着車には取付け出来ません。

### ■ 品番・適合車種

品番	塗装色	適合車種	備考
MSD16-47001	プレシャスブラックパール	MSD44-47001/2	

・最新の適合情報はモデリスタ カタログサイトをご覧ください。 <https://www.modellista.co.jp/>

### ■ 構成部品

No.	品名	数量	備考
①	サイドガーニッシュ RH/LH	各1	
②	スクリベット	10	
③	PACプライマー (赤袋)	1	N-200 08867-00220
④	取付・取扱要領書	1	本書

※確認・本商品が到着後、すぐに本体に破損がないこと、付属品がそろっていることを確認してください。

### ■ 構成部品図

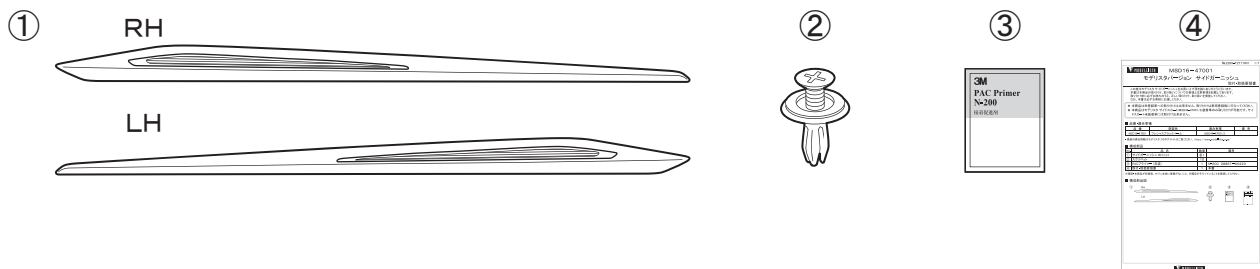

## 取り付け上のご注意（取り付け作業の方へ）

作業を行なう前に必ずお読みになり、安全で確実な取り付け作業を行なってください。



**警告**

この内容に従わず、誤った取り付け・取り扱いを行なうと生命の危険または、重大な傷害等を負う可能性がある内容について記載しています。



**注意**

注意事項を守らないで、誤った取り付け・取り扱いを行なうと事故につながったり、ケガをしたり、車両を損傷する等のおそれがある事を記載しています。



**アドバイス**

スピーディに作業していただく上で知っておいていただきたいことを記載しています。

### ⊘ やってはいけないこと

### ❗ 必ず行なっていただくこと



**警告**

- ⊘ 本商品への改造・加工、及び適合車種以外への装着は、重大な事故や故障を招くおそれがありますので絶対に行なわないでください。
- ❗ 本商品の取り付け・交換は、該当車両の修理書(トヨタ自動車(株)発行)に従い、本書の注意事項を守り作業を行なってください。
- ❗ 取り付け作業は規定トルクに従って、確実に締め付けてください。締め付けが不足すると脱落等により重大な事故や故障を招くおそれがあります。



**注意**

- ❗ 本商品を取り付け前に、本体・構成部品がすべて揃っていること、損傷や不具合が無いことを確認してください。取り付け後に発覚した損傷や不具合のクレームには、対応できない場合があります。
- ❗ 本商品の取り付けは、キズ付き防止のため保護シートの上で取り扱いを行ない、同時に取り付け部位を保護材にて養生をした上で作業を行なってください。取り付け作業時のキズ付きや破損に十分に注意してください。

脱脂作業について(別添の脱脂作業要領も参考にしてください。)

- ❗ 脱脂作業を行なう際は、清潔なウエスを使用して、イソプロピルアルコール(IPA)を使用し、記載以外の溶剤は絶対に使用しないでください。
- ⊘ 脱脂作業にポディーコーティング等の下地処理剤や、パーツクリーナー、ブレーキクリーナー等の溶剤は絶対に使用しないでください。正しく脱脂が出来ず浮き、剥がれの原因となります。

両面テープについて

- ❗ 脱脂作業を怠ると両面テープを接着しても剥がれます。
- ❗ 両面テープは一度貼り付けてから剥がすと、接着力が低下し再貼り付けはできません。
- ❗ 本商品の両面テープは、環境温度が20℃以下の低温時には接着能力が著しく低下します。低温で接着した場合、両面テープが剥がれる可能性があります。
- ❗ 両面テープの圧着は49N(5kgf)以上(車両が軽く揺れる程度)で確実に行ってください。圧着が不足した場合、両面テープが剥がれる可能性があります。
- ⊘ 本商品の取り付け後24時間は、洗車や水(水拭きを含む)・雨などが、かからないようにしてください。装着後の注意事項を守らなかった場合、製品の浮き、剥がれの原因となります。

取り付けが終わったら

- ❗ 取り付け後、本商品と車両との干渉が無いことを確認してください。
- ❗ 作業でバッテリーのマイナス端子を外した場合は、作業終了後にシステム設定・確認を行なってください。
- ❗ 本取り付けに伴い分解・脱着した部位により、再設定・調整が必要となる場合があります。該当車両の修理書(トヨタ自動車(株)発行)に従い、各部の点検・調整・設定を行なってください。

## ■ 目次

1. 表紙、品番・適合車種、構成部品、構成部品図 . . . . . 1
2. 取り付け上のご注意（取り付け業者の方へ） . . . . . 2
3. 目次、取り付けに必要な工具・保護具・消耗品、保証について、取付構成図 . . . . . 3
4. 取付準備、取付要領 . . . . . 4～7
5. 取付完了後の点検・注意事項 . . . . . 7

## ■ 取り付けに必要な工具・保護具・消耗品

- ・一般工具
- ・加工用工具（ハサミ・カッター等）
- ・軍手・保護シート・保護テープ・マスキングテープ・養生テープ
- ・イソプロピルアルコール（IPA）・清潔なウエス

## ■ 保証について

本商品は、1年・20,000kmの保証を実施致します。

（1年または20,000km走行時点のいずれか早い方まで）

※保証の詳細はモデリスタ パーツカタログサイト<<https://www.modellista.co.jp/>>

「保証について」をご覧ください。

## ■ 取付構成図

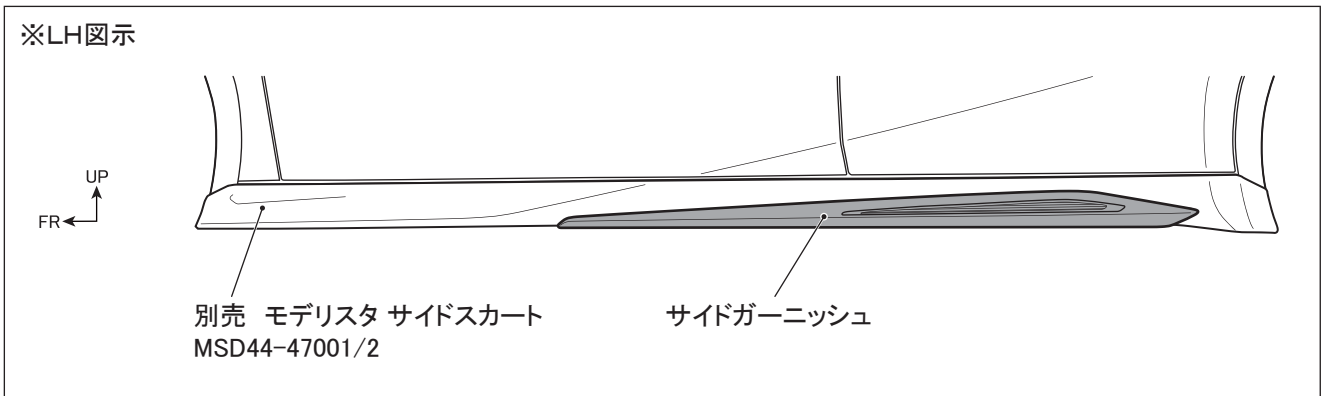

## ■ 取付準備、取付要領

### 【仮組とプライマー塗布】

1. ①サイドガーニッシュを、車両に取り付けたサイドスカートに仮固定する。5箇所の留め穴のうち、中央①の真円の穴を最初に②スクリベットで仮締めする。続いて、②～⑤の順に②スクリベットで仮締めする。

⚠注意：①サイドガーニッシュを取り付ける際、モール先端がサイドスカート表面に密着するように注意して作業してください。

モール先端が①サイドガーニッシュの内側に引き込まれたり、よれが生じて剥がれたりすることのないよう、気をつけて行なってください。



図1 ※LH図示 左右共通作業



2. 図2のように、①サイドガーニッシュの外周に合わせ、マスキングテープを貼り付ける。

⚠注意：PACプライマー塗布範囲のマスキング作業のため、正確な位置出し、マスキングを行なってください。

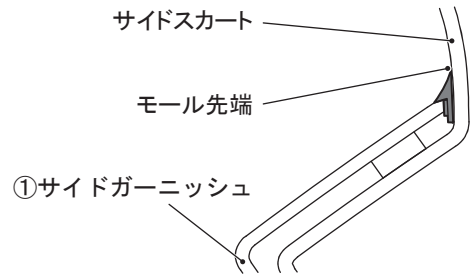
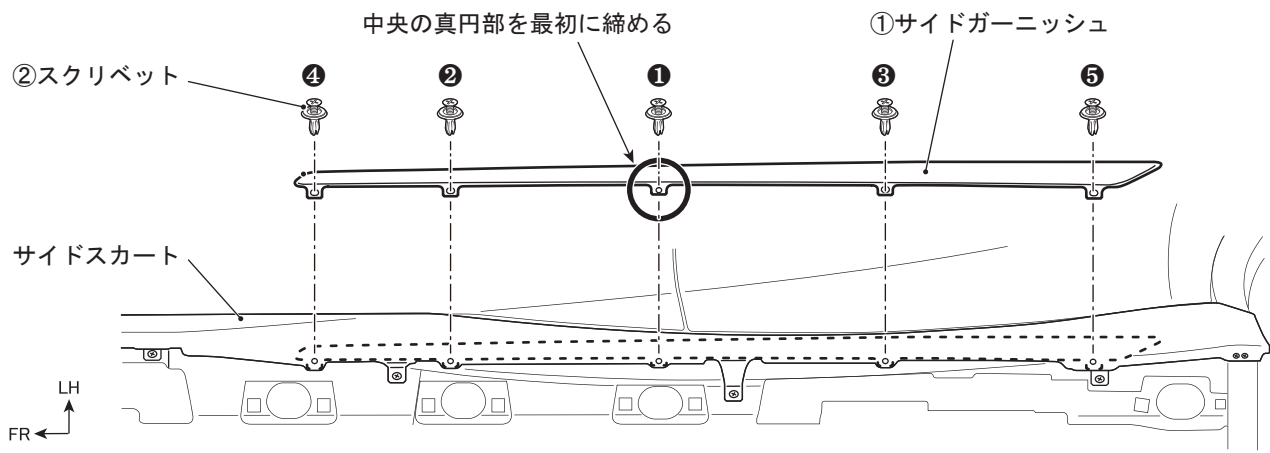
図2 ※LH図示 左右共通作業

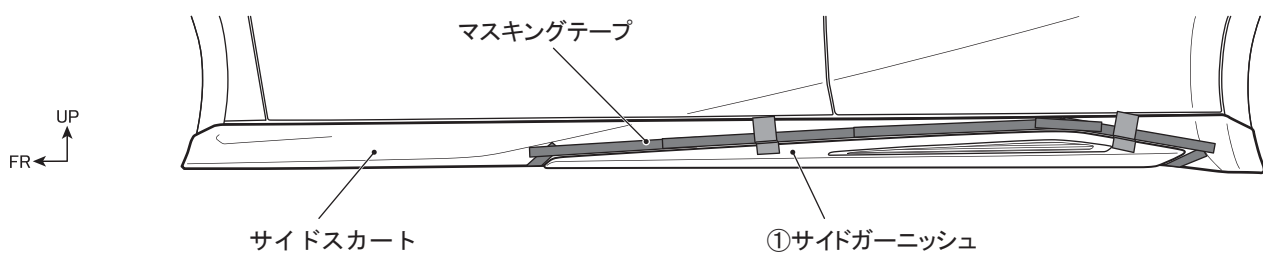

3. ①サイドガーニッシュを取り外し、図3の斜線部をイソプロピルアルコール(IPA)で一方向に拭いて脱脂し、サイドスカートに③PAC プライマー(N-200)を塗布する。  
 サイドガーニッシュ①FR端末から約150mmの範囲は、サイドスカートのキャラクターライン頂部の上下共、脱脂および③PAC プライマー(N-200)塗布を行なう。

⚠注意: 脱脂を行う際、上記以外の溶剤は使用しないでください。油脂分が残り、テープが剥がれる原因になります。

⚠注意: 脱脂作業を行う際は、換気に注意して火気を近づけないようにしてください。

👉アドバイス: 脱脂後は、十分に乾燥させてください。

図3 ※LH図示 左右共通作業

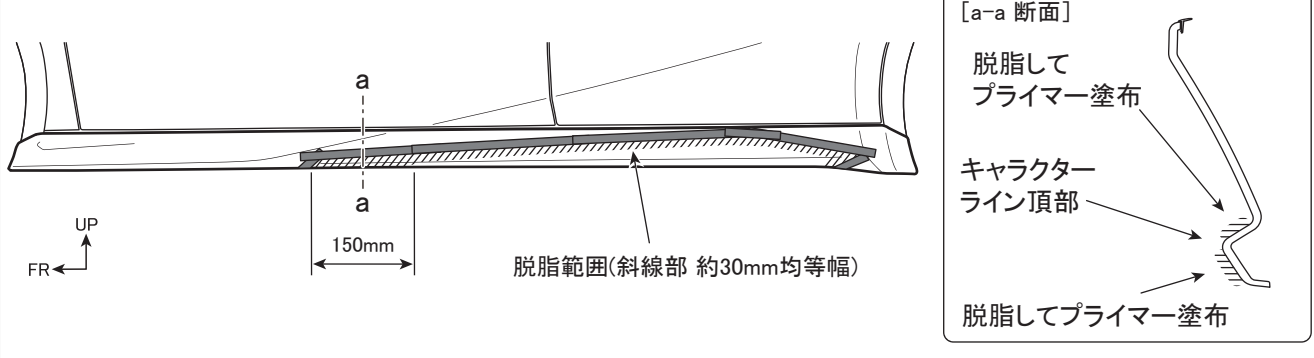

### 【取付準備】

1. ①サイドガーニッシュ裏面の両面テープ離型紙の一部約30mmを剥がし、表側に折り返してマスキングテープで貼り付ける。  
 上辺沿いの長い両面テープには中央付近に切り込みが入っており、この箇所から両側へ剥がす。

図4 ※LH図示 左右共通作業

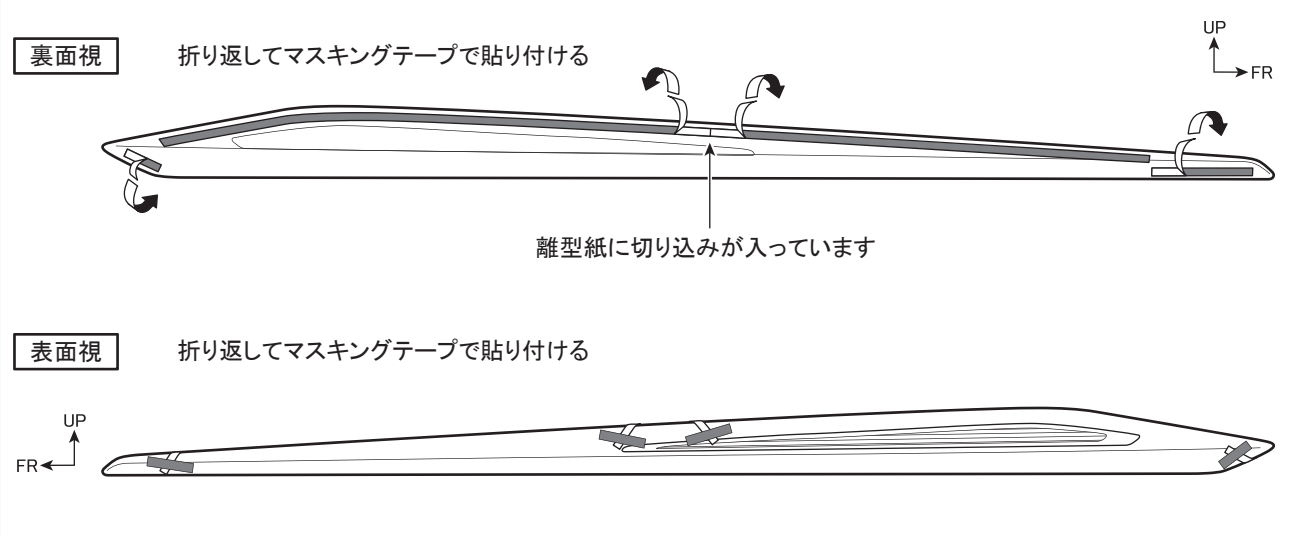

**【取り付け】**

- ①サイドガーニッシュを、車両に取り付けたサイドスカートに仮固定する。5箇所の留め穴のうち、中央**①**の真円の穴を最初に**②**スクリベットで仮締めする。続いて、**②**～**⑤**の順に**②**スクリベットで仮締めする。

⚠注意：①サイドガーニッシュを取り付ける際、モール先端がサイドスカート表面に密着するように注意して作業してください。  
 モール先端が①サイドガーニッシュの内側に引き込まれたり、よれが生じて剥がれたりすることのないよう、気をつけて行なってください。



図5 ※LH図示 左右共通作業 中央の真円部を最初に締める



- 図6のように、両面テープ離型紙**①**を、中央から矢印の方向に少しずつ引き抜きながら、圧着する。

👉アドバイス：

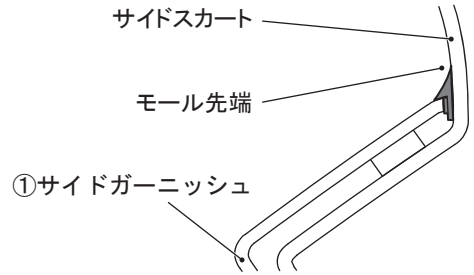
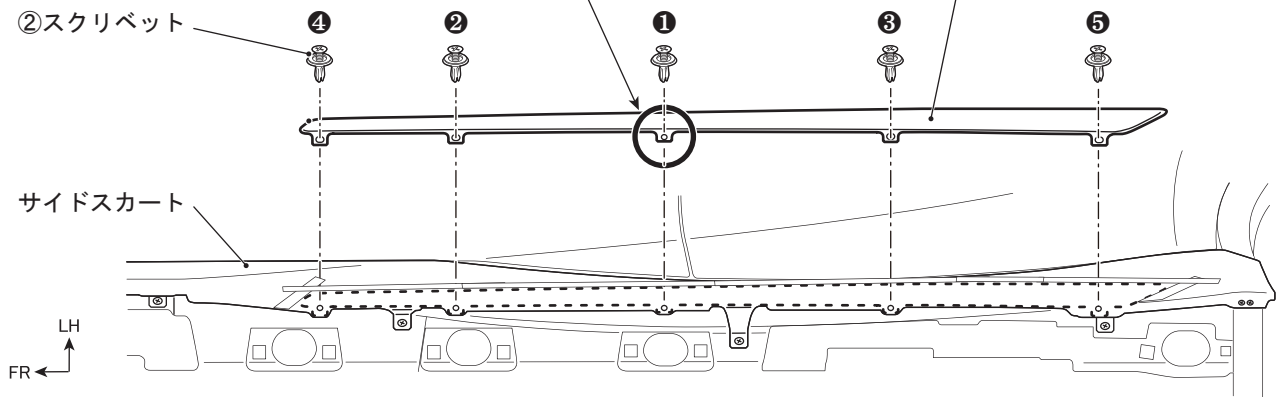
- 両面テープの貼り直しをすると、接着力が極端に低下します。意図しない箇所に付かない様に気を付けて作業をしてください。
- 離型紙が途中で切れない様に、①サイドガーニッシュを少し浮かしながら離型紙を引き抜いてください。

⚠注意：両面テープの圧着は、49N(5kgf/cm<sup>2</sup>)程度で行なってください。

図6 ※LH図示 左右共通作業

[引き抜き方向] ※ 離型紙の引き抜きは圧着と併行してください。

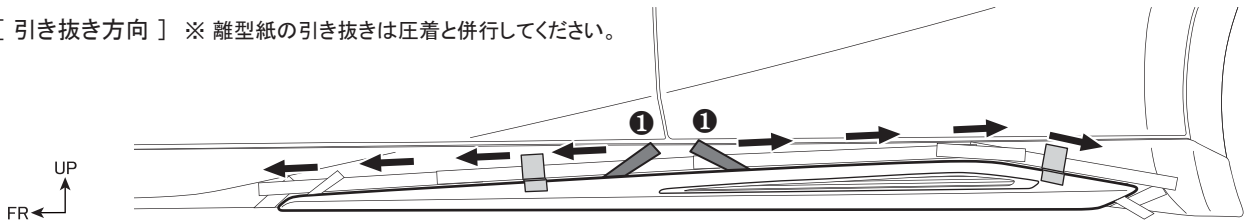

[圧着箇所] ※ 図7の圧着要領を守り、離型紙引き抜きと併行してください。

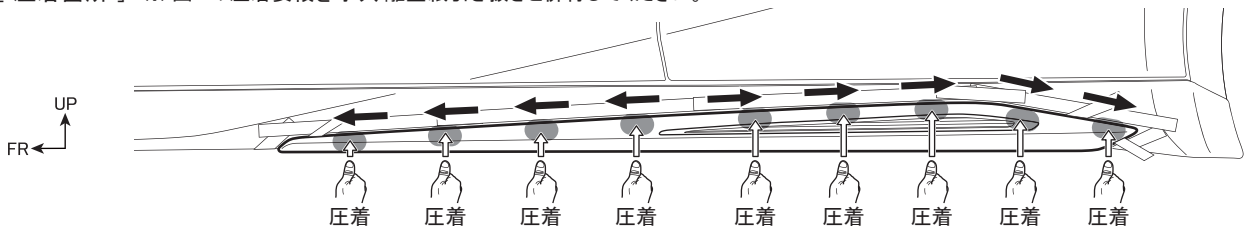



/取説ﾌﾟﾘﾝﾄ ﾏｲﾄﾞ ﾏﾞｰ ﾆｯｼﾞ

8000T-RS120-09

