

ノア／ヴォクシー モデルスタ バージョン

バックドアガーニッシュ 取付要領書

設定型式：MZRA9#W,ZWR9#W

設定グレード：全車

このたびは、モデルスタ商品をお買い上げ頂きましてありがとうございます。
本書は、バックドアガーニッシュの取付要領について記載してあります。
取り付け前に必ずお読み頂き、正しい取り付けを行なって下さい。

取り付け上の注意事項

- 取り付け前に車両に傷がついていないか点検して下さい。
- エンジンがかかっている状態では絶対に作業を行なわないで下さい。
- 車両部品の取り外しに際して、紛失や混乱がない様に部品ごとに整理して、復元する際間違えない様配慮して下さい。また、部品に傷を付けたりしない様に取り扱いに注意して作業を行なって下さい。
- 本書で指示した部品以外は、取り外さない様注意して下さい。
- 商品を取り付ける部分の汚れ、ゴミ、ホコリをウエスで拭き取って下さい。
- エンドモール（両面テープ付き）・両面テープを貼り付ける部分は、必ず脱脂して下さい。脱脂作業を怠ると両面テープを接着しても剥がれる場合があります。
- 両面テープの接着力促進剤として、必ず両面テープ用プライマーを塗って下さい。（PAC プライマー N-200を本品に添付）
- 重要** プライマーの効力を発揮させる為、塗布後、常温で10分間以上放置し乾燥させて下さい。
- 重要** ■両面テープは、外気温が20℃以下になると接着力が低下しますので、両面テープ及び被接着面をドライヤー等で温めてから貼り付け作業を行なって下さい。
- 両面テープのプライマーは、溶剤が揮発するため速やかに作業を終了して下さい。
- 両面テープのプライマーは、塗布面を黄変させますので必ず塗布面をマスキングし、はみだしたプライマーは、イソプロピルアルコール（IPA）等で完全に拭き取って下さい。
- ボディーコートが塗布されている車両は塗装用コンパウンドでボディーコートを剥離して下さい。（必ずマスキングし、なるべく細かい番手で行なう。）ボディーコートが塗布されている車両は脱脂作業を行なっても、プライマーの接着力促進効果を十分に発揮できない場合があります。ボディーコート除去後は、イソプロピルアルコール（IPA）等で脱脂をきちんと行なって下さい。
- 重要** ■両面テープの圧着を充分に行なって下さい。49N（5kgf）以上

取り付け完了後の点検・注意事項

- バックドアガーニッシュが、車両バックドアに確実に固定されているか点検して下さい。
- 両面テープの全ての離型紙が剥がされ、確実に圧着されているか点検して下さい。
- 取り付け完了後、バックドアガーニッシュ及び車両部品に傷がついていないか点検して下さい。
- 取り付け完了後、最低24時間は強い力をかけたり、雨等で濡れない様注意して下さい。（両面テープの剥がれ、車両バックドアとバックドアガーニッシュとの間に隙間が発生する恐れがあります。）

 アドバイス…この取付要領書では、スピーディーに安全な作業をして頂く上で知っておいて頂きたい事を左図マークで表示しております。

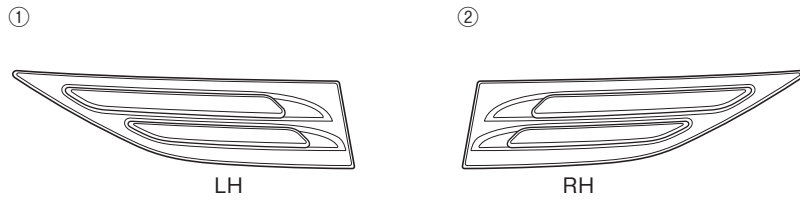

No.	品名	個数
①	バックドアガーニッシュ LH	1
②	バックドアガーニッシュ RH	1
③	スペーサー (12×40 : t=3.0)	2
④	スペーサー (40×40 : t=2.0)	2
⑤	PAC プライマー N-200	1
⑥	取付要領書	1

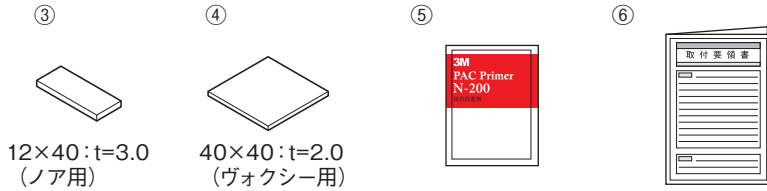

12×40 : t=3.0
(ノア用)

40×40 : t=2.0
(ヴォクシー用)

取付概要

[ノア]

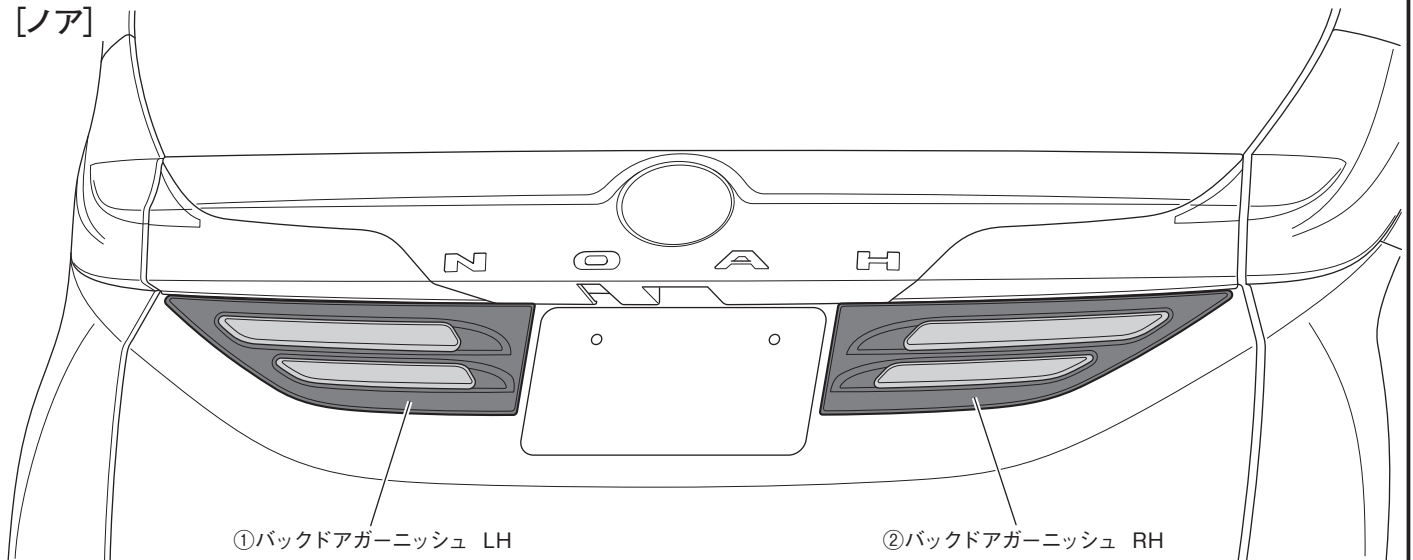

①バックドアガーニッシュ LH

②バックドアガーニッシュ RH

[ヴォクシー]

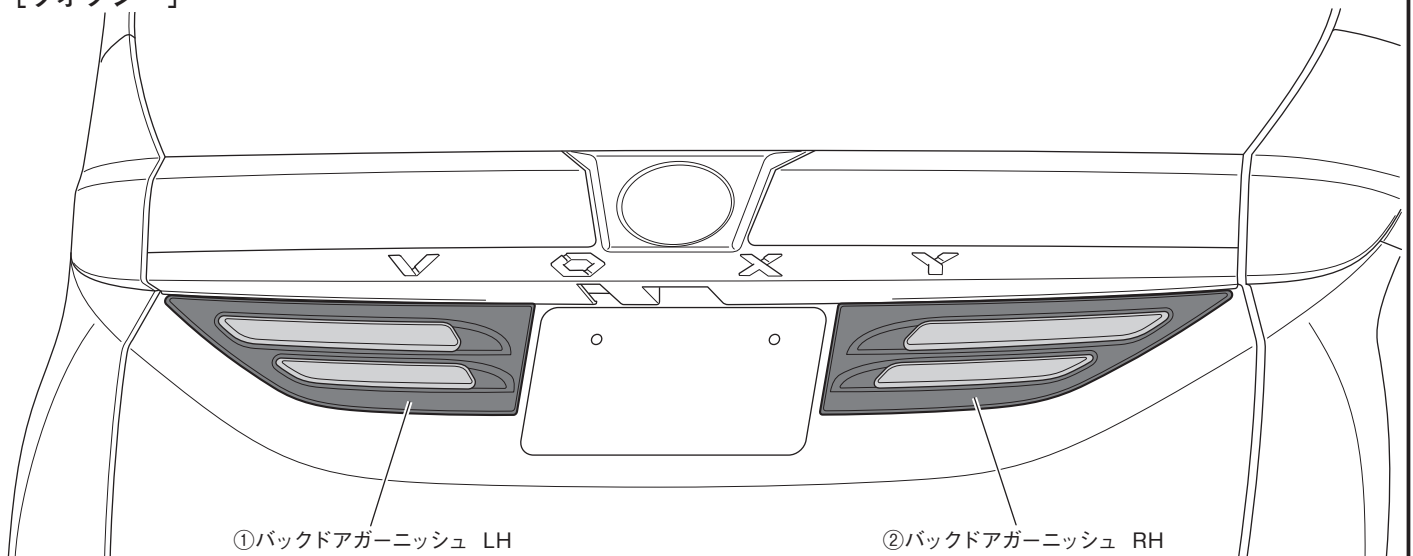

①バックドアガーニッシュ LH

②バックドアガーニッシュ RH

取付手順

取付手順は主にヴォクシーを示し、スペーサー貼り付け以外はノアも同様です。

I. 取付準備

[ノア]

LH図示 ※RHも同様に

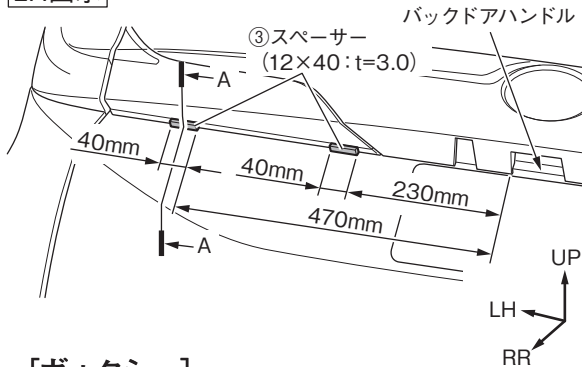

[ヴォクシー]

LH図示 ※RHも同様に

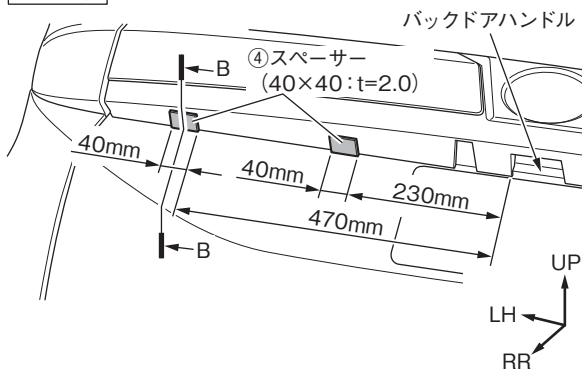

- バックドアハンドル左端を基準にし、③スペーサー（ノア用）又は④スペーサー（ヴォクシー用）の離型紙を剥がし、左図位置に貼り付ける。

[ノア] A-A

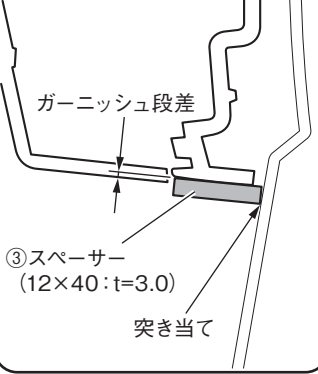

[ヴォクシー] B-B

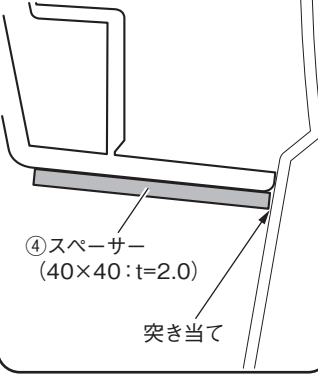

アドバイス

- ・スペーサーは②バックドアガーニッシュ RH 取り付け時に再使用するの捨てないでください。

LH図示 ※RHも同様に

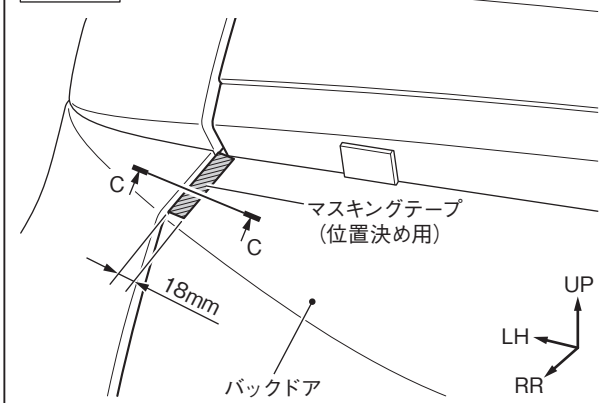

- バックドア端末の R 終わりから18mm の位置にマスキングテープを貼り付け位置決めする。

C-C

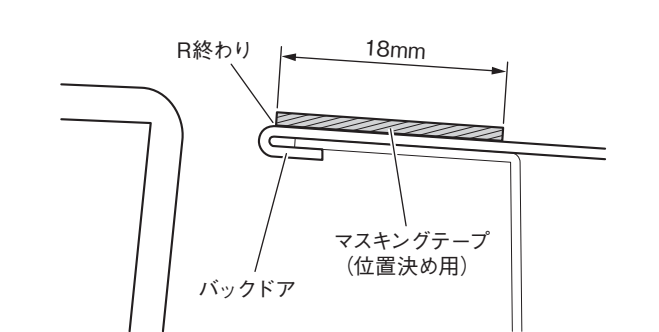

LH図示 ※RHも同様に

[裏面視]

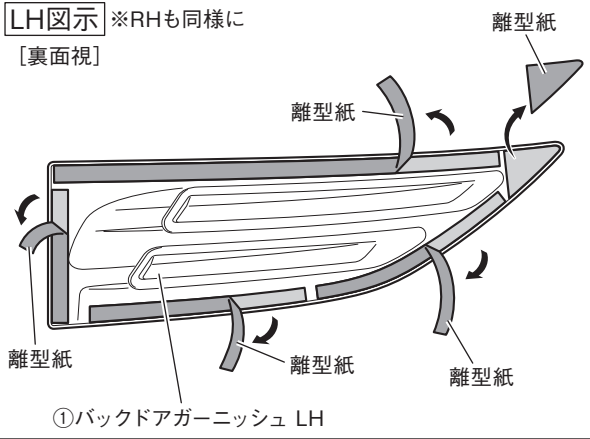

9. 左図のように、①バックドアガーニッシュ LH の先端部の離型紙を剥がす。
10. ①バックドアガーニッシュ LH の残りの離型紙を少し剥がし、表側へ折り返してマスキングテープで仮固定する。(左図矢印部)

II. 取り付け

LH図示 ※RHも同様に

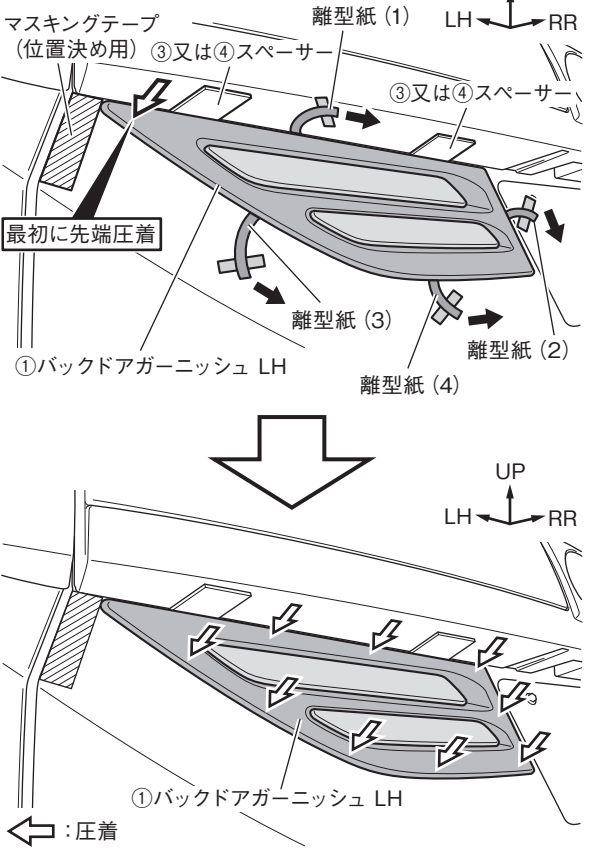

1. ③又は④スペーサー突き当て箇所とマスキングテープ (位置決め用) に合わせて①バックドアガーニッシュ LH を車両に仮当てする。
2. ①バックドアガーニッシュ LH 先端部を圧着する。
3. 離型紙 (1) ~ (4) を矢印の向きに引き抜きながら圧着する。

アドバイス

・離型紙が途中で切れないように①バックドアガーニッシュ LH を少し浮かしながら離型紙を引き抜いてください。

4. ①バックドアガーニッシュ LH の浮き・剥がれが無いことを確認し、両面テープの貼り付け部を再圧着する。
5. マスキングテープ (位置決め用) を剥がす。
6. ③又は④スペーサーを取り外す。

アドバイス

・スペーサーは②バックドアガーニッシュ RH 取り付け時に再使用するので捨てないでください。

7. ②バックドアガーニッシュ RH も同様に取り付ける。