

MSD13-52001 リヤバンパープロテクター

取付・取扱要領書

この度はリヤバンパープロテクターをお買い上げいただきありがとうございます。
本書には上記商品の取付け、取扱いについての要領と注意事項を記載してあります。
取付け前に必ずお読みのうえ、正しい取付け、取扱いを実施してください。
なお、本書は必ずお客様にお渡しください。

★本製品は未登録車への取付けは出来ません。取付けは車両登録後に行ってください。

■ 品番・適合車種

品番	車種	グレード	年式	備考
MSD13-52001	アクア	全車	'21.7～	

■ 構成部品

No.	品名	個数	備考
①	リヤバンパープロテクター	1	
②	取付・取扱要領書（本書）	1	本書は大切に保管してください

■ 構成部品図

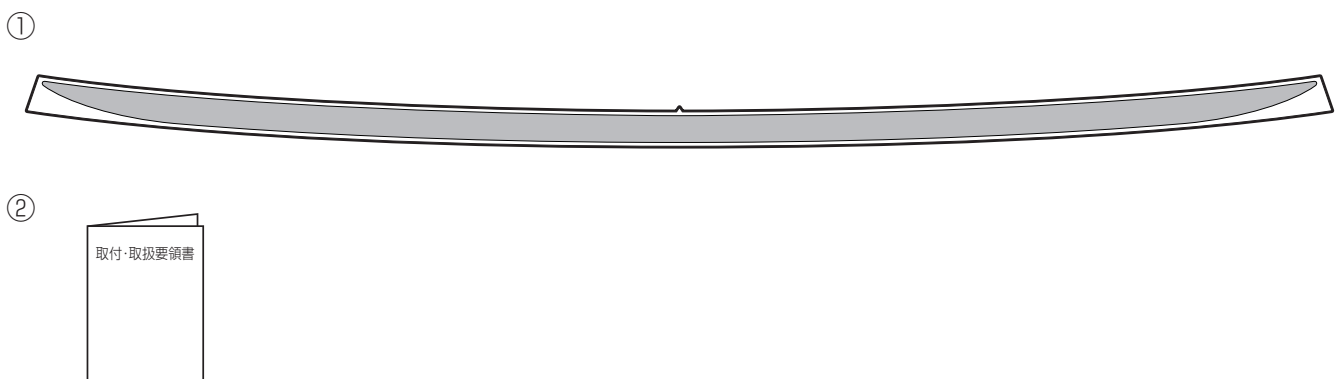

■ 取付け・取扱い上のご注意 作業を行う前に必ずお読みになり、安全で確実な取付け作業を行ってください。



警告

この内容に従わず、誤った取付け・取扱いを行うと生命の危険または、重傷等を負う可能性がある内容について記載しています。



注意

注意事項を守らないで、誤った取付け・取扱いを行うと事故につながったり、ケガをしたり、車両を損傷する等のおそれがあることを記載しています。



アドバイス

スピーディに作業していただく上で知っておいていただきたいことを記載しています。

⊘ やってはいけないこと

❗ 必ず行っていただくこと



警告

- ⊘ 本製品を適合車種以外には使用しないでください。破損や故障により重大事故を招く場合があります。
 - 本製品への加工、取付不良や誤使用による不具合、事故等につきましては一切の責任を負いません。
 - 事故や接触により破損、変形した場合は危険ですので取りはずしてください。



注意

- ❗ 本製品の取付け、交換作業は必ずトヨタの販売店もしくは自動車整備工場で行ってください。
- ❗ 本製品の取付け、交換は該当車両の修理書（トヨタ自動車(株)発行）に従い、本書の注意事項をまもり作業を行ってください。
 - 取付前に、取付部を脱脂剤等で汚れ等を除去してください。
 - ボデー温度（環境温度）20℃以下ではテープの接着力が低下しますので、取付部をドライヤー等で温めて取付けをしてください。
 - 取付後 24 時間以内は洗車を行わないでください。
 - 取付時は、なるべく接着面に触れないように作業を行ってください。接着力が弱くなります。
 - 取付部の空気が残ると、熱で膨らんで剥がれの原因となることがあります。取付けの際は、中央部から外側に向けて空気を押し出すように圧着してください。
 - 両面テープを貼り付ける部分は、必ず一方向に拭いて脱脂してください。脱脂作業を怠ると、両面テープを接着しても剥がれる場合があります。
 - ボデーコートが塗布されている車両は、塗装用コンパウンドでボデーコートを剥離してください。（必ずマスキングし、なるべく細かい番手で行ってください。）

■ 安全にお使い頂くために

- ⊘ 購入後の改造は重大な事故や故障を招く危険性がありますので、絶対に行わないでください。

- ◆ 本製品は、1 年または 20,000kmの保証を実施いたします。（1 年または 20,000km 走行時点のいずれか早い方まで）
※保証の詳細はモデリスタパーツカタログサイト <<https://www.modellista.co.jp>>「保証について」をご確認ください。

適合車種かつ指定部位以外への取付け及び走行や取扱いにより発生した外的要因が原因の不具合や、それにより車両本体等への損傷が発生した場合のクレームには応じかねます。

■ 取付けに必要な工具・保護具・消耗品

ウエス、脱脂剤（イソプロピルアルコール）、はさみ、マスキングテープ、スキージー、ドライヤー（20℃以下の場合）

■ 目次

- | | |
|------------------------------|-----|
| 1. 表紙、品番・適合車種、構成部品、構成部品図、 | 1 |
| 2. 取付け・取扱い上のご注意、安全にお使い頂くために | 2 |
| 3. 取付けに必要な工具・保護具・消耗品、目次、取付概要 | 3 |
| 4. 取付要領 | 4～6 |
| 5. 取付完了後の注意事項 | 6 |

■ 取付概要

リヤバンパー上面視

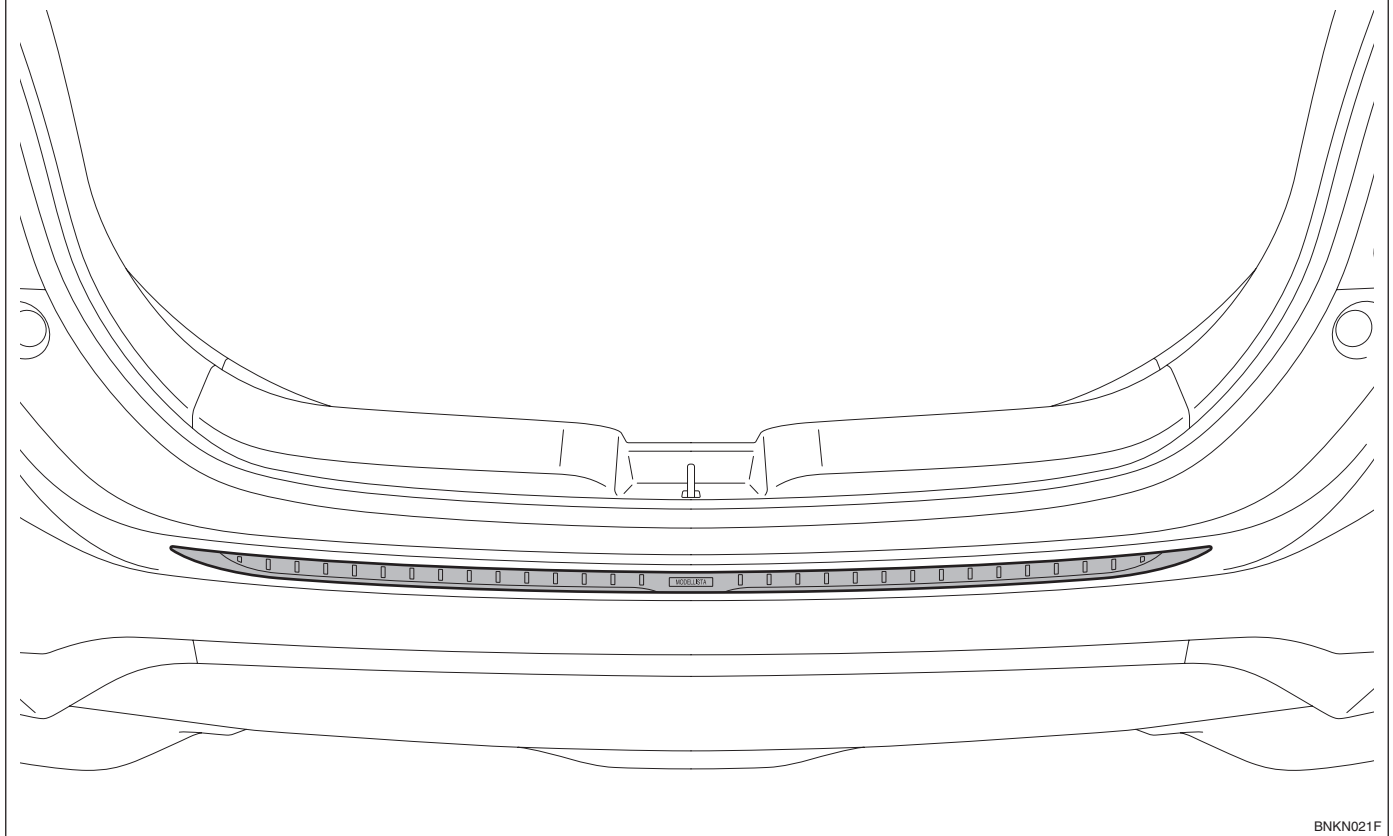

BNKN021F

■ 取付要領

※本書の注意事項を守って作業してください。

● リヤバンパープロテクターの貼り付け

1. 貼付面を脱脂し、油やほこりを除去する。
2. バックドアストライカーの中心にマスキングテープの左端を合わせ、マスキングテープをリヤバンパーまで貼り付ける。(図 1、拡大図 I 参照)
3. アプリケーションテープ中央部の△先端をマスキングテープの左端に合わせる。(図 1、拡大図 I 参照)
4. アプリケーションテープ上端をリヤバンパープレスライン R 止まりに合わせる。(図 1、A-A 断面図参照)
5. アプリケーションテープをマスキングテープ (仮固定用) でリヤバンパーに仮固定する。(図 1 参照)
6. 仮固定したアプリケーションテープの末端 (上下左右) に、マスキングテープ (位置決め用) を貼り付け、位置決めをする。(図 1 参照)

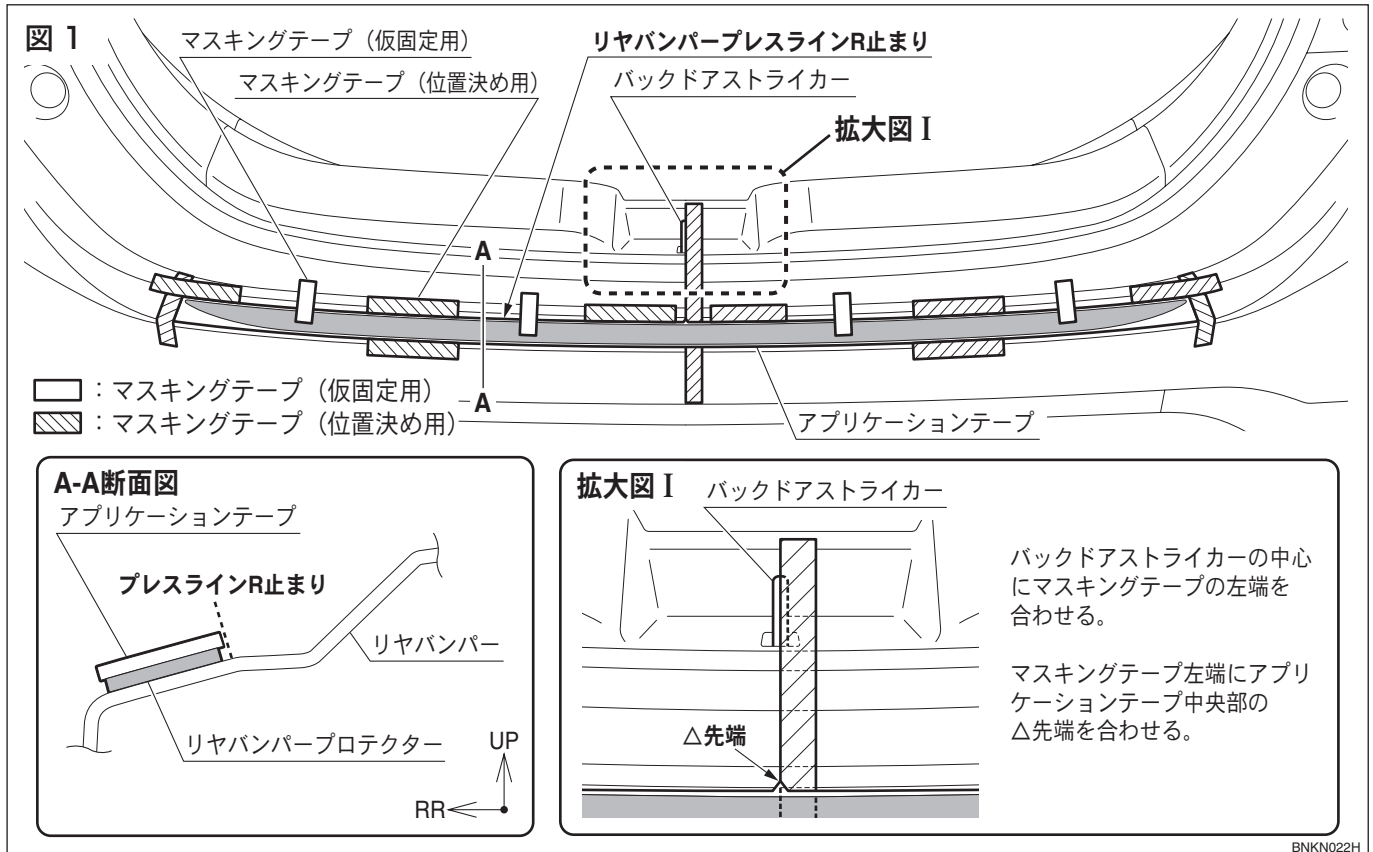

7. LH 側 (2 箇所) のマスキングテープ (仮固定用) を剥がす。(図 2 参照)

※ RH 側 (2 箇所) のマスキングテープは剥がさないでください。

8. バックドアストライカーの中心に貼り付けたマスキングテープの★印 (アプリケーションテープ中央部の△先端) から下側を切り取る。(図 2 参照)

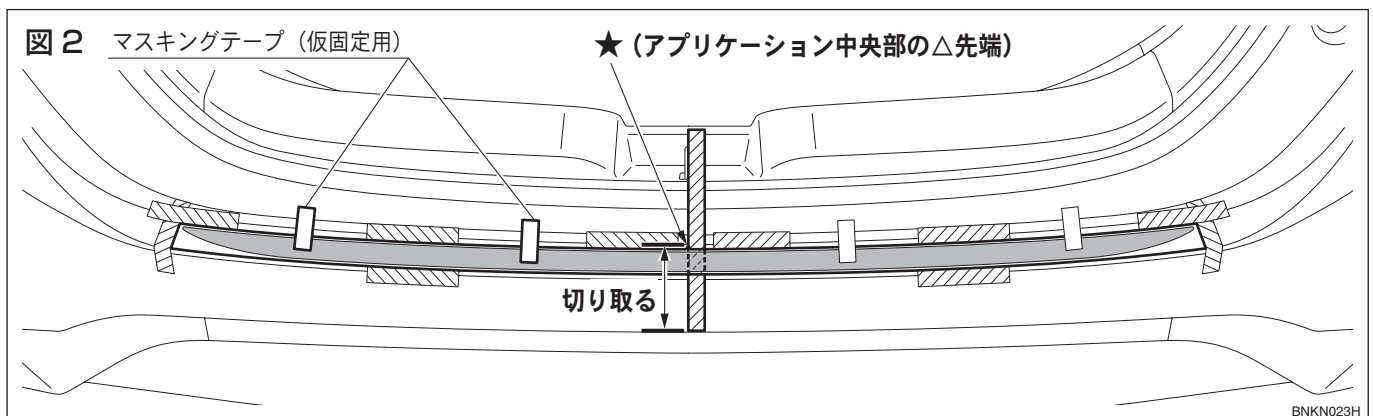

9. リヤバンパープロテクターの離型紙を、中央部から LH 側に 50mm 程度の位置でカットする。
(図 3、拡大図 II 参照)
10. リヤバンパープロテクター LH 側の離型紙を全て剥がした後、アプリケーションテープ LH 側の末端を持ち、リヤバンパープロテクターをリヤバンパーから 50mm 程度持ち上げる。(図 3、図 4 参照)
※ リヤバンパープロテクターがリヤバンパーに貼り付かないよう注意してください。
※ RH 側の離型紙は剥がさないでください。
11. アプリケーションテープの末端をマスキングテープ (位置決め用) の末端に合わせながら、スキージーで中央部から LH 側へしっかりと圧着する。(図 4 参照)
12. RH 側 (2 箇所) のマスキングテープ (仮固定用) と離型紙を剥がし、LH 側と同様に作業を行う。

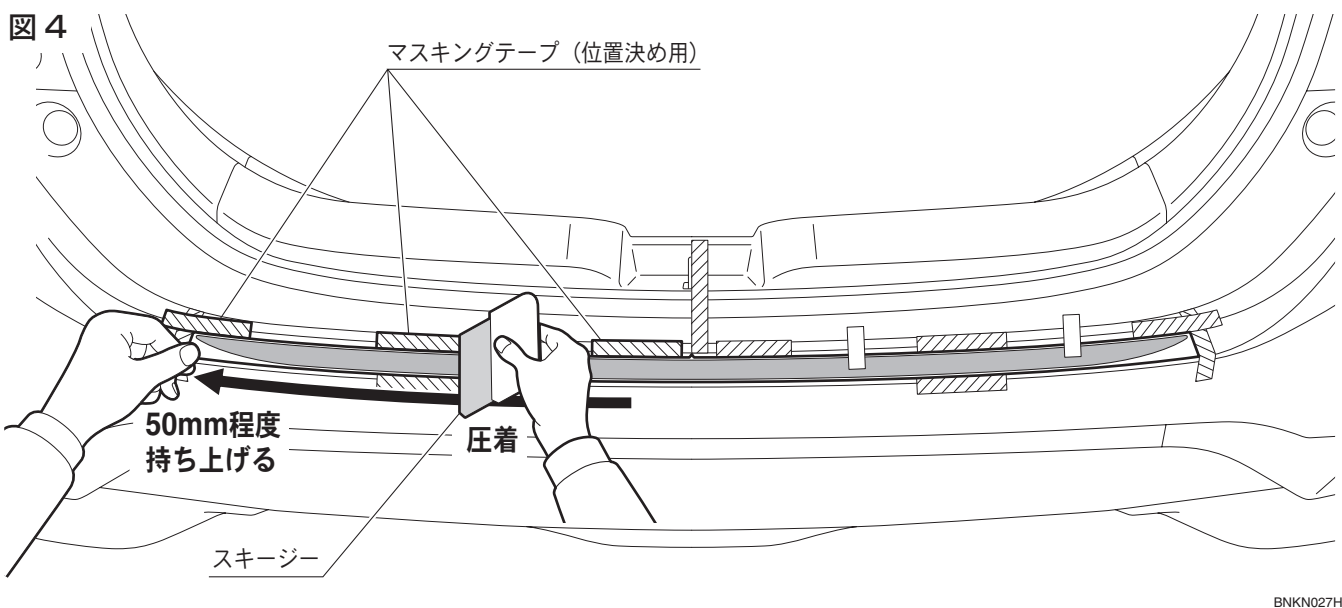
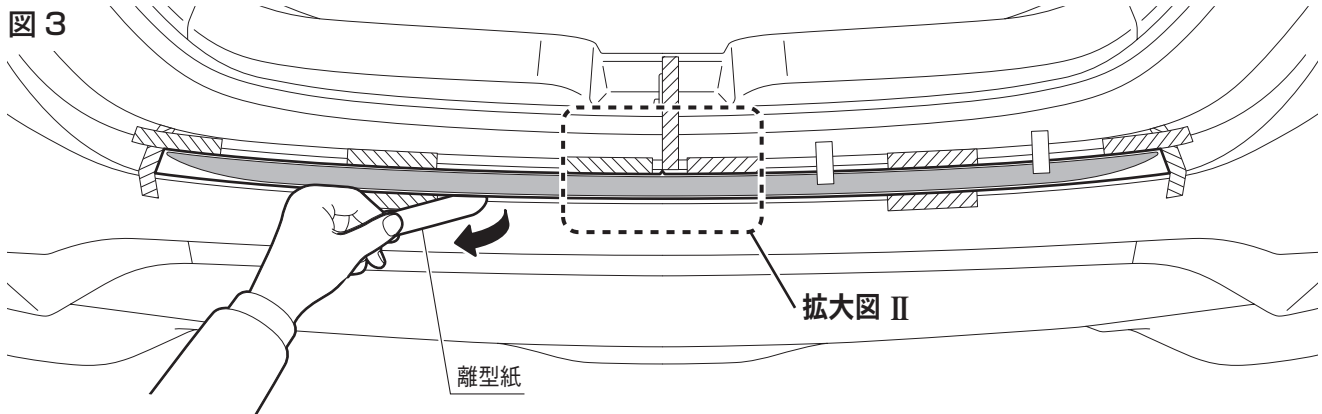
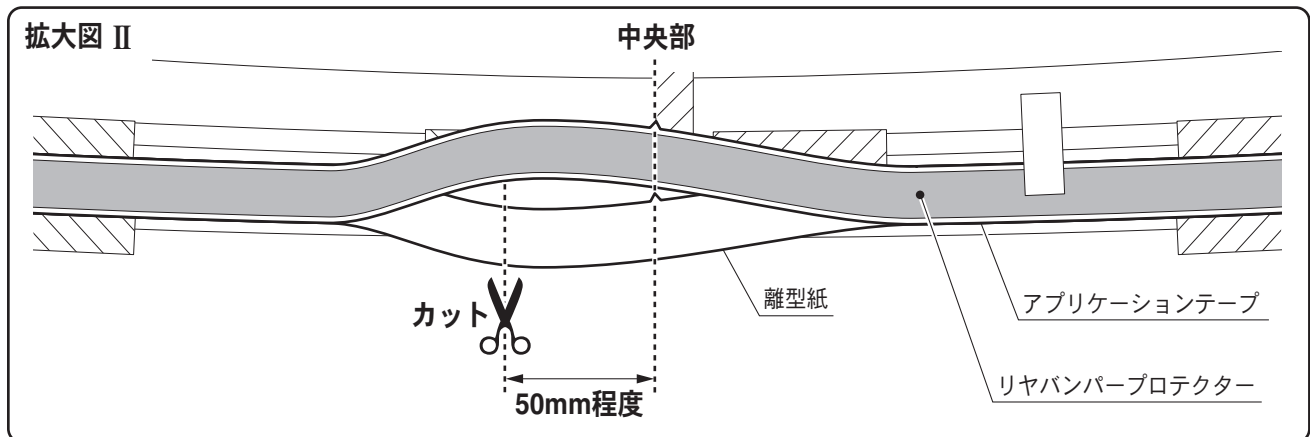

BNKN027H

13. 圧着後、表面のアプリケーションテープをゆっくり剥がす。

※アプリケーションテープを剥がした後、リヤバンパープロテクターの末端に浮きがないことを確認してください。浮きが発生した場合は、柔らかい布等で再度圧着してください。

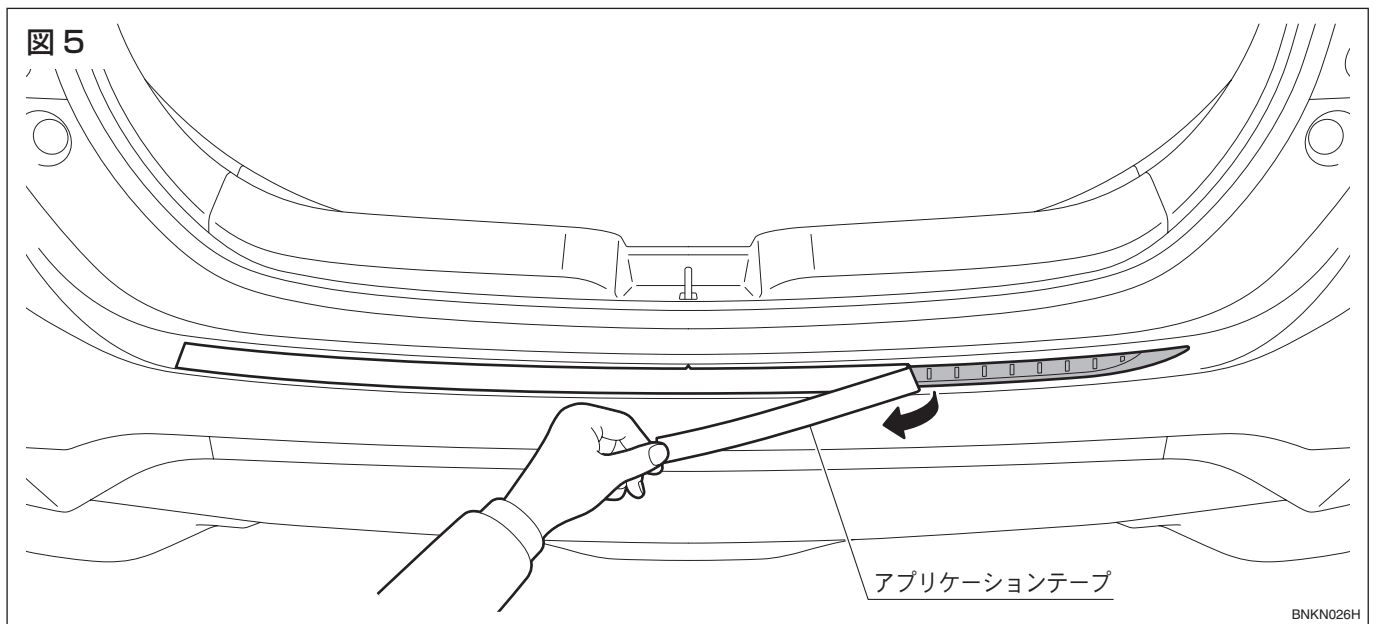

■ 取付完了後の注意事項

1. 一度取付けたリヤバンパープロテクターを剥がすと、伸びたり接着力が低下しますので、圧着後は剥がさないでください。
2. 取付け後、24 時間以内は洗車をしないでください。剥がれやすくなるおそれがあります。
3. 本書を大切に保管していただくよう、お客様にお渡しください。

株式会社 トヨタカスタマイジング & ディベロップメント
<https://www.modellista.co.jp>
「お問合せ先」
モデリスタコールセンター TEL 050-3161-1000

