

このたびは、モデリスタ商品をお買い上げ頂きましてありがとうございます。

本書は、シグネチャーイルミグリルの取付要領について記載してあります。

取り付け前に必ずお読み頂き、正しい取り付けを行なって下さい。

本商品とLED付フロントスポイラーを同時装着の場合は、本商品ハーネスCのオプションコネクタにLED付フロントスポイラーのコネクタを接続して下さい。

取り付け上の注意事項

- **重要** ■本製品はDC12V車専用です。DC24V車等、指定の電圧以外では絶対に使用しないで下さい。
- 取り付け前に車両に傷がついていないか点検して下さい。
- エンジンがかかっている状態では絶対に作業を行なわないで下さい。
- 車両部品の取り外しに際して、紛失や混乱がない様に部品ごとに整理して、復元する際間違えない様配慮して下さい。また、部品に傷を付けたりしない様に取り扱いに注意して作業を行なって下さい。
- 本書で指示した部品以外は、取り外さない様注意して下さい。
- **重要** ■取り付け作業はバッテリーのマイナス端子を外してから行なって下さい。また、作業終了後は各システムの設定・確認を行なって下さい。（車両修理書「バッテリーターミナル脱着時の設定/作業」を参照）
- **重要** ■コードの配線には十分注意して下さい。誤った配線をしますと故障の原因となります。
- コードを引っ張ったり、重ねて使用したり、挟んだりしないで下さい。発熱や断線の原因となります。
- コードの取り回しは、必ず取付要領書通りに行なって下さい。
- 誤った取り付け・分解・改造等は故障・破損・感電・ショートの原因となります。そのような場合による損害の責任は一切負いかねます。
- 本書で指示した部品以外は、取り外さない様注意して下さい。
- 商品を取り付ける部分の汚れ、ゴミ、ホコリをウエスで拭き取って下さい。
- LEDの明るさ・色に多少のバラつきがあります。あらかじめご了承ください。
- 経年変化により、LEDの明るさが多少変色する場合があります。あらかじめご了承ください。

取り付け完了後の点検・注意事項

- シグネチャーイルミグリルが、車両バンパーに確実に共締めされているか点検して下さい。
- 取り付け完了後、シグネチャーイルミグリル及び車両部品に傷がついていないか点検して下さい。



アドバイス…この取付要領書では、スピーディーに安全な作業をして頂く上で知っておいて頂きたい事を左図マークで表示しております。

ハリアー モデルスタ バージョン

シグネチャーイルミグリル (品番：D2524-63310)
 (品番：MSD12-48001)

構成部品

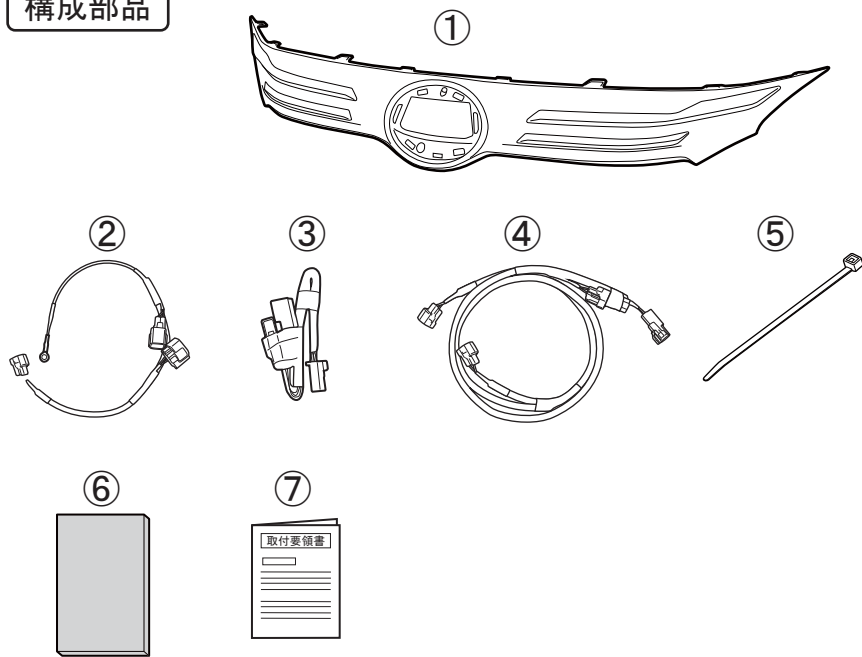

No.	品名	個数
①	シグネチャーイルミグリル	1
②	ハーネスA(エンジンルーム用)	1
③	ハーネスB(室内用)	1
④	ハーネスC(バンパー裏側用)	1
⑤	結束バンド	10
⑥	クッション	1
⑦	取付要領書	1

⚠ 注意

取り付け作業は補機バッテリーのマイナス端子を外してから行なって下さい。
 作業終了後は各システムの設定・確認を行なって下さい。
 (トヨタ自動車発行の修理書を参照して下さい。)

取付概要

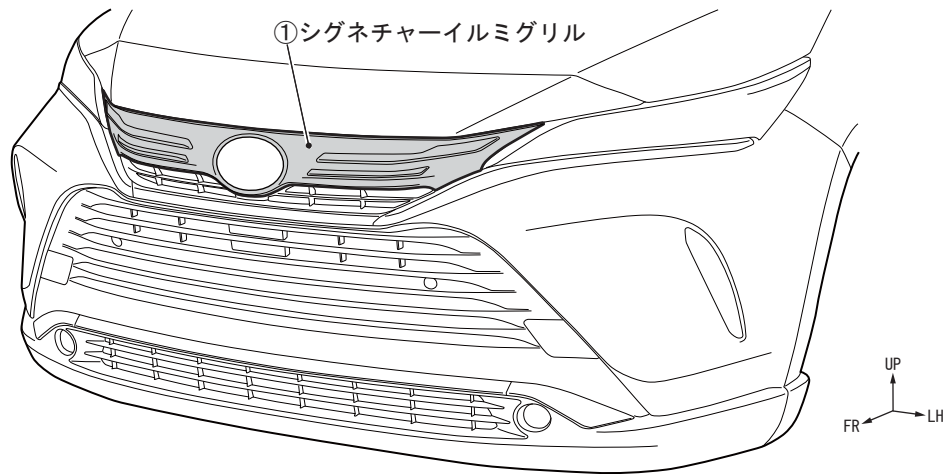

配策イメージ図

[エンジンルーム側]

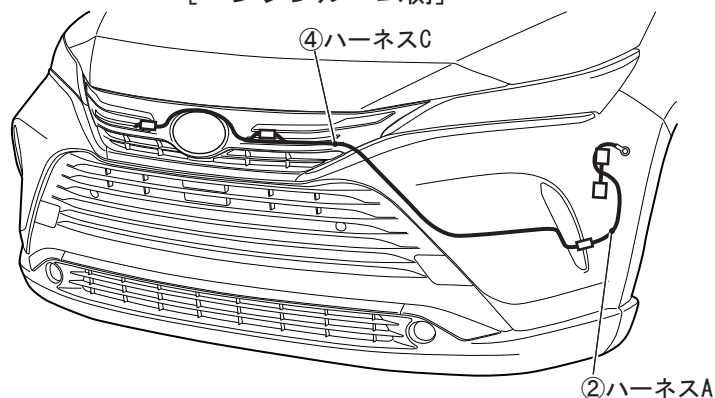

[室内側]

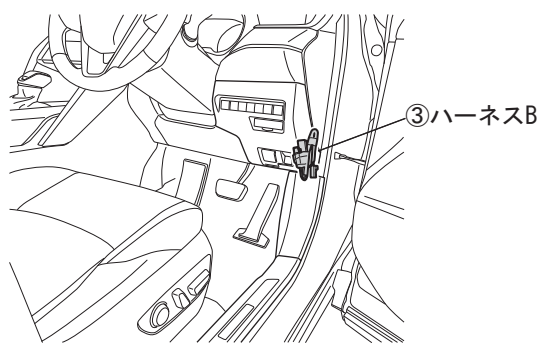

取付手順

(1) 部品の取り外し

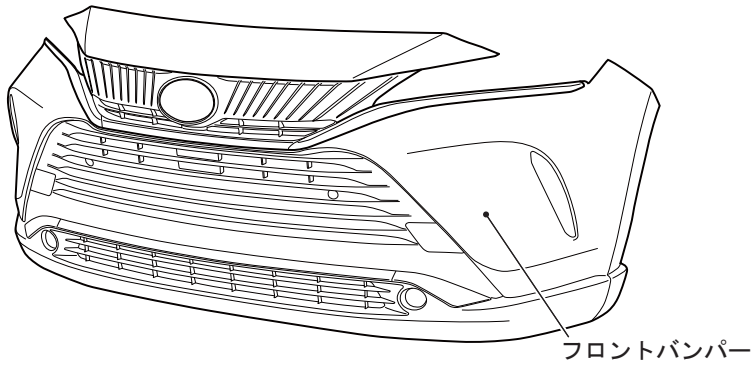

1. 車両からフロントバンパーを取り外す。

👉 アドバイス

- ・取り外しの詳細は、トヨタ自動車発行の修理書を参照して下さい。
- ・取り外した車両クリップ、スクリューは再使用しますので紛失しない様。ご注意下さい。

(2) 点灯確認

- ①シングネチャールミグリルを②ハーネスA、③ハーネスB、④ハーネスCで車両に接続し、バッテリーを一旦繋ぎ、LEDユニットが点灯する事を確認して下さい。
 ※(3)配線の手順で車両に接続し、点灯する事を確認してから各ハーネスを固定して下さい。

(3) 配線

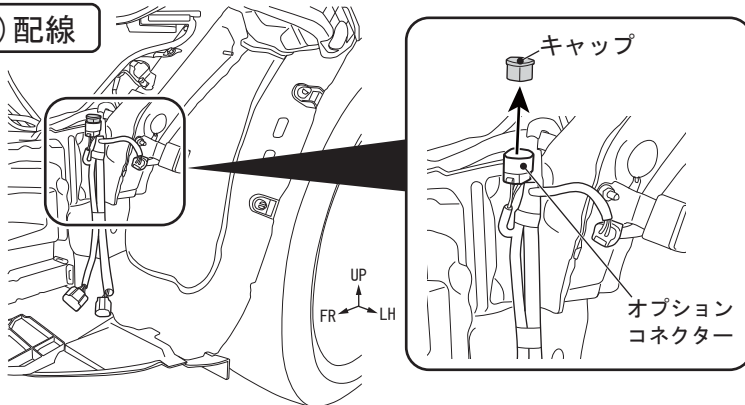

1. 配線作業（エンジンルーム側）

1. 車両左側前方の図示車両オプションコネクタのキャップを取り外す。
 (左図参照)

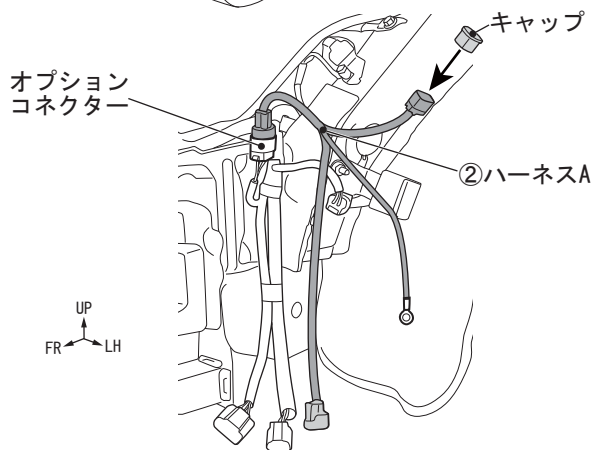

2. 車両オプションコネクタに②ハーネスAを接続し、1.で取り外したキャップを取り付ける。
 (左図参照)

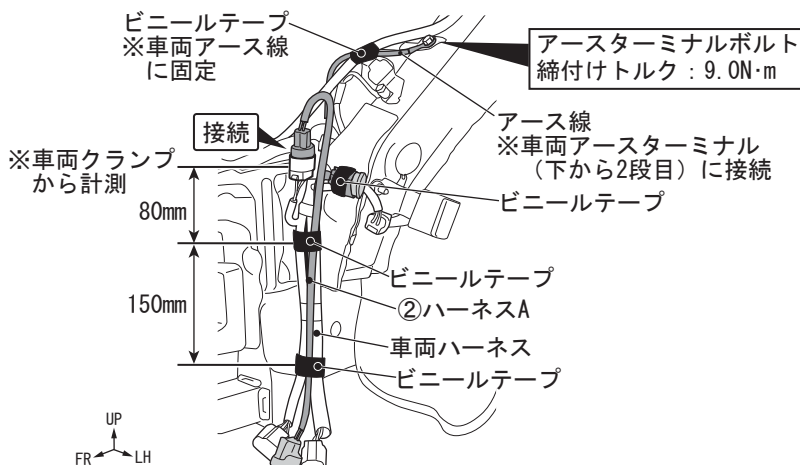

3. ②ハーネスAのアース線を図示車両アースターミナルに接続し、②ハーネスAを車両ハーネスにビニールテープで固定する。(4カ所、左図参照)

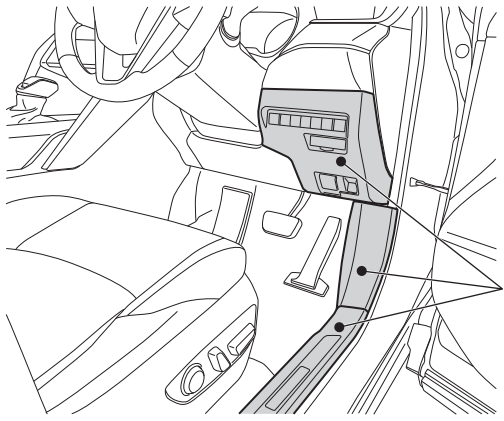

取り外す

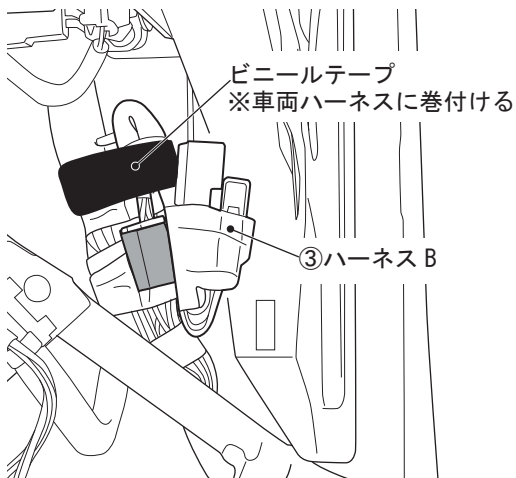
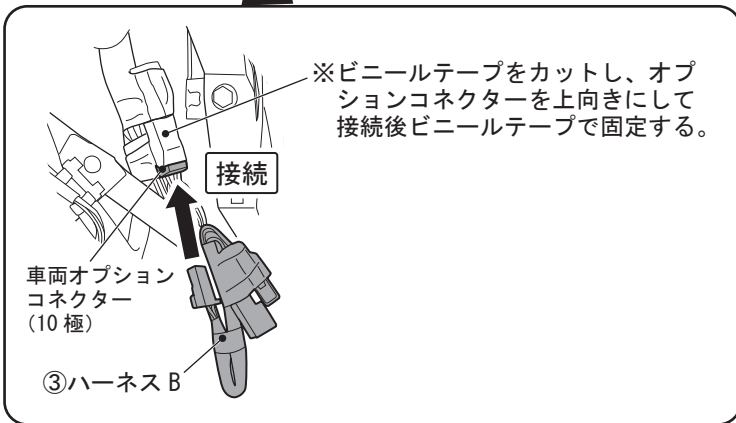
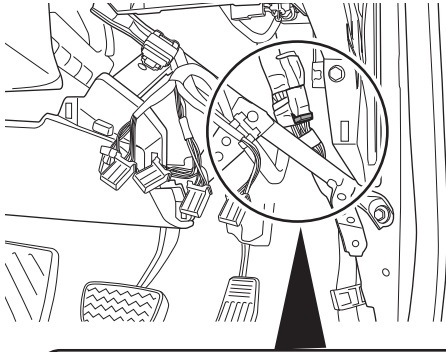

2. 配線作業（室内側）

1. 運転席側の車両内装パネル類を取り外す。
(左図参照)

アドバイス

- 取り外しの詳細は、トヨタ自動車発行の修理書を参照して下さい。
- 取り外した車両クリップ、スクリューは再使用しますので紛失しない様。ご注意下さい。

2. 車両オプションコネクタに③ハーネスBを接続する。
(左図参照)

3. ③ハーネスBを車両ハーネスにビニールテープで固定する。
(左図参照)

4. 車両内装パネルを復元する。

(4) 部品の取り外しと配線

[裏面図]

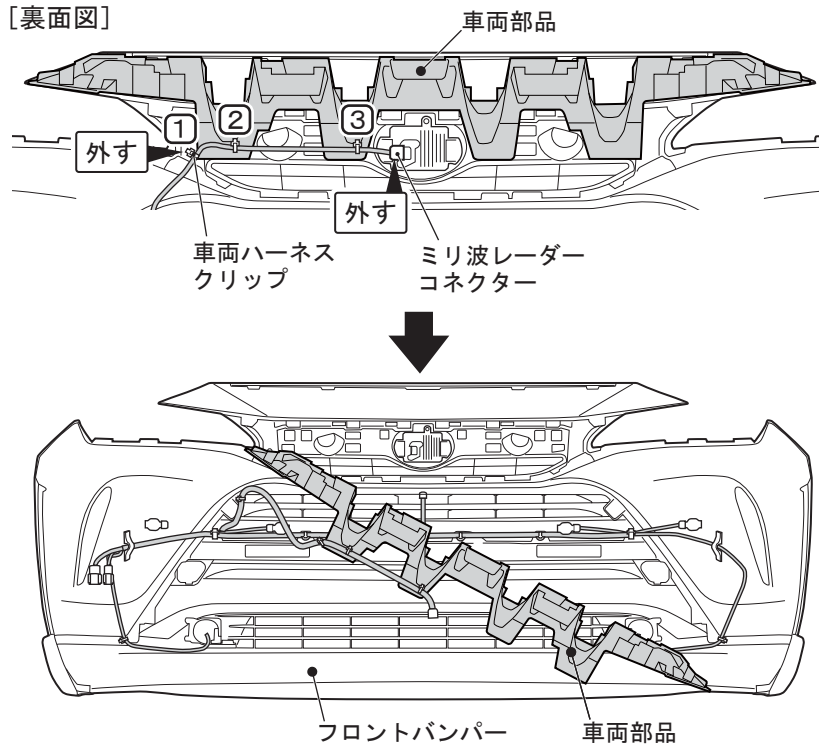

1. フロントバンパーからアッパーグリルを取り外す。
2. ミリ波レーダーのコネクターを外し、図①の車両ハーネスクリップを外す。(左図参照)
※図②③のハーネスクリップは外さないで下さい。
3. 左図の車両部品をずらした状態にする。

4. アッパーグリルをアウターとインナーに分け、車両エンブレムを取り外す。(左図参照)
※左図の位置が両面テープで固定されています。
※インナーのツメを破損しない様に注意して下さい。

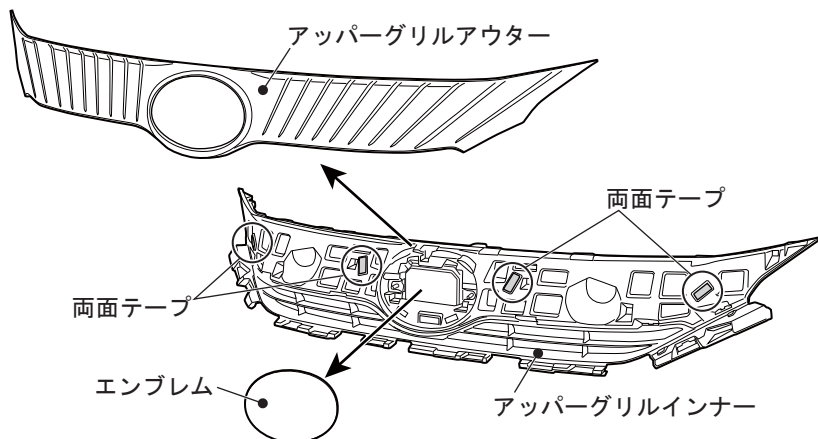

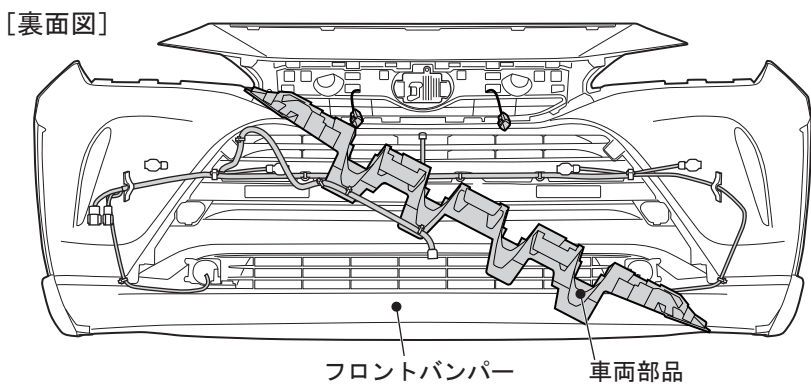
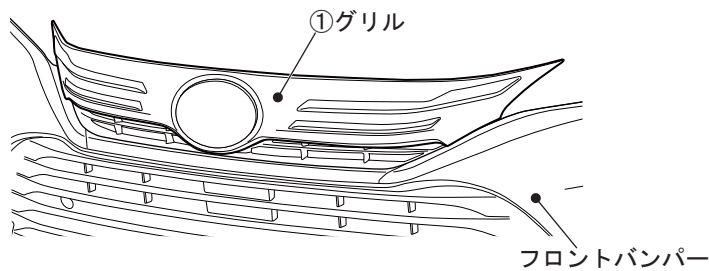
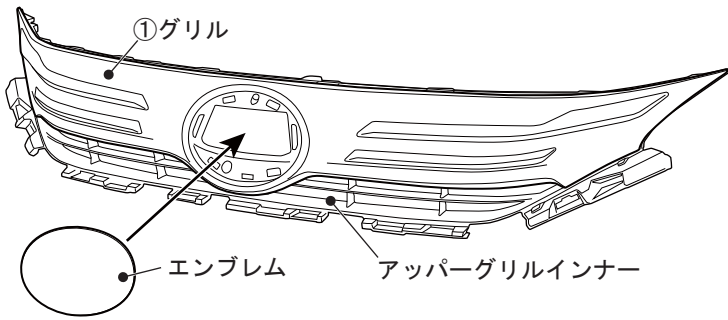
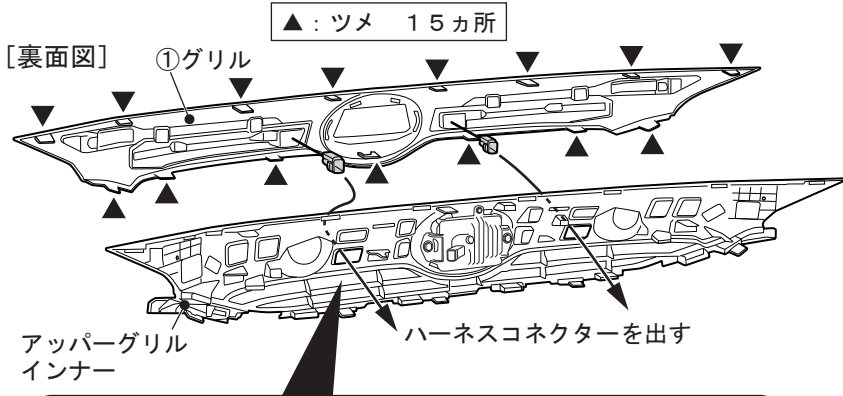

5. ①シグネチャーイルミグリル (以下グリルと省略) のハーネスコネクタをアップパーグリルインナーの図示穴から出して、ツメ (図▲) を差し込む。
(左図参照)

👉 アドバイス

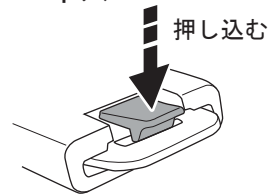

※ツメ部のロックが開いている場合は元の位置に押し戻し、ロックして下さい。

6. 車両エンブレムを①グリルに差し込み、車両スクリューで取り付ける。
(左図参照)

7. アップパーグリルインナーと①グリルの組み立て品を車両バンパーに復元する。
(左図参照)
※車両部品ははずした状態のままにしてください。

[裏面図]

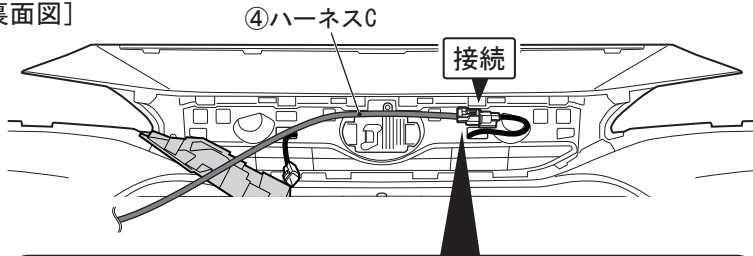

[クッション巻き付け図]

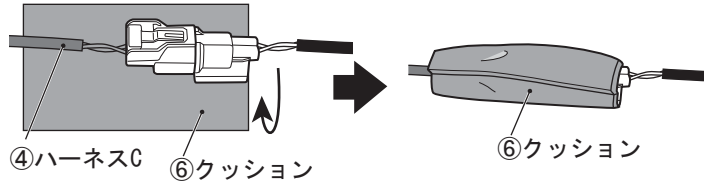

[裏面図]

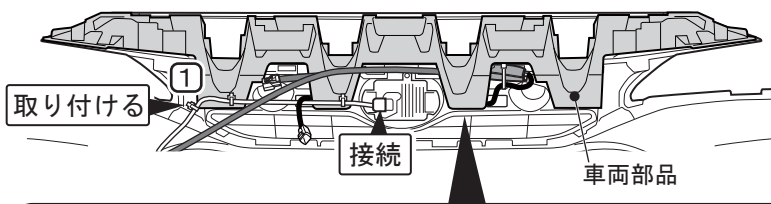

[拡大図]

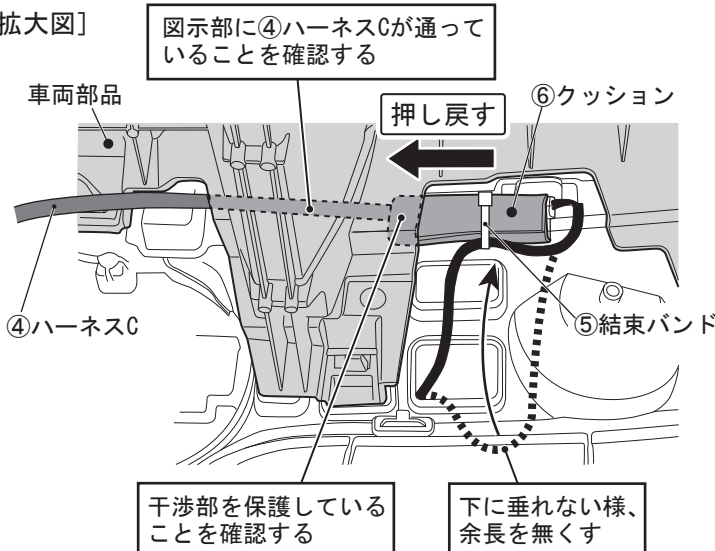

④ハーネスCを中央に向けて押し戻し、余長が無い事、また、⑥クッションが干渉部を保護していることを確認して⑤結束バンドで固定する

8. ④ハーネスCのハーネス分岐から長い方の黒色2Pコネクタ（メス）を①グリルの右側コネクタと接続し、⑥クッションを巻き付ける。
(左図参照)

9. ④ハーネスCを車両部品とアッパーグリルインナーの間（拡大図参照）を通しながら車両部品を復元してミリ波レーダーのコネクタを接続し、(4)-2で外したハーネスクリップ①を元の位置に取り付ける。
(左図参照)

※④ハーネスCは、必ず図示部を通して下さい。その際、⑥クッションが干渉部を保護しているか確認して下さい。

10. ハーネスが下に垂れない様に余長を無くしてから⑥クッション巻き付け部とハーネスを⑤結束バンドで固定する。
(拡大図参照)

※ハーネスが車両前方から見えない様に結束して下さい。

[裏面図]

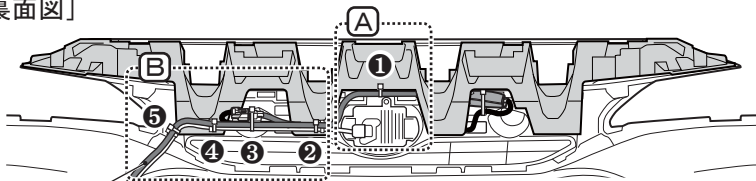

④ハーネスC

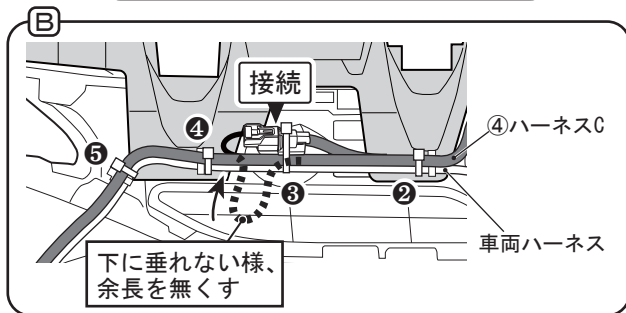
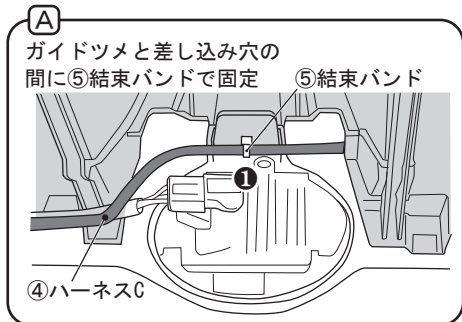

[裏面図]

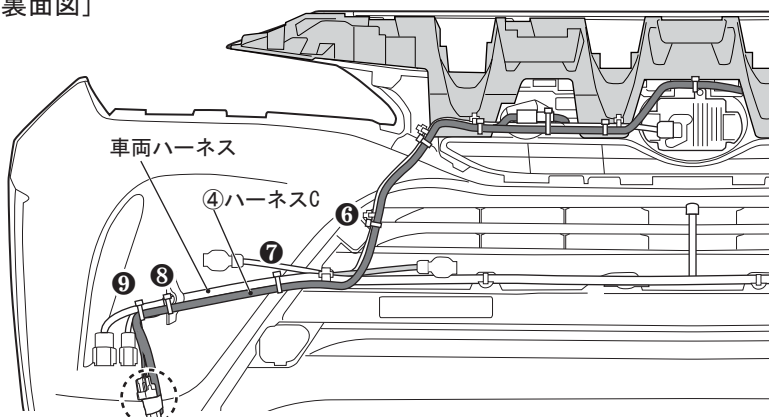

フロントバンパー復元時に
②ハーネスAの2Pコネクタ
(メス)と接続する

④ハーネスC オプションコネクタ

※本製品とLED付フロントスポイラーを同時装着の
場合はオプションコネクタ部のビニールテープ
をカットしキャップを取り外してLED付フロント
スポイラーのコネクタと接続して下さい

11. ④ハーネスCの固定①～⑨

- ①. ④ハーネスCをアッパーグリルインナーの差し込み穴隙間で⑤結束バンドを通して固定する。(図A参照)
- ②. 車両ハーネスに⑤結束バンドで固定する。(図B参照)
- ③. ④ハーネスCのハーネス分岐から短い方の黒色2Pコネクタ(メス)と①グリル左側のコネクタを接続してハーネスが下に垂れない様に余長を無くしてから車両ハーネスに、コネクタ部を⑤結束バンドで固定する。
※ハーネスが車両前方から見えない様に結束して下さい。(図B参照)
- ④⑤. 車両ハーネスに⑤結束バンドで固定する。(図B参照)
- ⑥⑦⑧⑨. 車両ハーネスに⑤結束バンドで固定する。(左図参照)

- 12. 車両部品をフロントバンパーに復元する。
- 13. ②ハーネスA、③ハーネスB、④ハーネスCに無理な力が掛かってないか、噛み込みや干渉がないか確認し、トヨタ自動車発行の修理書を参照してフロントバンパーを復元する。
※車両左側のフェンダーライナーは、②ハーネスAの2Pコネクタ(メス)と④ハーネスCの2Pコネクタ(オス)を接続後に復元して下さい。
- 14. バッテリーを接続し、各システムの設定、確認を行う。