



MSD02-26001/D2572-21110 リヤブレース

取付要領書

このたびはモデリスタ リヤブレースをお買い上げいただき、まことにありがとうございます。
本書には本商品の取り付け・取り扱いについての要領と注意事項を記載してあります。
取り付け前に必ずお読みのうえ、正しい取り付け・取り扱いを実施してください。
なお、本書は必ずお客様にお渡しください。

●本商品は未登録車への取り付けは出来ません。取り付けは必ず車両登録後に行ってください。

■ 品番・適合車種

品番	適合車種	備考
MSD02-26001	ハイエース 標準ボディ	TRH200V、KDH20#V
D2572-21110		

・最新の適合情報はモデリスタ カタログサイトをご覧ください。 <https://www.modellista.co.jp/>

■ 構成部品

No.	品名	個数	備考
①	リヤブレース	1	
②	インプルナット	4	M10
③	ボルト A	4	フランジ付き M10 × 20
④	ボルト B	2	フランジ付き M8 × 25

※確認・本商品が到着後、すぐに本体に破損がないこと、付属品が全てそろっていることを確認してください。

■ 構成部品図

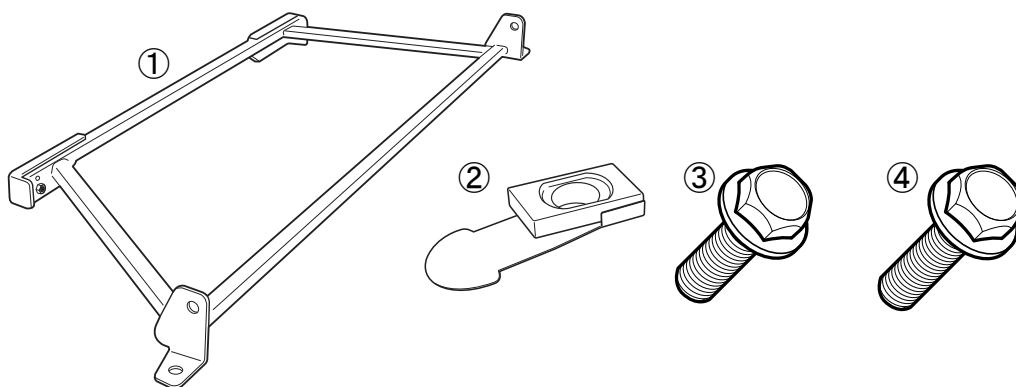

取り付け上のご注意（取り付け作業の方へ）

作業を行う前に必ずお読みになり、安全で確実な取り付け作業を行ってください。

⚠ 警告

この内容に従わず、誤った取り付け・取り扱いを行うと生命の危険または、重大な傷害等を負う可能性がある内容について記載しています。

⚠ 注意

注意事項を守らないで、誤った取り付け・取り扱いを行うと事故につながったり、ケガをしたり、車両を損傷する等のおそれがある事を記載しています。



アドバイス

スピーディに作業していただく上で知っておいていただきたいことを記載しています。

⊘ やってはいけないこと

❗ 必ず行なっていただくこと

⚠ 警告

- ⊘ 本商品への改造・加工、及び適合車種以外への装着は、重大な事故や故障を招くおそれがありますので絶対に行わないでください。
- ❗ 本商品の取り付け・交換は、該当車両の修理書（トヨタ自動車㈱発行）に従い、本書の注意事項をまもり作業を行ってください。
- ❗ 取り付け作業は規定トルクに従って、確実に締め付けてください。締め付けが不足すると脱落などにより重大な事故や故障を招くおそれがあります。

⚠ 注意

- ❗ 本商品の取り付け前に、本体・構成部品がすべて揃っていること、損傷や不具合が無いことを確認してください。取り付け後に発覚した損傷や不具合のクレームには、対応できない場合があります。純正部品を再使用する場合がありますので、復元する際に間違えないよう配慮し、紛失しないように保管してください。
- ❗ 本商品の取り付けは、キズ付き防止のため保護シートの上で取り扱いを行ない、同時に取り付け部位を保護材にて養生をした上で作業を行ってください。取り付け作業時のキズ付きや破損に十分に注意してください。
- ❗ 車を障害物のない平らな場所に止め、エンジンを止めてパーキングブレーキを確実にかけてください。
- ⊘ 車載ジャッキを使用しての作業は危険なので絶対に行わないでください。
- ❗ 車両が不安定な状態での作業は危険ですのでリジトラックなどを使い安全を確保してください。
- ⊘ 本書で指示した部品以外は、取り外さないように注意してください。

取り付けが終わったら

- ❗ 本商品が、車両へ確実に取り付けされていることを確認してください。
- ❗ 取り付け完了後、固定部分が指定トルクで締まっていることを再度点検してください。
- ❗ 取り付け完了後、本商品及び車両部品に傷がついていないことを点検してください。作業中にバッテリーのマイナス端子を外した場合は、作業終了後にシステム設定・確認を行ってください。
- ❗ 本取り付けに伴い分解・脱着した部位により、再設定・調整が必要となる場合があります。当該車両の修理書（トヨタ自動車㈱発行）に従い、各部の点検・設定を行ってください。

■ 目次

1. 表紙、品番・適合車種、構成部品、構成部品図 1
2. 取り付け上のご注意（取り付け作業の方へ） 2
3. 目次、取り付けに必要な工具・保護具・消耗品、保証について 3
4. 取り付け要領 3~4
5. 取り付け完了後の点検・注意事項 4

■ 取り付けに必要な工具・保護具・消耗品

- ・ 一般工具・トルクレンチ
- ・ 軍手・保護シート・保護テープ・マスキングテープ・養生テープ
- ・ イソプロピルアルコール（IPA）など・清潔なウエス

■ 保証について

本商品は、1年・20,000kmの保証を実施致します。

（1年または20,000km 走行時点のいずれか早い方まで）

※保証の詳細はモデリスタ パーツカタログサイト< <https://www.modellista.co.jp/> >

「保証について」をご覧ください。

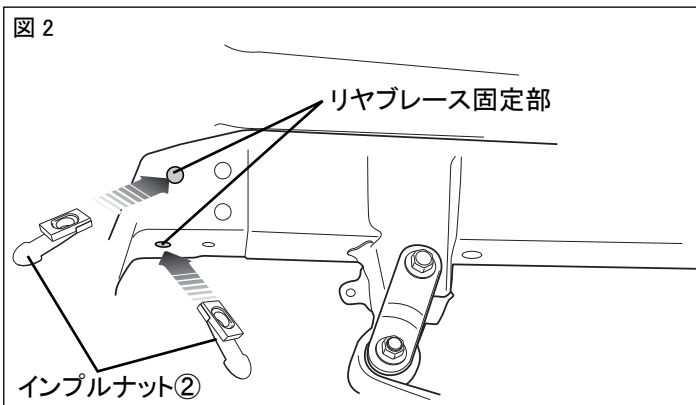
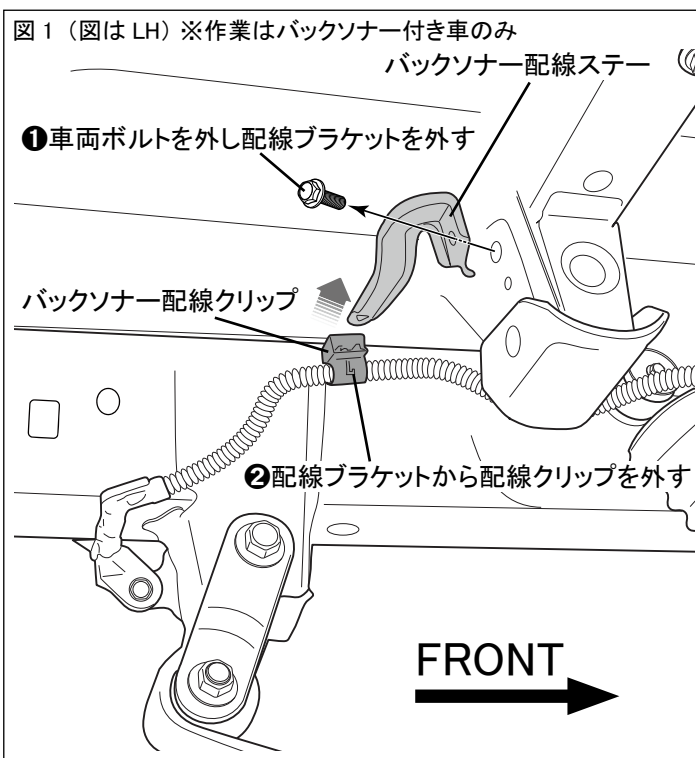

□ 車両部品の取り外し

1. スペアタイヤを取り外す。

👉 アドバイス

取り外した車両部品は最後に復元するため、紛失しないように保管してください。

2. バックソナーが付いている場合は車両からバックソナーの配線ステーを取り外す。

□ リヤブレースの取り付け準備

1. リヤブレース①を車両にあてがい、取り付け位置を確かめる。
2. インプルナット②を【図2】のリヤブレース固定穴に取り付ける。

👉 アドバイス

作業は左右同様に行ってください。

インプルナットの使い方



図3 ※作業はバックソナー付き車のみ



- バックソナー付きの車両はバックソナーの配線ステーをリヤブレース①に取り付ける。

推奨締め付けトルク [14.8 N・m]

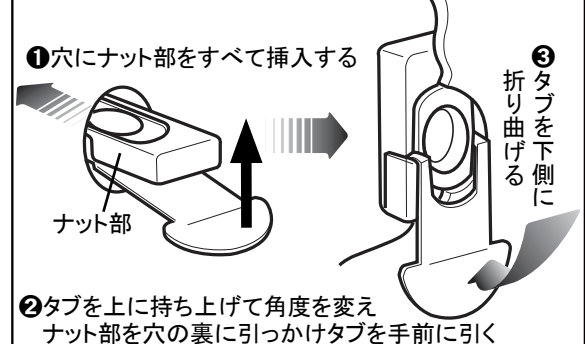
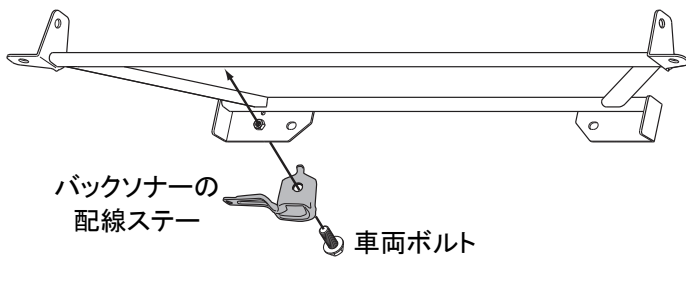
アドバイス

バックソナーの配線ステーはもともと車両に付いていた向きと反対になります。

図4 (図は LH)

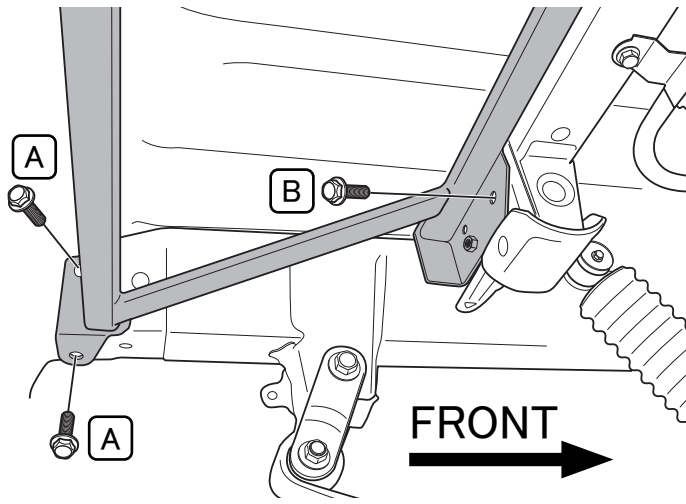

□リヤブレースの取り付け

- リヤブレース①を車両にあてがい、ボルト A ③とボルト B ④で仮固定する。
- 取り付け状態（ずれや隙がないこと）を確かめ、仮締め部を本締めする。

A ボルト A ③ 推奨締め付けトルク [27.4 N・m]

B ボルト B ④ 推奨締め付けトルク [17.2 N・m]

アドバイス

作業は左右同様に行ってください。

図5 ※作業はバックソナー付き車のみ

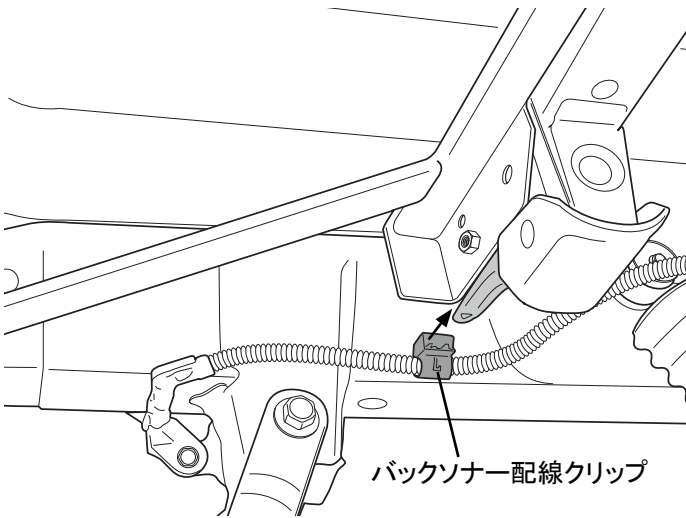

- バックソナー付きの車両はバックソナーの配線ステーに配線クリップを取り付ける。
- 取り外していたスペアタイヤをもとに戻す。

アドバイス

リヤブレース①とスペアタイヤが干渉しないように取り付け位置を調整してください。

■取り付け完了後の点検・注意事項

- 製品全周に渡り、浮き・剥がれ等、無いことを確認してください。
- 車両及び製品廻りに傷が付いていないことを確認してください。
- 本取り付けに伴い分解・脱着した部位により、再設定・調整が必要となる場合があります。
- 該当車両の修理書（トヨタ自動車㈱発行）に従い、各部の点検・調整・設定を行ってください。

株式会社トヨタカスタマイジング&ディベロップメント

モデリスタ商品問い合わせ窓口

TEL : 050-3161-1000

<https://www.modellista.co.jp>