

ライズ/ロッキー モデリスタ セレクション

マフラーカッター取付要領書

設定型式	A2##A-GB## A2##S-GB##	設定グレード	全車
------	--------------------------	--------	----

この度は、モデリスタ商品をお買い上げ頂きましてありがとうございます。
本書は、マフラーカッターの取付要領について記載してあります。
取り付け前に必ずお読み頂き、正しい取り付けを行って下さい。
なお本書は必ずお客様にお渡しください。

取り付け上の注意事項

- 走行直後などマフラーが高温の為、火傷の恐れがあり危険です。
マフラーが完全に冷えてから作業を行って下さい。
- 本商品を取り付け前に、純正マフラーへの穴あけ作業が必要となります。
取付要領書に従って、作業を行って下さい。
- マフラーカッターが走行中の振動などで、純正リヤバンパーに干渉する恐れがあるため、
マフラーカッター取り付け前に、取付要領書に従って、純正リヤバンパーをカットして下さい。
- 本商品に係る事故に関して弊社では一切の責任を負いません。
- 本商品をお客様自身による加工、改造、修理は絶対に行わないで下さい。
- 本商品は純正マフラーテール先端部に装着するタイプになります。
純正マフラーにすでにマフラーカッターが装着されている車両はマフラーカッターを取り外してから
取り付けを行って下さい。
- 本商品の取付位置は、先端部が車両の全長を超えず、スポイラーの中に入り込まない範囲で
ご使用下さい。

取り付け完了後の点検・注意事項

- 本商品を取り付け後、200kmまたは最初の走行から1週間程度走行後、取り付けボルト等に、
緩みが無いか、装着状態の確認を必ず行って下さい。
- 取付ボルトの増し締め作業を行う場合は、必ずロックナットを緩めて作業を行って下さい。
- 定期的に、本商品に不具合が無いか必ず点検して下さい。
不具合が見られた場合は、走行することは中止し、お買い求めの販売店にご相談して下さい。

取扱い上の注意事項

- 走行直後はマフラーカッターが高温になっている為、やけどの恐れがあります。
荷物の積み下ろし時などには、手や足がマフラーカッターに触れないようにして下さい。

ライズ/ロッキー モデルスタ セレクション

車種名	年式	品番	グレード	備考
ライズ	2021/10~	MSB53-B1001	全車	HYBRID/2WD/4WD
ロッキー	2021/10~	MSB53-B1002	全車	HYBRID/2WD/4WD

構成部品

No.	品名	数量
①	本体	1
②	取付ボルト (M6 × 15mm)	5
③	ロック用ナット (M6)	6
④	脱落防止バンド	1
⑤	取付要領書	1

※②③は各4個は本体に組付けられています。

取付概要

図は HYBRID/2WD 用を示す

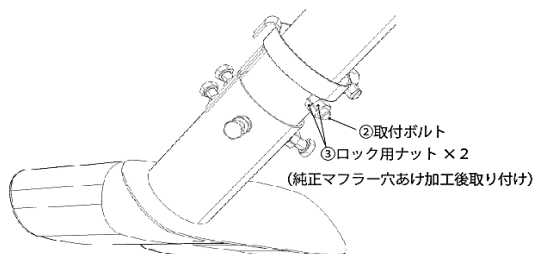
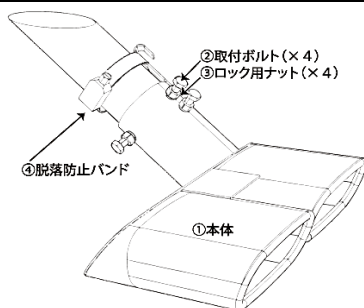

(1) 純正マフラーの加工

ポイント

作業を行う前に、必ず純正マフラーを取り外して作業を行って下さい

1、装着する車種を確認後、(図A)(図B)を参照し純正マフラーに6φの穴をあけて下さい。

ポイント

作業前にドリルの歯が貫通しない様に貫通止めを処理を行って下さい。作業後は有害なバリ無きように、バリ取り処理を行って下さい。

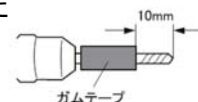

ポイント

装着する車種・グレードに間違いが無いか、十分に確認を行い、作業を行って下さい。

2、付属の②取付ボルトを純正マフラー内管(内側)からあけた穴に差し込み 付属の③ロックナットと十分に締め付けて下さい。

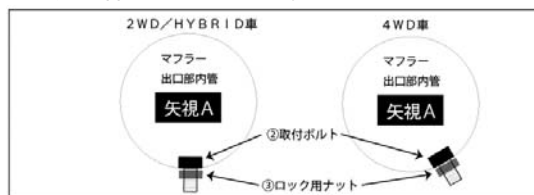

3、十分に締め付けされていることを確認し、さらに付属の③ロックナットにて締め付けて下さい。

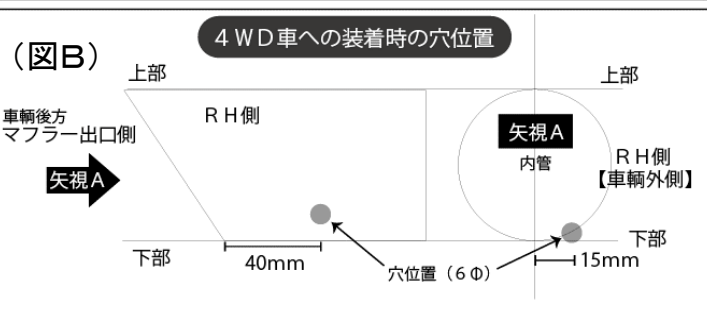
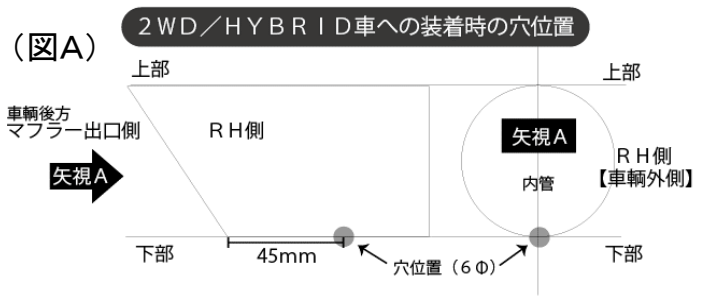
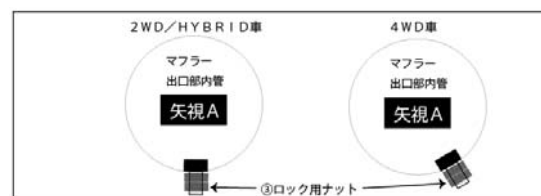

取 付 手 順

(2) 車両バンパーの加工

(図1)

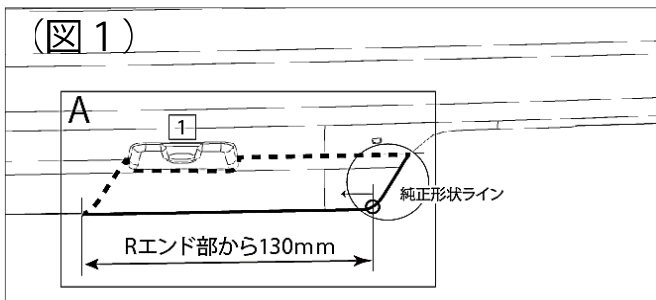

【加工後】

(図2)

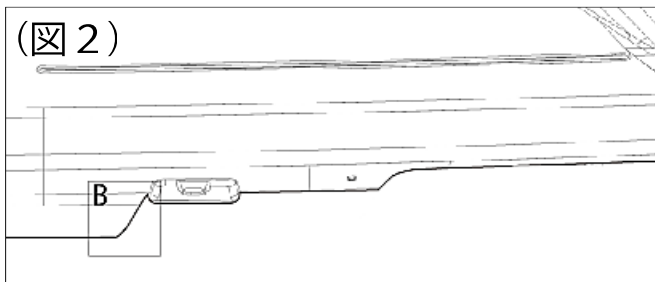

1、①の車両クリップを取り外して下さい。(図1参照)

2、点線部をカットして下さい。

(図1 A部 拡大図)

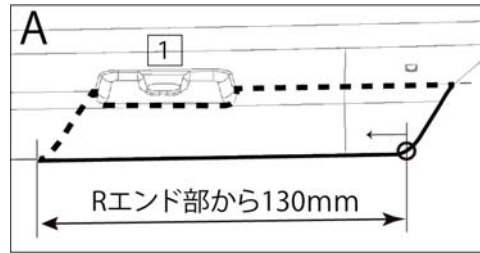

3、(図2 B部)は純正形状ラインの様にカットして下さい。

(図1 純正形状ライン拡大図)

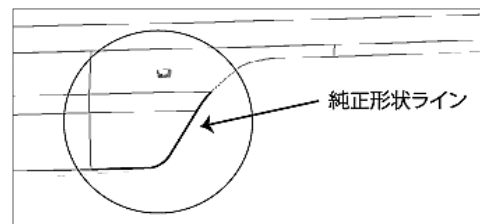

4、①の車両のクリップを元に戻して下さい。

(3) マフラーカッター本体の取付

(図3) 純正マフラー

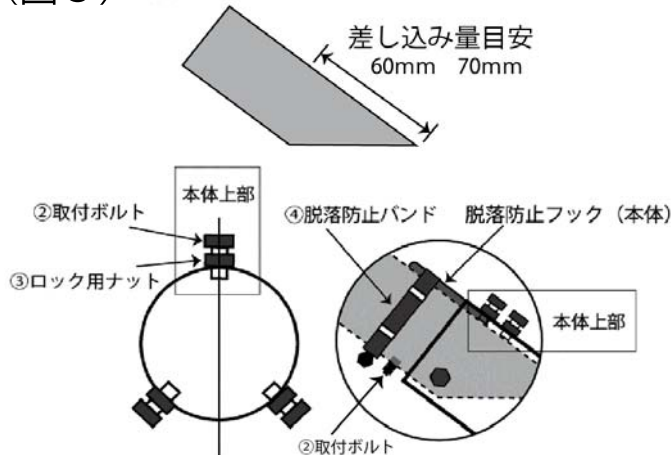
1、①本体に取り付けされている、
②取付ボルト・③ロック用ナットを全て緩めて下さい。

2、純正マフラーに①本体を差し込んで下さい。

※本体差し込み量目安(図3参照)

リヤスカート装着車	60mm
標準バンパー・リアスパッツ装着車	70mm

※ 装着されるエアロパーツにより、純正マフラーへの差し込み目安が異なります。

ポイント

マフラーカッター差し込み前に付属品の④脱落防止バンドを緩めて、②取付ボルトを乗り越える様に純正マフラーに差し込んでください。

3、差し込み量目安と、(図4)を参考に、取付位置を決め、仮止めして下さい。

4、再度、取付位置の確認を行っていただき、②取付ボルトで均一になるように確実に②取付ボルトを締め付けて下さい。

※ボルト締め付けトルク **6.0N・m**

5、②取付ボルト締め付け後、取付位置に問題なければ十分に固定されていることを確認し

③ロック用ナットを締め付けて下さい。

6、最後に、脱落防止金具を④脱落防止バンドで純正マフラーに巻き付けて締め付けて下さい。

(図4)

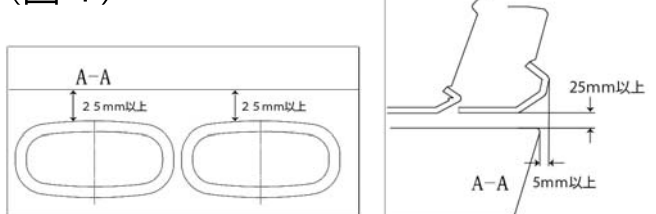

後方より見て、リヤバンパーとの隙間が25mm以上になる様に取り付けて下さい。

株式会社トヨタカスタマイジング&ディベロップメント

<https://www.modellista.co.jp/>

【お問合せ先】

モデリスタコールセンター TEL 050-3161-1000