



MSB53-58001/2/3 ドレスアップマフラー

取付要領書・取扱説明書

この度はドレスアップマフラーをお買い上げ頂き誠に有難うございます。
本書は本製品の取り付け、取り扱いについての要領と注意を記載しております。
取り付け前に必ずお読み頂き、正しい取り付け、取り扱いを実施してください。
なお、本書は必ずお客様にお渡しください。

★ 本商品は未登録車への取り付けは出来ません。取り付けは車両登録後に行ってください。

■ 品番・適合車種

品番	適合車種	備考
MSB53-58001	ヴェルファイア '23. 5~	TURBO用
MSB53-58002	アルファード '23. 5~	GAS用
MSB53-58003	アルファード、ヴェルファイア '23. 5~	HEV用

※ 本商品の取り付けは、リヤスカート(MSD4358001、MSD4358002、MSD4358005、MSD4358007)との同時装着が必須になります。

※ 本商品の取り付けは、リヤスカートを装着後に行ってください。

※ 純正部品のガスケット(再使用不可部品)は、同梱されていません。

別途ご購入の上、新品に交換してください。

TURBO、HEV: 90917-06090

GAS: 17451-V2010

※ 開封時に必ず構成部品が揃っていること、および外観のキズ、凹み等が無いことを確認してください。

取り付け後の不具合が判明しましても対応しかねる場合がございます。

※ 最新の適合情報は、MODELLISTAカタログサイトをご覧ください。(https://www.modellista.co.jp/)

■ 構成部品

No.	品名	個数	備考
①	ドレスアップマフラー	1	
②	取付要領書・取扱説明書(本書)	1	

※ 本商品が到着後、すぐに本体に破損がないこと、付属品が全て揃っていることを確認して下さい。

■ 構成部品図

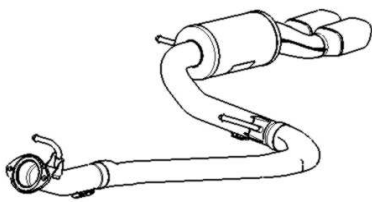

①ドレスアップマフラー
(MSB53-58001)

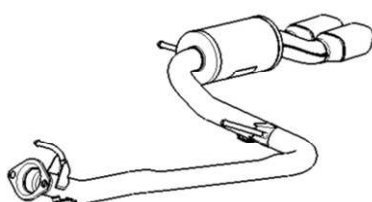

①ドレスアップマフラー
(MSB53-58002)

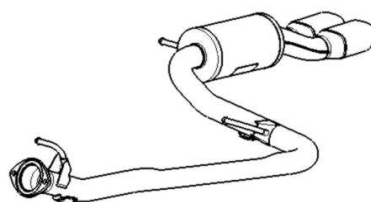

①ドレスアップマフラー
(MSB53-58003)

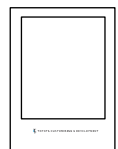

②取付・取扱要領書

取り付け上のご注意(取り付け作業の方へ)

作業を行う前に必ずお読みになり、安全で確実な取り付け作業を行ってください。

- (1) 本商品は「道路運送車両法の保安基準」を満たしていますので、一般公道でも安心してご使用頂ける保安基準適合マフラーです。但し、マフラー以外の改造を行っている場合、又は使用状況等によってはその限りではない場合がありますのでご了承下さい。モデルスタ製品以外のエアロパーツとは同時装着が出来ない場合がありますのでご承知おきください。
- (2) 保安基準適合の為、取り付けは純正と同等、触媒やシールド等は取り外さず、必ず上記適合車種に取り付けてください。



警告

この内容に従わず、誤った取り付け・取り扱いを行うと生命の危険または、重傷等を負う可能性がある内容について記載しています。



注意

注意事項を守らないで、誤った取り付け・取り扱いを行うと事故につながったり、ケガをしたり、車両を損傷する等のおそれがある事を記載しています。



アドバイス

スピーディに作業をして頂く上で知っておいて頂きたいことを記載しています。

⊖ やってはいけないこと

Ⓛ 必ず行っていただくこと

警告

- ⊖ 本商品への改造・加工、及び適合車種以外への装着は、重大な事故を招くおそれがありますので、絶対に行わないでください。
- ⊖ 本商品の分解・加工は絶対にしないで下さい。破損や事故の原因となる場合があります。
- ⊖ 取り付け作業は、必ず平坦な場所でエンジンを切り、サイドブレーキがかかっていることを確認後行ってください。車両が予期せず動き、体を挟むなどの重度な事故の原因となります。
- Ⓛ 本商品の取り付け・交換は、該当車両の修理書(トヨタ自動車(株)発行)に従い、本書の注意事項をまもり作業を行ってください。
- Ⓛ 取り付け作業は規定トルクに従って、確実に締め付けてください。締め付けが不足すると脱落などにより重大な事故や故障を招くおそれがあります。
- Ⓛ 車高を下げた改造を伴う場合、**最低地上高90mm**(注1)を確保して下さい。
(注1:車両のホイールベース、オーバーハングの値によって変わる場合があります。)
- Ⓛ 車高調整タイプのサスペンションキットを装着した車両で一般公道を走行する場合、路面との干渉にご注意ください。

注意

- Ⓛ 本商品の交換、取り付け作業は必ず設備の整った専門の整備工場で行って下さい。
- Ⓛ 交換の際は、必ず該当車両の修理書(トヨタ自動車(株)発行)に従い、本書の注意事項を守って作業を行ってください。
- Ⓛ 本商品を取り付け前に、本体・構成部品がすべて揃っていること、損傷や不具合がないことを確認してください。取り付け後に発覚した損傷や不具合のクレームには、対応できない場合があります。
- Ⓛ 本商品の取り付けは、キズ防止のため保護シートの上で取り扱いを行い、同時に取り付け部位を保護材にて養生した上で作業を行ってください。取り付け作業時のキズ付きや破損に十分注意してください。
- Ⓛ 取り付け作業は、必ずエンジンが冷えていることを確認してください。エンジンルーム、マフラーが熱いとヤケドをするおそれがあります。
- Ⓛ 取り付け後、本商品と他の部品との干渉を確認してください。干渉している場合は、本商品を購入した販売店にご相談ください。そのまま走行すると破損や事故の原因となります。
- Ⓛ 本商品装着後に、衝突などの強い衝撃を受けた場合は直ちにご使用を中止してください。取り付け部分や本体に変形や破損、故障が生じる場合があります。必ず、整備工場にて点検を受けてください。
- Ⓛ 本商品取り付け後、走行中に異常な振動や異音を感じたら直ちに安全な場所に停車してください。そのまま走行を続けると、重大な事故や破損の原因となります場合があります。整備工場にて点検を受けてください。

取り付けが終わったら

- Ⓛ 取り付け後、本商品と車両との干渉が無いことを確認してください。
- Ⓛ 作業中にバッテリーのマイナス端子を外した場合は、作業終了後にシステム設定・確認を行ってください。
- Ⓛ 本取り付けに伴い分解・脱着した部位により、再設定・調整が必要となる場合があります。該当車両の修理書(トヨタ自動車(株)発行)に従い、各部の点検・調整・設定を行ってください。
- 不具合が発生した場合は、お買い上げいただいた販売店へ至急ご連絡をお願いいたします。

目次

1. 表紙、品番・適合車種、構成部品、構成部品図 1
2. 取り付け上のご注意(取り付け作業様へ) 2
3. 目次、取り付けに必要な工具・保護具・消耗品、保証、マフラー取り付け要領 3
4. 取り付け完了後の点検、注意事項 5

取り付けに必要な工具・保護具・消耗品

一般工具・トルクレンチ・軍手・保護シート・保護テープ

保証

本商品は、1年・20,000kmの保証を致します。(1年または20,000km走行時点のいずれか早い方まで)
保証の詳細はMODELLISTAカタログサイト<<https://www.modellista.co.jp/>>「保証について」をご覧ください。

仕様 (SUS材)

品番	テールパイプ:パイプ径	出口パツフル部(デュアル)
MSB53-58001	Φ60.5	88×65(スクエア)
MSB53-58002	Φ54	88×65(スクエア)
MSB53-58003	Φ54	88×65(スクエア)

マフラー取り付け要領

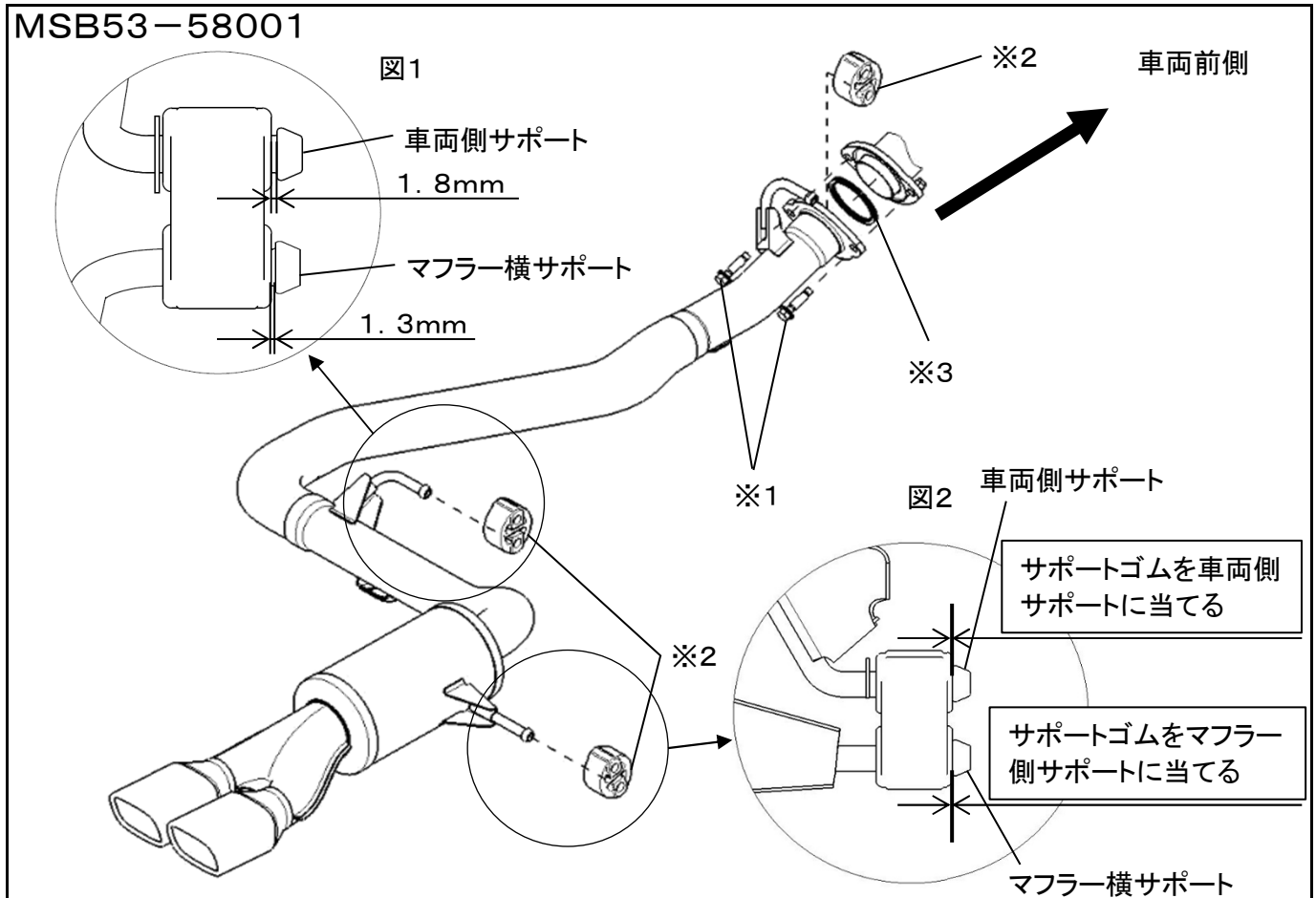

MSB53-58002

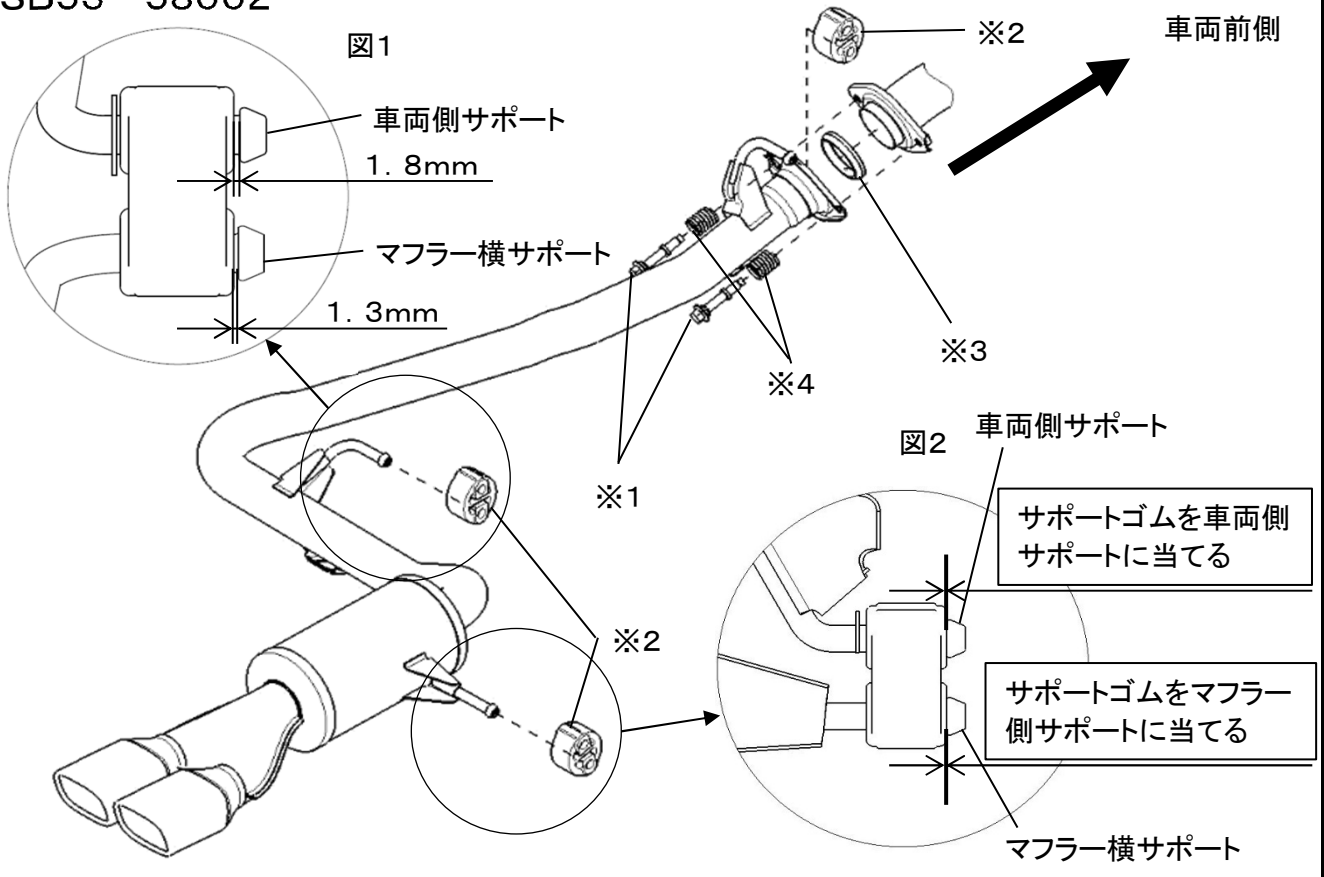

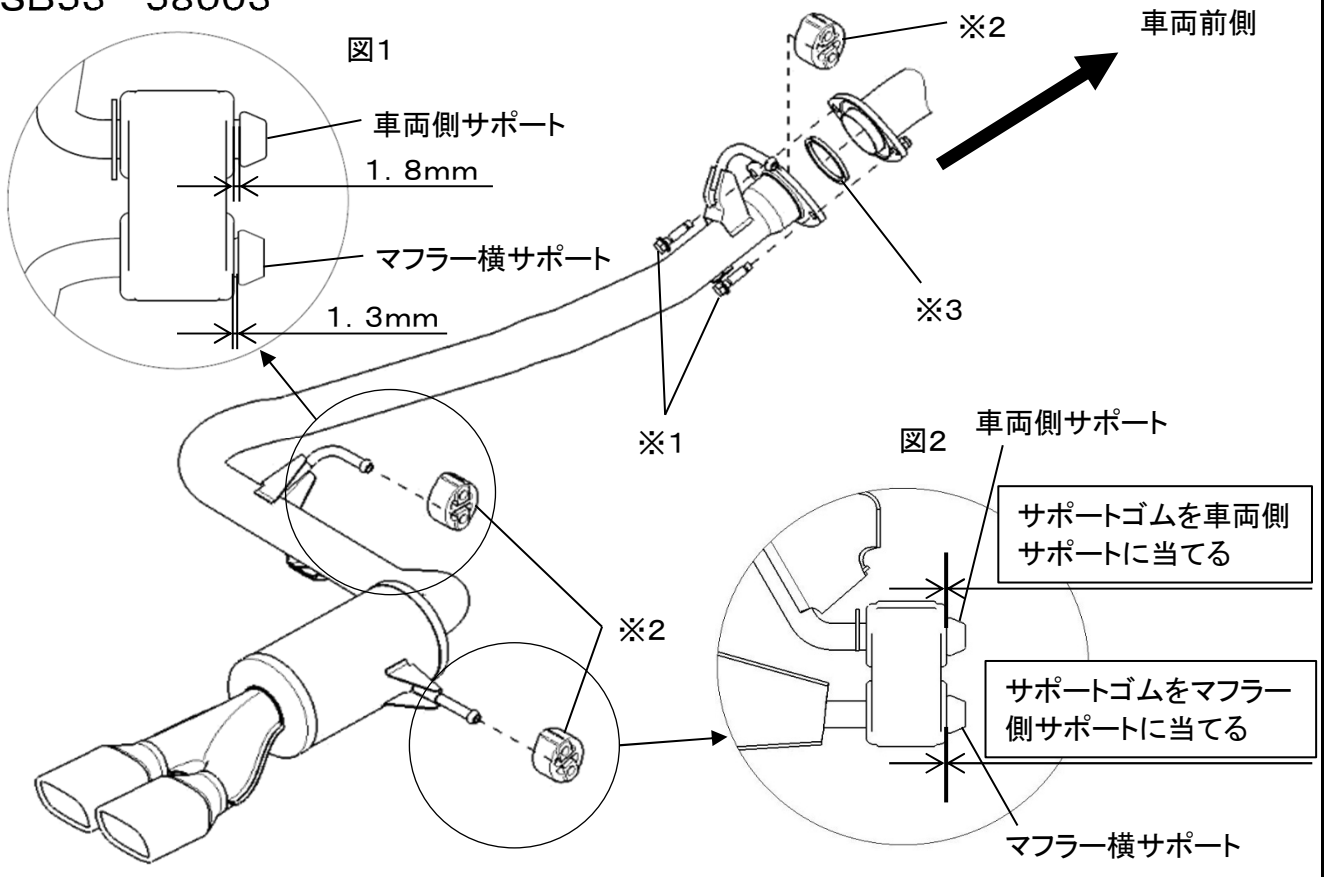

MSB53-58003



1. 純正のテールパイプが冷えているのを確認してから該当車両の修理書に従い、車両から純正テールパイプを取り外す。

 **アドバイス:** 取り外した部品締結ボルト×2(※1)、サポートゴム×3(※2)、スプリング(※4)は再使用しますので、破損や紛失がないよう十分に注意して保管してください。

 **警告:** テールパイプ脱着時にサポートゴムなどに潤滑剤を使用した場合、確実に清掃を行い油脂分を取り除いて下さい。油脂分が残っていた場合、走行中に外れるなどの重大な事故の原因となります。

 **注意:** 車両部品を取り外す際には、周囲の板金エッジ部や他部品でケガしないように注意してください。

2. 本製品を純正品と同様の取り付け方法で仮止めします。

 **注意:** ガasket(※3)は必ず新品に交換してください。

3. テール位置を確認しながら、締結部を規定トルク(43.0N・m)で締めて下さい。

 **注意:** リヤスカートとテールが干渉しないように、十分に気を付けてください。ボルトの締め付けの際は、インパクトレンチは使用しないでください。締結部は片側のみを先に締めず、均等に締めて下さい。(フランジ合せ部分の隙間が均一になるように締めて下さい。)片側から締めてしまうと、リヤスカートに対して隙間が均一にならない場合があります。マフラー横のゴムが正規の位置(図1、図2)に取り付けられているかを確認した上で、排気管出口部(バッフル)とリヤスカートの隙間が均一であることを確認してください。

■ 締め付けトルク一覧表

取り付け部位	構成部品	締め付けトルク	
センターパイプ×テールパイプ締結部	車両ボルト	43.0N・m	<input type="checkbox"/>

■ 取り付け完了後の点検・注意事項

- 取り付け後数キロの走行を行い、各部に干渉が無いこと、異音等が無いことを確認してください。
- 本取り付けに伴い分解・脱着した部位より、再設定・調整が必要となる場合があります。該当車両の修理書(トヨタ自動車(株)発行)に従い、各部の点検・調整・設定を行って下さい。
- 装着後、定期的(定期点検時等)に取り付け部に緩みなどが無いことを点検してください。

株式会社トヨタカスタマイジング & ディベロップメント
 モデリスタ商品問い合わせ窓口
 TEL:050-3161-1000
<https://www.modellista.co.jp/>