

ハリアー(GRAN BLAZE)モデリスタバージョン

マフラーカッター 取付要領書

設定型式:MXUA8# / AXUH8# / AXUP85 設定グレード:全車

このたびは、モデリスタ商品をお買い上げいただきましてありがとうございます。

本書は、マフラーカッターの取付要領について記載してあります。

取り付け前に必ずお読みいただき、正しい取り付けを行ってください。

※本商品は「ハリアー(GRAN BLAZE)モデリスタバージョン リヤスカート」と同時装着の商品となります。

取り付け上の注意事項

- 走行後の車両マフラーは大変高温になっています。冷めないまま作業を行った場合、火傷などの重大な危険性があります。必ず純正マフラーが完全に冷めたことを確認してから作業を行ってください。
- 取り付ける前に車両に傷がついていないか点検してください。
- 車を障害物のない平らな場所に止め、エンジンを止めてパーキングブレーキを確実にかけてください。
- 車載ジャッキを使用しての作業は危険なので絶対に行わないでください。
- 車両が不安定な状態での作業は危険ですのでリジトラックなどを使い安全を確保してください。
- この取付要領書に記載されていない使用方法・取り付け方法または他社製品との併用・別パーツの流用や改造、適応車種以外への装着は絶対に行わないでください。
- 取り外し、取り付けに関してはハリアー修理書(サービスマニュアル)の作業手順にしたがい作業をしてください。
- 純正部品を再使用する場合がありますので、復元する際に間違えないよう配慮し、紛失しないように保管してください。
- 本書で指示した部品以外は、取り外さないように注意してください。

取り付け完了後の点検・注意事項

- マフラーカッターが、車両に確実に取り付けされているか点検してください。
- 取り付け完了後、マフラーカッター及び車両部品に傷がついていないか点検してください。
- 取り付け完了後、固定部分が指定トルクで締まっているか再度点検してください。



アドバイス …この取付要領書では、スピーディーに安全な作業をしていただくうえで知っておいていただきたい事を左図のマークで表示しております。

ハリアー マフラーカッター

品番:MSB53-48001 (AXUP85) MSB53-48002 / D2173-63110 (MXUA8# / AXUH8#)

構成部品

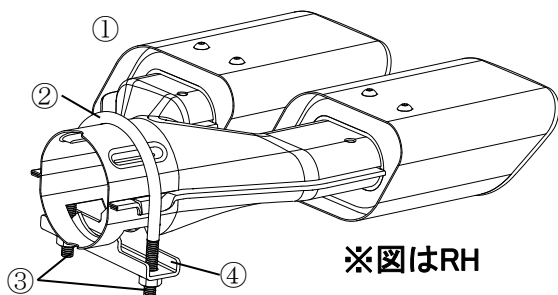

※図はRH

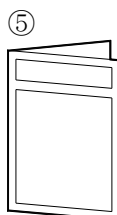

No.	品名	個数
①	マフラーカッター LH / RH	各1
②	U字ボルト	2
③	フランジナット	4
④	ブラケット	2
※②、③、④は①の本体に組付けてあります。		
⑤	取付要領書	1

取付手順

(1) 取付け準備

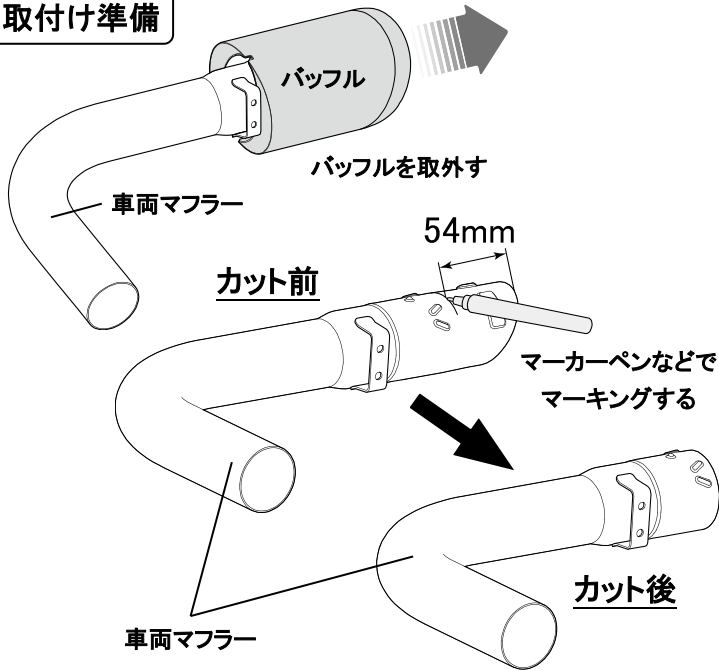

1. 車両からマフラーを取外す。
2. 車両修理書を参照し、車両マフラーからバッフルを取外す。
3. 車両マフラーの出口後端上側(一番突き出ている部分)から図示の長さ(54mm)を計測し、マーカーパーンなどでマーキングする。
4. 切断工具(サンダーなど)を使用して、マーキングした位置を切断する。

アドバイス

- ・車両マフラーが確実に冷めていることを確認してから作業を行ってください。
- ・車両マフラーを切断する際は、車体や部品を損傷しないよう注意してください。
- ・切断部のバリは必ず取除いてください。

5. 車両にマフラーを戻す。

(2) 取付け

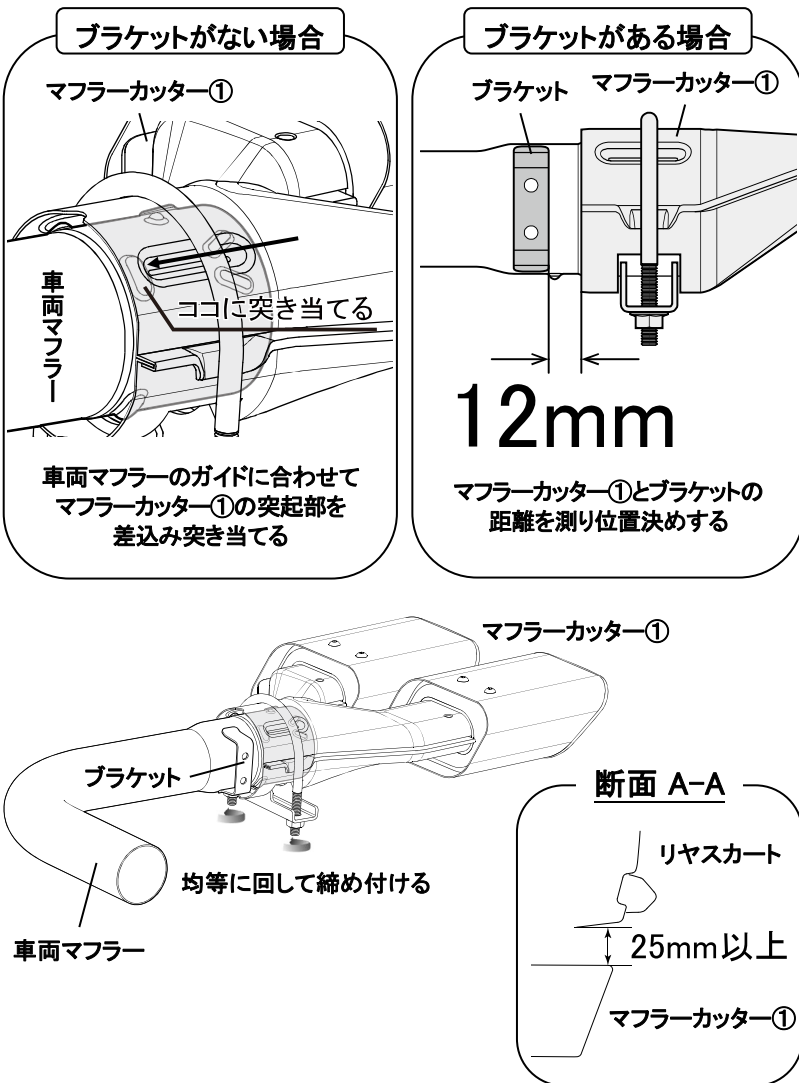

1. リヤスカート装着後、マフラーカッター①の突起部を車両マフラーのガイドに合わせて差込む。

アドバイス

- ・車両マフラーには仕様が2種類あるため、ブラケットの有無を確かめ取付けを行ってください。

2. リヤスカートに干渉していないことを確認後、マフラーカッター①のロックナットを均等に回して締付け仮止めする。
3. リヤスカートとのクリアランス(25mm以上)および上下左右のバランスを確認しながら、仮止め箇所を本締めする。

□ 締付けトルク: 6.0N・m

※ 締付けはトルクレンチで確実に行ってください。

リヤ正面図

