



MS342-47003/4 トランクスポイラー

取付・取扱要領書

この度はプリウス用TRDトランクスポイラーをお買い上げ頂き誠に有難うございます。
本書は上記TRDトランクスポイラーの取付け、取扱いについての要領と注意を記載してあります。
取付け前に必ずお読み頂き、正しい取付け、取扱いを実施してください。
なお、本書は必ずお客様にお渡しください。

★本商品は未登録車への取付けは出来ません、取付けは車両登録後に行ってください。

■品番・適合一覧表

品番	塗装色	備考
MS342-47003-A1	ホワイトパールクリスタルシャイン (070)	プリウス 全適合 ~'20.6
MS342-47003-A2	プラチナホワイトパールマカ (089)	プリウス 全適合
MS342-47003-C0	アティチュードブラックマカ (218)	
MS342-47004-NP	未塗装品 (プライマー処理品)	

■構成部品一覧表

No.	品名	品番	個数	備考
①	トランクスポイラー		1	
②	クッションA		2	未塗装品のみ同梱
③	クッションB		1	
④	取付・取扱要領書		1	本書は大切に保管してください。

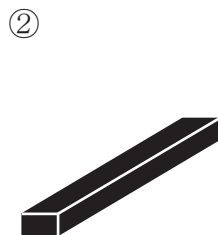
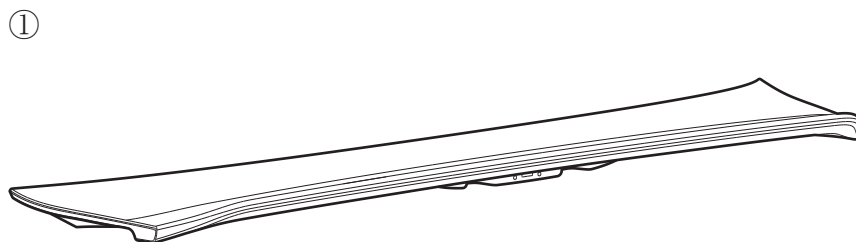

③



④

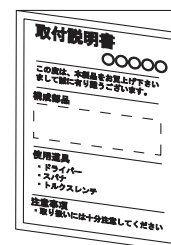

取付上のご注意（取付作業の方へ）

作業を行う前に必ずお読みになり、安全で確実な取付け作業を行ってください。



警告

この内容に従わず、誤った取付け・取扱いを行うと生命の危険または、重大な傷害等を負う可能性がある内容について記載しています。



注意

注意事項を守らないで、誤った取付け・取扱いを行うと事故につながったり、ケガをしたり、車両を損傷する等の恐れがある事を記載しています。



アドバイス

スピーディに作業していただく上で知っておいていただきたいことを記載しています。

⊘ やってはいけないこと

❗ 必ず行なっていただくこと

⚠ 警告

- ⊘ 本商品への改造・加工、及び適合車種以外への装着は、重大な事故や故障を招く恐れがありますので絶対に行わないでください。
- ❗ 本商品の取付け・交換は、該当車両の修理書(トヨタ自動車㈱発行)に従い、本書の注意事項をまもり作業を行ってください。
- ❗ 取付け作業は規定トルクに従って、確実に締付けてください。締め付けが不足すると脱落などにより重大な事故や故障を招く恐れがあります。

⚠ 注意

- ❗ 本商品を取付け前に、本体・構成部品がすべて揃っていること、損傷や不具合が無いことを確認してください。取付け後に発覚した損傷や不具合のクレームには、対応できない場合があります。
- ❗ 本商品の取付けは、キズ付き防止のため保護シートの上で取扱いを行ない、同時に取付け部位を保護材にて養生をした上で作業を行ってください。取付け作業時のキズ付きや破損に十分に注意してください。

脱脂作業について（別添の脱脂作業要領も参考にしてください。）

- ❗ 脱脂作業を行う際は、清潔なウエスを使用して、ホワイトガソリン、イソプロピルアルコール(IPA)を使用し、上記以外の溶剤は絶対に使用しないでください。
- ❗ 脱脂作業にボディーコーティング等の下地処理剤や、パーツクリーナー、ブレーキクリーナーなどの溶剤は絶対に使用しないでください。正しく脱脂が出来ず浮き、剥がれの原因となります。

両面テープについて

- ❗ 脱脂作業を怠ると両面テープを接着しても剥がれます。
- ❗ 両面テープは一度貼り付けてから剥がれますと、接着力は低下しますので再貼り付けはできません。
- ❗ 本商品の両面テープは、環境温度が20℃以下の低温時には接着能力が著しく低下します。温度が不足すると両面テープが剥がれます。
- ❗ 両面テープの圧着は49N(5kgf)以上(車両が軽く揺れる程度)で確実に行ってください。圧着が不足すると両面テープが剥がれます。
- ⊘ 本商品の取付け後24時間は、洗車や水(水拭きを含む)・雨などが、かからないようにしてください。装着後の注意事項を守らなかった場合、製品の浮き、剥がれの原因となります。

未塗装品の塗装作業について

- ❗ 本商品は塗装前に下地処理が必要です、必ずサフェーサー塗装から始めてください。
- ❗ 本商品に塗装をする際は、両面テープを全面マスキングしてください。
- ❗ 乾燥させる際は製品の変形が無いよう固定してください。又、乾燥温度が高くと変形やひび割れを起こしますので70℃以下で乾燥させてください。

取付けが終わったら

- ❗ 取付け後、本商品と車両との干渉が無いことを確認してください。
- ❗ 作業にバッテリーのマイナス端子を外した場合は、作業終了後にシステム設定・確認を行ってください。
- ❗ 本取り付けに伴い分解・脱着した部位により、再設定・調整が必要となる場合があります。該当車両の修理書(トヨタ自動車㈱発行)に従い、各部の点検・調整・設定を行ってください。

■未塗装品の取扱いについて

下記は、未塗装品 (MS342-47004-NP) の塗装前、塗装後の作業を記載しています。下記要領に従い作業を行ってください。

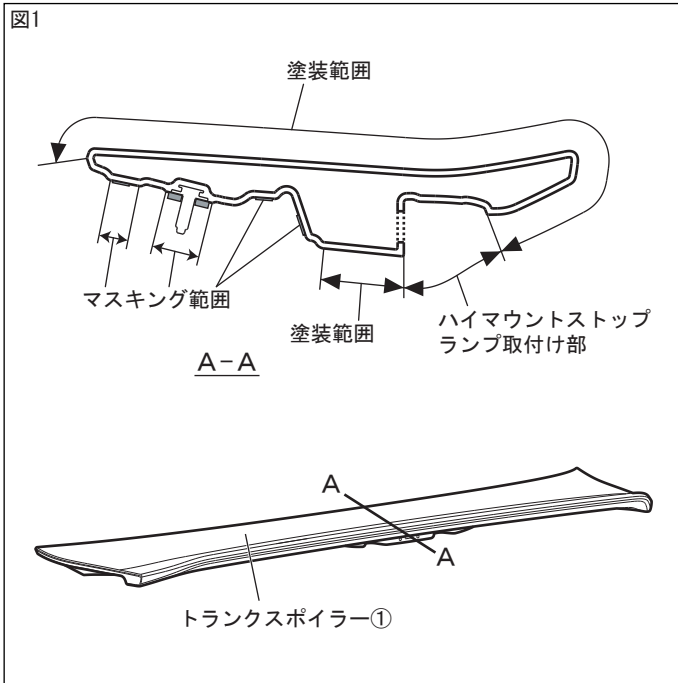

□トランクスポイラーの塗装

1. 図1のようにトランクスポイラー①を、塗装下地処理を行いボディ色に塗装する。

△注意：脱脂をする場合は、イソプロピルアルコール又はホワイトガソリンを使用し、シリコンオフおよびシンナーは使用しないでください。プライマーが溶ける恐れがあります。

△注意：ボルト、ナット、クッションには、絶対に塗装しないでください。マスキングテープを貼るなどして、対応してください。

△注意：乾燥温度を70℃以上に上げますと、製品に変形や割れが発生しますので、乾燥温度には十分注意してください。強制乾燥させる場合は、製品が変形しないように固定してください。

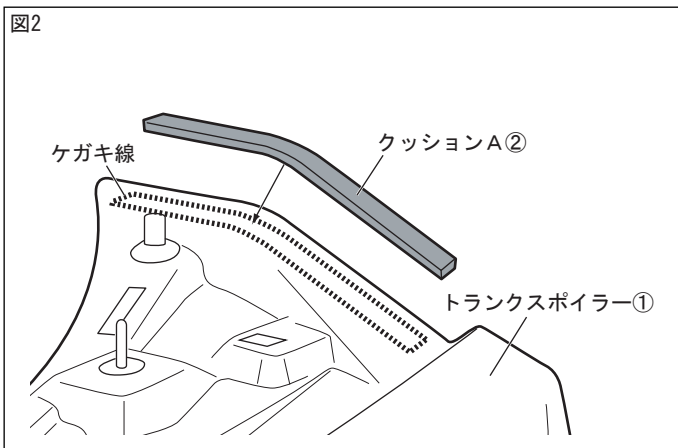

2. 図2のようにクッションA②を、トランクスポイラー①のケガキ線内に貼付ける。
(2箇所)

△注意：クッションA②の貼付け時、外周のケガキ線からはみ出さないように中央に貼付けてください。

■トランクスポイラーの取付けについて

下記は、トランクスポイラーの取付準備及び、取付作業を記載しています。下記要領に従い作業を行ってください。

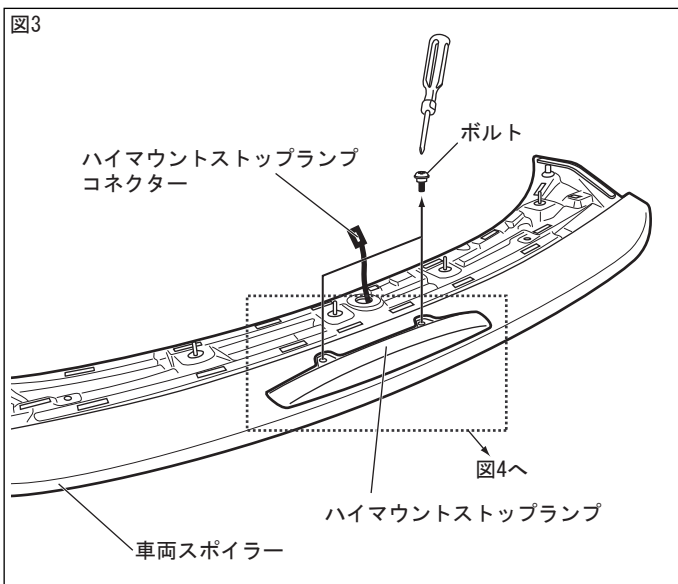

□車両部品の取外し

1. 該当車両の修理書に従い、車両からトランクスポイラーを取外す。

△注意：取外した車両ボルトとナットは、再使用しますので、無くさないように必ず保管してください。

△注意：取外す際に車両に傷が付かないように保護して作業を行ってください。

2. 図3・4のように車両スポイラーからハイマウントストップランプを取外す。

△注意：ハイマウントストップランプは後作業で装着しますので、破損等しないように十分気を付けて保管してください。

図4

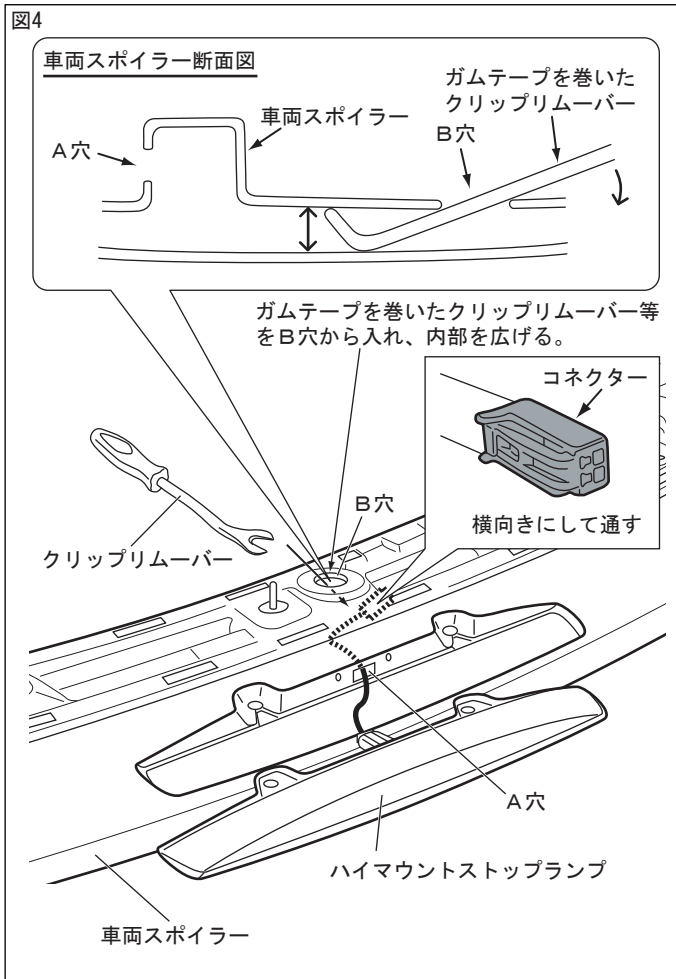

🔧 アドバイス :

- ・ハイマウントストップランプを取外す際に、コネクターが車両スポイラー内部で通しにくい場合、図4のようにゴムテープを巻いたクリップリムーバー等をB穴から入れ、内部を広げながら取外してください。

図5

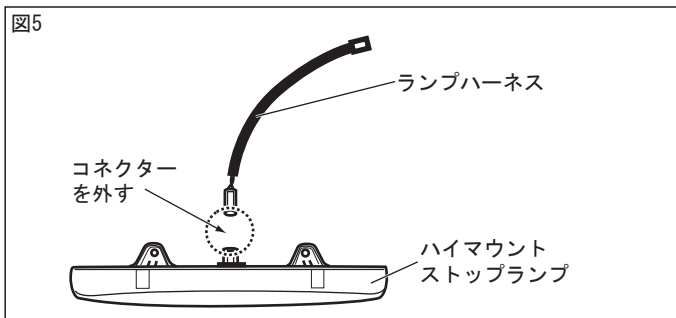

□ 車両部品の取付け

1. 図5のようにハイマウントストップランプのコネクターを外し、ランプハーネスを取外す。

図6

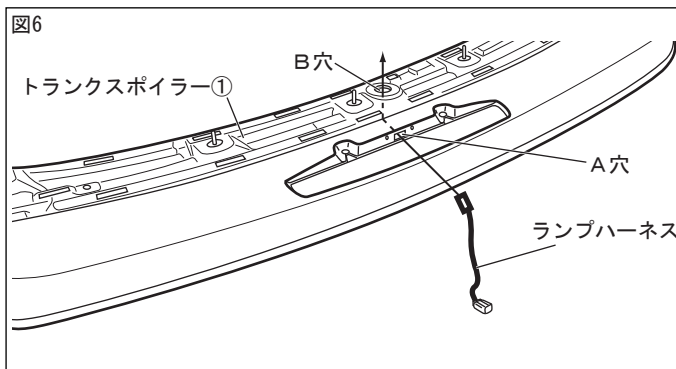

2. 図6・7のように、ランプハーネスをトランクスポイラー①のA穴から差し込みB穴へ通す。

⚠️ 注意 : ランプハーネスを通す際は、ハーネスの向きに注意して通してください。

図7

針金取付指示図

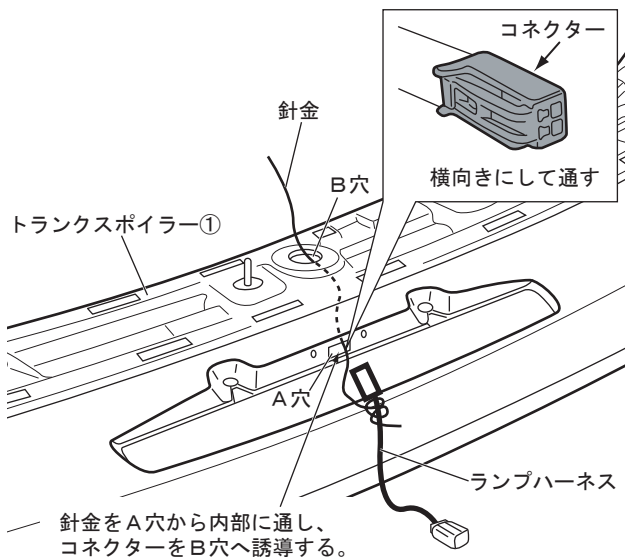

アドバイス :

- ・ランプハーネスを通す場合は、ランプハーネスの車両側接続コネクタに誘導用の針金を巻き付け、A穴から内部に針金を通し、B穴へコネクタを誘導すると容易に行えます。作業完了後は巻き付けた針金を取外してください。

△注意：針金を巻き付ける際は、配線が動かない程度に巻き付け、締めすぎに注意してください。又、ハーネスを通す際は無理に引っ張ったり曲げたりしないように注意してください。

図8

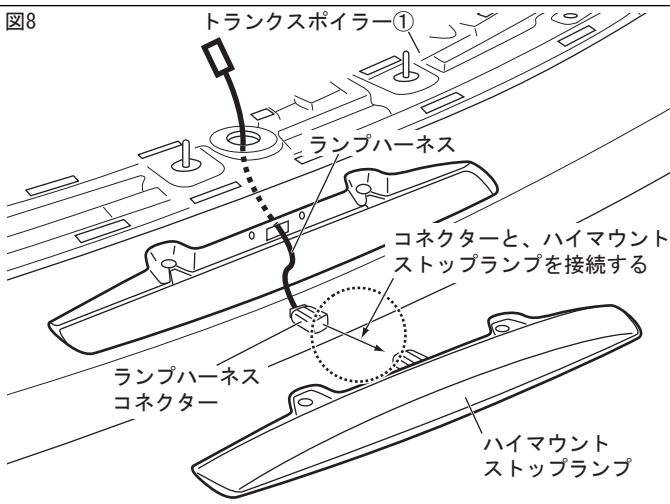

3. 図8のようにトランクスポイラー①に引き廻したランプハーネスのコネクタに、ハイマウントストップランプを接続する。

△注意：ハーネスの嵌合は、「カチッ」音がするまで、確実に行ってください。

図9

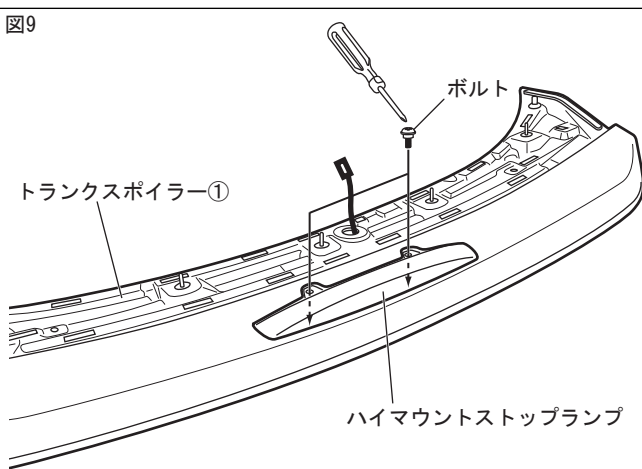

4. 図9のようにハイマウントストップランプを取外した車両ボルトを使用し、トランクスポイラー①にハイマウントストップランプを取付ける。(2箇所)

△注意：製品への車両部品取付け時、製品ハーネスのかみ込みに注意してください。

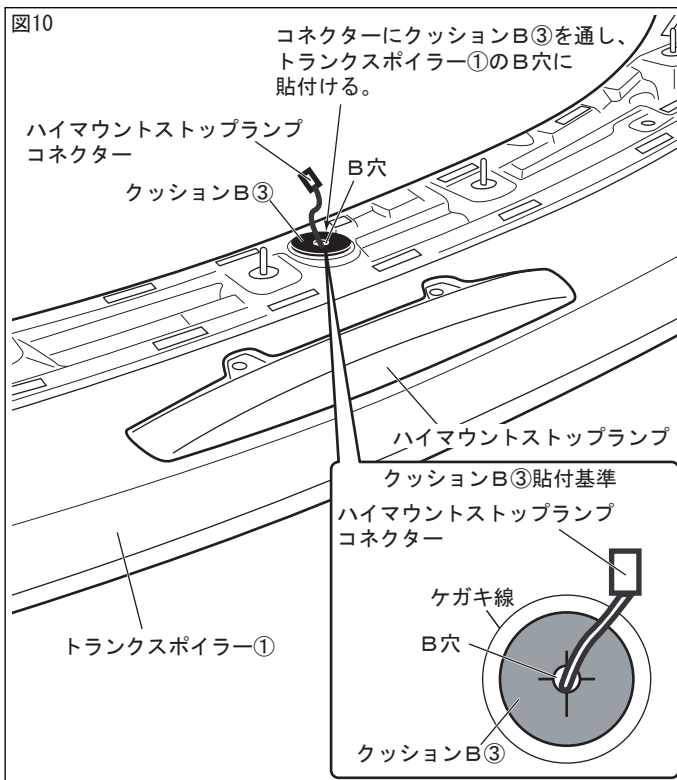

□取付準備

- 図10のようにハイマウントストップランプのコネクタにクッションB③を通し、離型紙を剥がしてトランクスポイラー①のB穴にクッションB③を貼付ける。

△注意：クッションB③の貼付け時、外周のケガキ線からはみ出さないように中央に貼付けてください。

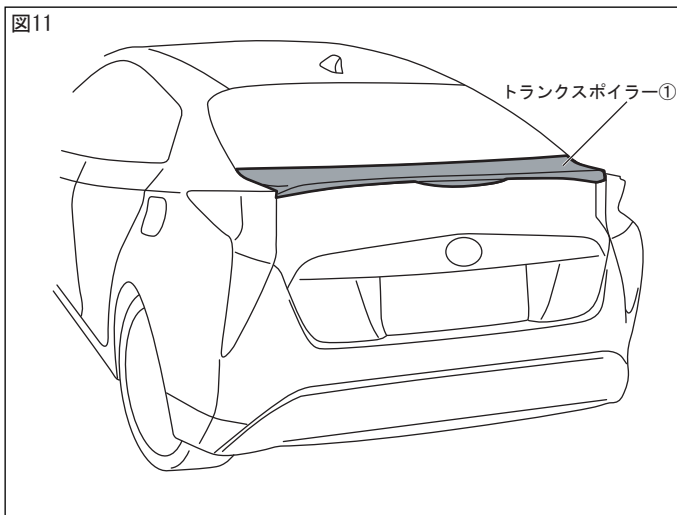

□取付・復元作業

- 図11のようにトランクスポイラー①を該当車両の修理書に従い、車両に規定トルクで取付ける。
(5箇所)
締付トルク {6 N・m}

△注意：製品の取付けの際、車両配線・製品ハーネスのかみ込みに注意してください。又、ハーネスの取り回し経路上に、鋭利なエッジが無いことを確認してください。

- 該当車両の修理書に従い、取外した車両部品を復元する。

△注意：装着後バックドア開閉の際、トランクスポイラー①に手を掛けて開閉しないでください。又、トランクスポイラー①に寄り掛かるなどは、しないでください。

■取付け完了後の点検・注意事項

- トランクスポイラーがナットにて、車両に確実に取付けられていることを点検する。
- トランクスポイラーおよび車両部品に傷を付けていないことを点検する。
- 各部に干渉が無いこと、機能部品（ハイマウントストップランプなど）が正常に作動することを確認する。

株式会社トヨタカスタマイジング&ディベロップメント

TRD商品問い合わせ窓口

TEL:050-3161-2121

<https://www.trdparts.jp/>