

# トヨタ純正

## ホイールロックセット



### 取付要領書

このたびはトヨタ純正「ホイールロックセット」をお買い上げいただきありがとうございます。  
本書は、「ホイールロックセット」の取り付け要領について記載してあります。  
取り付け前に必ずお読みいただき、正しい取り付けを行ってください。

#### 品番

08456-00330

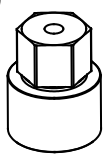
#### 構成部品

	No.	品名	補給品番	個数
① 	①	ホイールロックナット	—	5
② 	②	キー	—	1
③ 	③	キー番号カード	—	1

#### 取り付けに必要な工具等

- ・一般工具、トルクレンチ

#### 取り付け上の注意事項

この取付要領書では安全な作業をしていただく為、特にお守りいただきたいことを次のマークで表示しています。

**⚠注意** ……注意事項を守らないと事故につながったり、ケガをしたりする等の恐れがあることを記載しています。

**注意** ……注意事項を守らないと車両や装備品が破損する等の恐れがあることを記載しています。

#### ⚠注意

- ・車両を水平な場所に停車してパーキングブレーキを引き、輪留めを確実に行ってください。
- ・ねじ部およびナット座面にオイルやグリースが付いている場合は拭き取ってください。

#### 注意

- ・車両部品の取りはずしに際しては、紛失しないよう部品を整理してください。  
また、車両及び取りはずした部品に傷を付けないよう取り扱いには充分注意してください。

## 取付要領

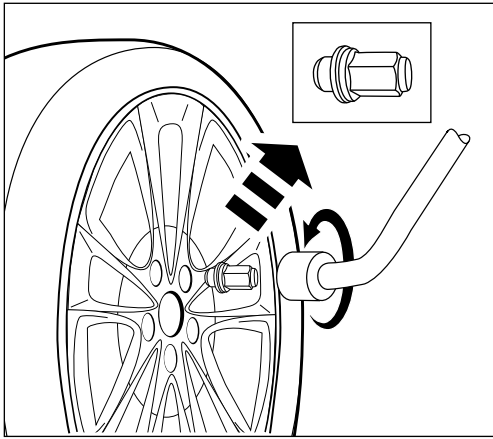

### 1. ホイールナットの取り外し

- (1) 各ホイールより既設のホイールナットを1個取り外してください。  
スペアタイヤもスペアタイヤカバーを取り外した後に同様に実施してください。スペアタイヤカバーの取り外し方については、後述のスペアタイヤカバー取外し手順をご確認ください。

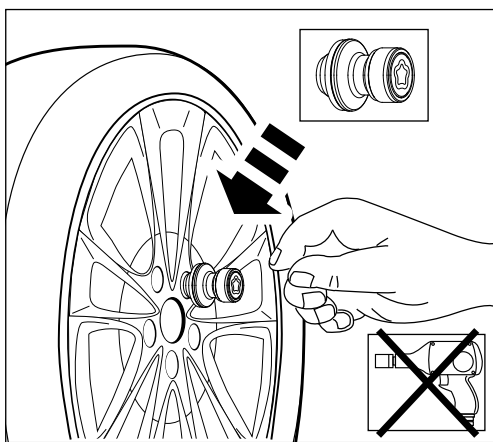

### 2. ホイールロックナットの取り付け

#### (1) 手による仮締め

取り外したホイールナットの箇所にホイールロックナットを手で取り付け、手で回らなくなるまで回してください。

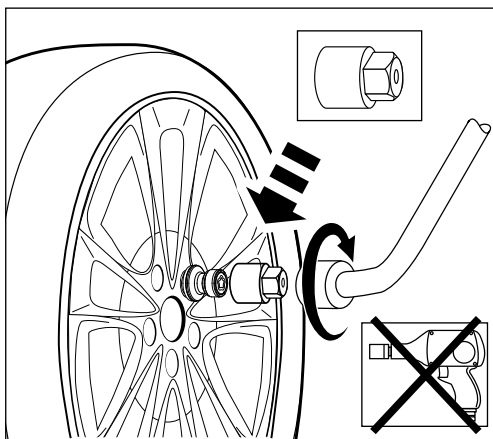

#### (2) トルクレンチで本締め

キーがホイールロックナットに確実に入っていることを確認し、押しつけながら車両の基準となるトルク値に合わせて締め付けてください。

## スペアタイヤカバー取り外し手順

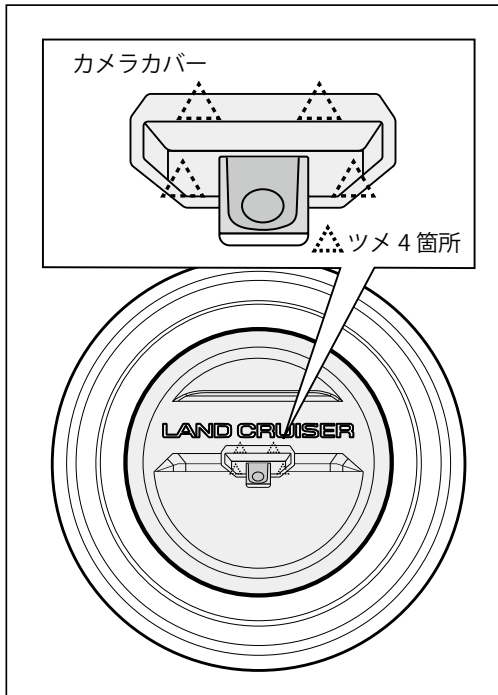

1. ツメ（4箇所）を外しカメラカバーを取り外します。

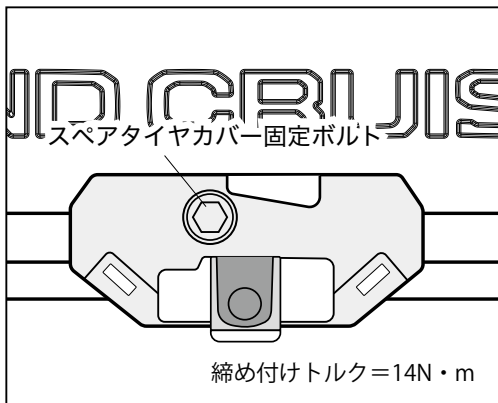

2. スペアタイヤカバー固定ボルト（1本）を外し、スペアタイヤカバーを取り外します。

### △注意

- ・スペアタイヤカバー復元の際はトルクレンチを使用し、必ず指定トルクで締め付けてください。

### △注意

- ・ホイールロックナット取付の際はトルクレンチを使用し、必ず指定トルクで締め付けてください。

### △注意

- ・ホイールロックナット締め付け後、1000km走行後にゆりみを点検してください。

### 注意

- ・キーを紛失しないよう注意してください。  
万一に備え、同梱のキー番号カードを大切に保管してください。
- ・インパクトレンチを使用しないでください。  
ホイールロックナット及びキーが損傷を受ける場合があります。
- ・取り付けの際にホイールのナット穴をキーで傷付けないよう作業してください。