

ミラーガーニッシュ 取付要領書

設定型式:全型式

設定グレード:全グレード

このたびは、モデリスタ商品をお買い上げ頂きましてありがとうございます。
本書は、ミラーガーニッシュの取付要領について記載してあります。
取り付け前に必ずお読み頂き、正しい取り付けを行なって下さい。

取り付け上の注意事項

- 取り付け前に車両に傷がついていないか点検して下さい。
- エンジンがかかっている状態では絶対に作業を行わないで下さい。
- 本書で指示した部品以外は、取り外さない様注意して下さい。
- 商品を取り付ける部分の汚れ、ゴミ、ホコリをウエスで拭き取って下さい。
- (重要)** ■両面テープの接着力促進剤として、必ず両面テープ用プライマーを塗って下さい。
(PACプライマー-K500を本品に添付)
プライマーの効力を発揮させる為、塗布後、常温で10分間以上放置し乾燥させて下さい。
- (重要)** ■両面テープは、外気温が15℃以下になると接着力が低下しますので、両面テープ及び被接着面をドライヤー等で温めてから貼り付け作業を行なって下さい。
- 両面テープのプライマーは、溶剤が揮発するため速やかに作業を終了して下さい。
- 両面テープのプライマーは、塗装面を黄変させますので必ず塗装面をマスキングし、はみだしたプライマーは、アルコール等で完全に拭き取って下さい。
- ボディーコートが塗布されている車両は塗装用コンパウンドでボディーコートを剥離して下さい。(必ずマスキングし、なるべく細かい番手で行なう。) ボディーコートが塗布されている車両は脱脂作業を行なっても、プライマーの接着力促進効果を十分に発揮できない場合があります。ボディーコート除去後は、アルコール等で脱脂をきちんと行なって下さい。
- (重要)** ■両面テープの圧着を充分に行なって下さい。49N(5kgf以上)

取り付け完了後の点検・注意事項

- 両面テープの全ての離型紙が剥がされ、確実に圧着されているか点検して下さい。
- 取り付け完了後、ミラーガーニッシュ及び車両部品に傷がついていないか点検して下さい。
- 取り付け完了後、最低24時間は強い力をかけたり、雨等で濡れない様注意して下さい。(両面テープの剥がれ、車両サイドミラーとミラーガーニッシュとの間に隙間が発生するおそれがあります。)



アドバイス…この取付要領書では、スピーディーに安全な作業をして頂く上で知っておいて頂きたい事を左図マークで表示しております。

構成部品

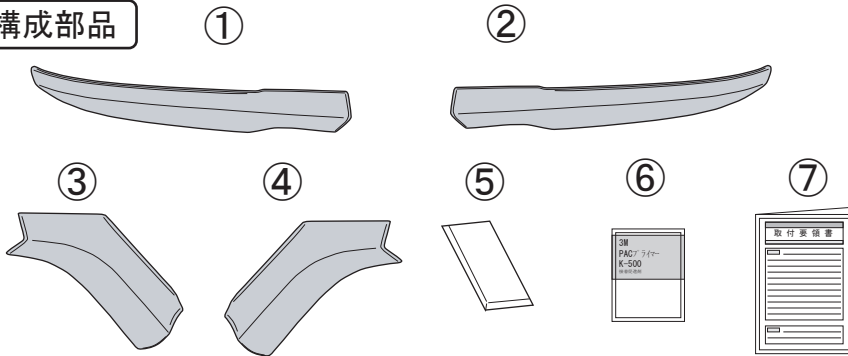

No.	品名	個数
①	ミラーR	1
②	ミラーL	1
③	ベースR	1
④	ベースL	1
⑤	取り付け用ゲージ	1
⑥	PACプライマーK500	1
⑦	取付要領書	1

注意

設定上、ミラーを車両前側に倒すとガーニッシュ同士が干渉します。
ミラーを前側に倒す際は保護等を行って下さい。

取付手順

①仮組とプライマーの塗布

LH図示 (RHも同様)

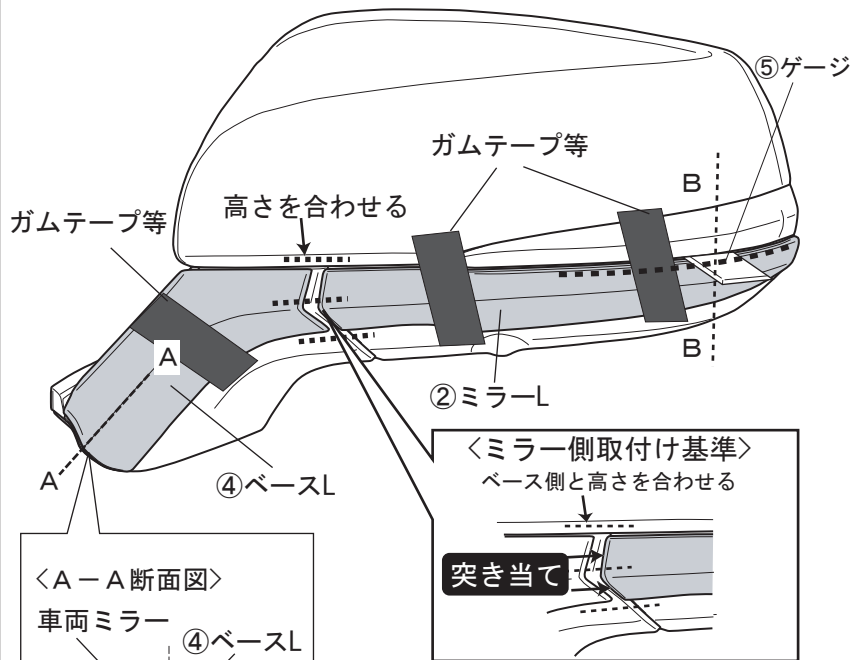

1. ミラーガーニッシュを車両サイドミラーにかぶせ取り付け位置を確認し、ガムテープ等で仮固定する。(左図参照)
※ベース側を先に取付け、ミラー側のキャラクターを合わせて取り付けして下さい。

重要：ミラー側の位置決めの際、--- 線範囲を⑤ゲージを左図の要領で使用して取り付けを行って下さい。

注意

設定上、ミラーを車両前側に倒すとガーニッシュ同士が干渉します。
ミラーを前側に倒す際は保護等を行って下さい。

※ミラーを車両後側へ倒した時、干渉がないか確認して下さい。

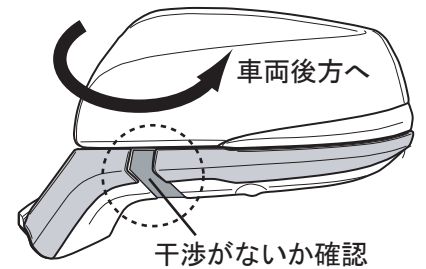
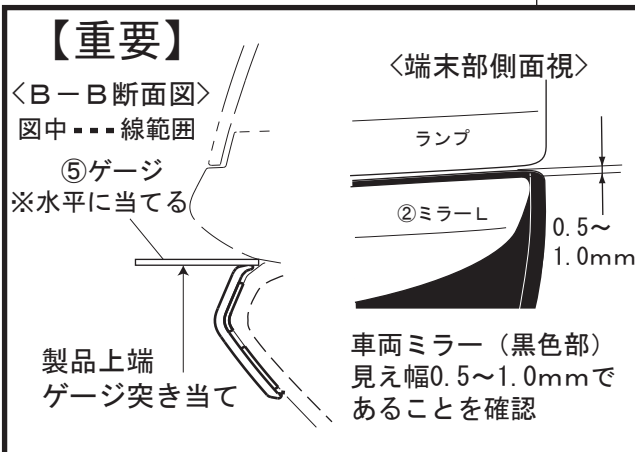
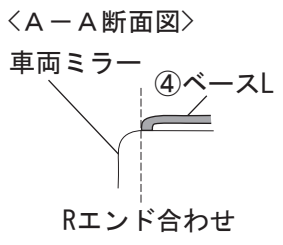

2. ミラーガーニッシュの外周に合わせてマスキングテープを貼りつける。
(左図参照)

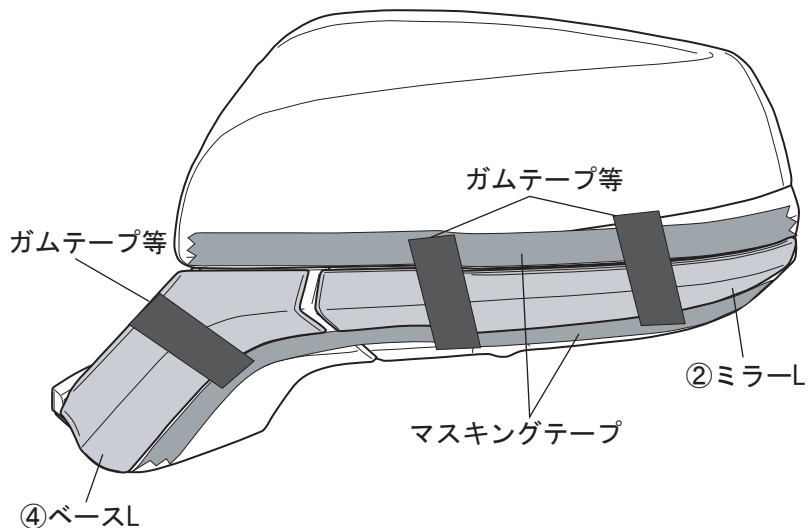

3. ミラーガーニッシュを取り外し両面テープ貼り付け部（左図斜線部）を清掃・脱脂する。
4. 両面テープ貼り付け部（左図斜線部）に⑥PACプライマー-K500を塗布する。

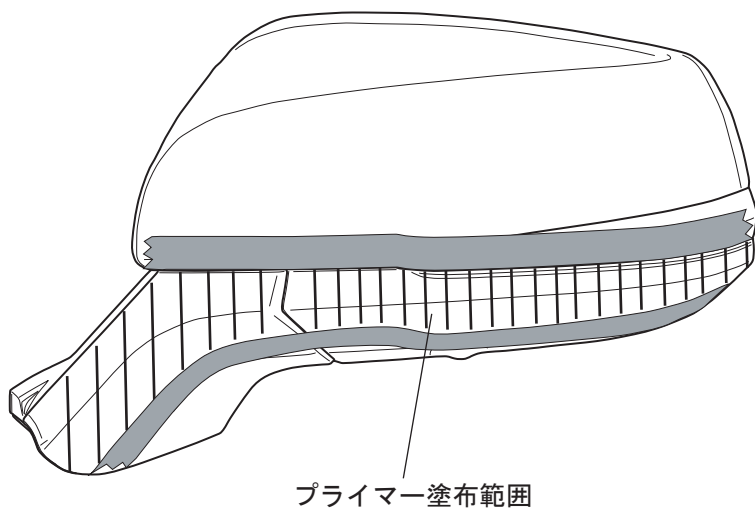

アドバイス

- PACプライマー-K500は特に白色塗装面を黄変させますので、マスキングするか、はみ出したプライマーは、アルコール等で拭き取って下さい。
- PACプライマー-K500塗布後は、常温で10分以上放置し乾燥させて下さい。
- ボディーコート処理されている車両は、マスキングをして両面テープ貼り付け部分を塗装用コンパウンドで除去して下さい。

②取り付け準備

LH図示 (RH側も同様)

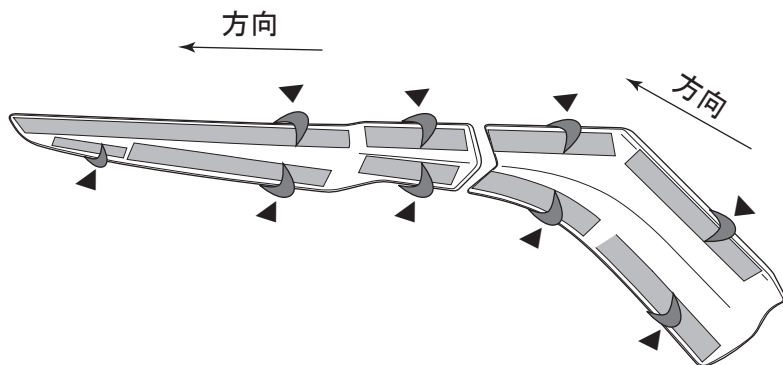

1. ミラーガーニッシュの両面テープ離型紙を一部剥がし、表面に折り返してマスキングテープで貼り付ける。

③取り付け

LH図示 (RHも同様)

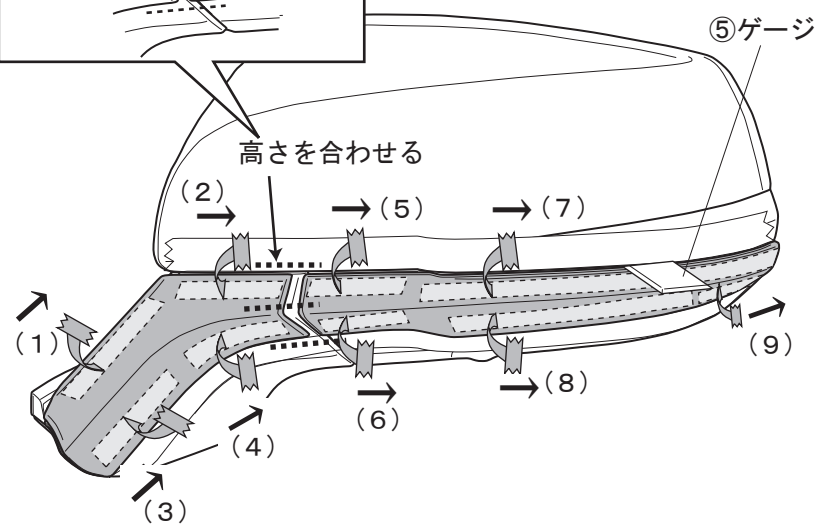
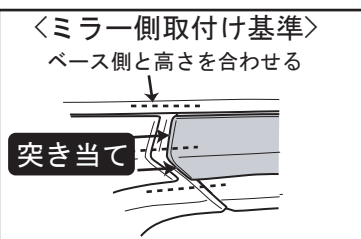
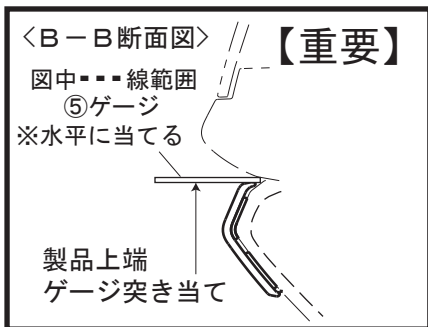
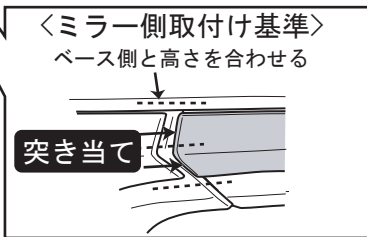
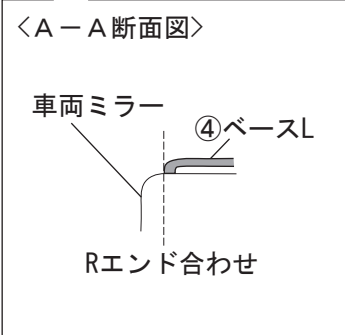
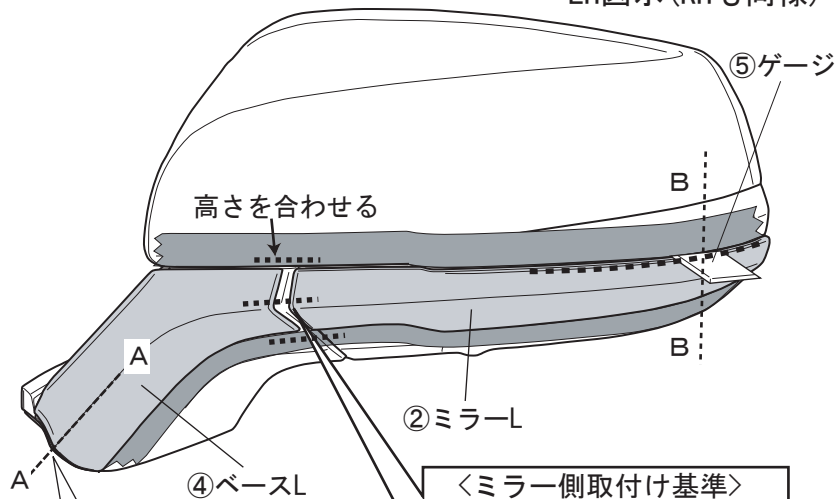

※離型紙を引き抜く順序

1. ミラーガーニッシュをマスキングテープに合わせ、取り付け位置を確認する。(左図参照)
※ベース側を先に取付け、ミラー側のキャラクターを合わせて取り付けして下さい。

重要：ミラー側の位置決めの際、--- 線範囲を⑤ゲージを左図の要領で使用して取り付けを行って下さい。

⚠ 注意

設定上、ミラーを車両前側に倒すとガーニッシュ同士が干渉します。
ミラーを前側に倒す際は保護等を行って下さい。

2. 左図(1)～(9)の順で両面テープ離型紙を末端部から順に引き抜きながら圧着する。

※離型紙を引き抜く際に、ガーニッシュの位置が変わらない様に注意して下さい。



アドバイス

両面テープの貼り直しをすると、接着力が極端に低下します。サイドミラーに付かない様に気を付けて作業をして下さい。



アドバイス

- ・離型紙が途中で切れない様に、ガーニッシュを少し浮かしながら離型紙を引き抜いて下さい。
- ・両面テープの圧着は、49N(5kgf以上)程度の力で行って下さい。

3. ミラーガーニッシュの浮き・剥がれがないかを確認し、再度両面テープ貼り付け面を圧着する。(重要)

4. マスキングテープを剥がす。

【重要】最終確認

〈端末部側面視〉

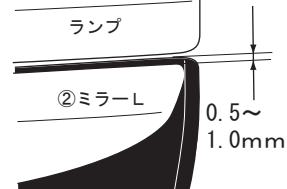

車両ミラー (黒色部)
見え幅0.5~1.0mmであることを確認