

ラゲージ LED 取付要領書

(品番 : D2815-60530)

型式 : ZWE21#W / ZRE212W / NRE210W

設定グレード : 全車

このたびは、モデリスタ商品をお買い上げ頂きましてありがとうございます。
本書は、**ラゲージ LED** の取付要領について記載してあります。
取り付け前に必ずお読み頂き、正しい取り付けを行ってください。

取り付け上の注意事項

- 取り付け前に車両に傷がついていないか確認してください。
- 車両が動かないよう、エンジンを切り、車止め等をして作業してください。
- 開梱時、同梱部材の有無、製品本体の不具合が無いか、取り付け前に確認してください。
- **ラゲージ LED** を取り付ける部分の汚れ、ゴミ、ホコリを取り除いてください。
- 仮組み等の際、マスキングテープ等で車両への傷つき防止対策を実施してください。
- 重要 ■ 両面テープの接着力促進剤として、必ず**両面テープ用プライマー**を塗ってください。
取り付けが確実に行えます。(PAC プライマー N-200 を本品に同梱)
プライマーの効果を発揮させる為、塗布後、**常温で 10 分間以上放置**し乾燥させてください。
- 重要 ■ 両面テープは、外気温が **15°C 以下になると接着力が低下します**ので、両面テープ及び被接着面をドライヤー等で温めてから貼り付け作業を行ってください。
- 両面テープ用プライマーは、溶剤が揮発するため速やかに作業を終了してください。
- 両面テープ用プライマーは、塗布面を黄変させますので必ず塗布面以外をマスキングし、はみ出したプライマーは、アルコール等で完全に拭き取ってください。
- 重要 ■ 両面テープの圧着を充分に行ってください。**500kPa (5kgf / c m²) 以上**

取り付け完了後の点検・注意事項

- 各システムの設定・確認を行ってください。
(車両修理書「バッテリーターミナル脱着時の設定 / 作業」を参照)
- **ラゲージ LED** が、車両に確実に装着されているか確認してください。
- 両面テープの全ての離型紙が剥がされ、確実に圧着されているか確認してください。
- 取り付け完了後、**ラゲージ LED** 及び車両部品に傷がついていないか確認してください。
- 取り付け完了後、**3 時間程度**は強い力を加えたり、濡れない様注意してください。
(両面テープの剥がれ、バックドアトリムパネル ASSY と**ラゲージ LED** の間に隙間が発生する恐れがあります。)

取付要領書には下記マークを使用しております。



注意

この取り付けは特に重要な項目です。必ず読んでお守りください。
守らないと傷害や事故につながるおそれがあります。

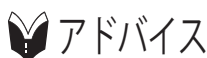

アドバイス

この取付要領書では、スピーディーに安全な作業をして頂く上で知っておいて頂きたい事を左図マークで表示しております。

構成部品

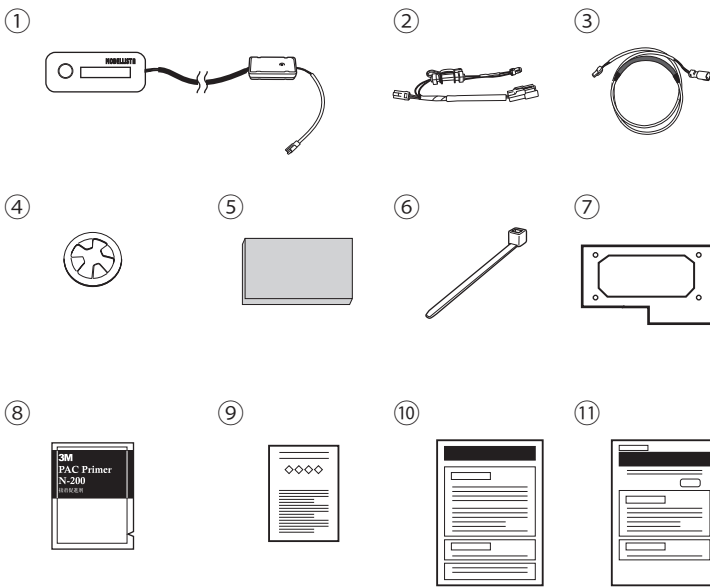

No.	品名	個数
①	ラゲージLED本体	1
②	分岐ハーネス (ヒューズ: 低背ヒューズ2A)	1
③	中間ハーネス	1
④	丸形スピードナット	4
⑤	防音クッション (t5×50×100)	4
⑥	タイラップ (結束バンド)	2*
⑦	型紙	1
⑧	PACプライマー N-200	1
⑨	PACプライマー N-200 取扱説明書	1
⑩	取付要領書	1
⑪	取扱書 [お客様用]	1

* 予備を含む

取付概要

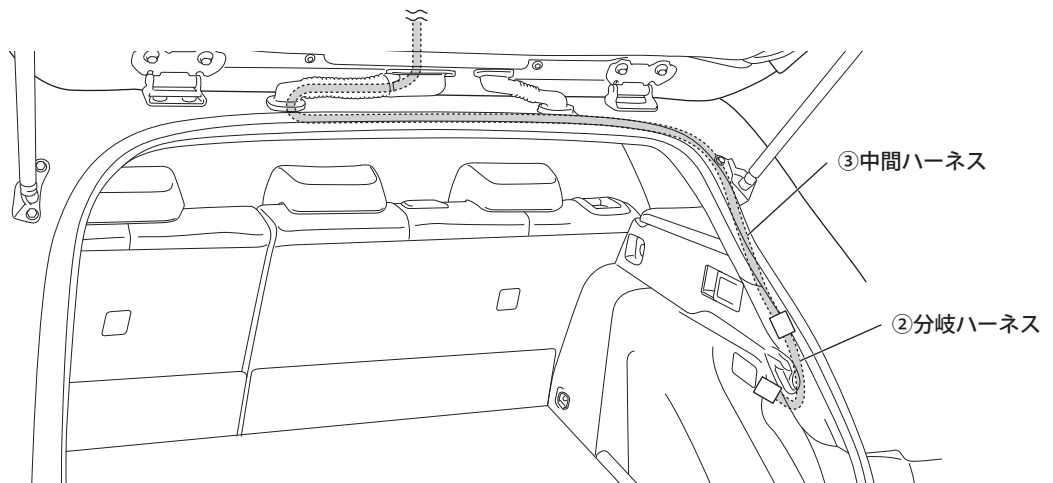
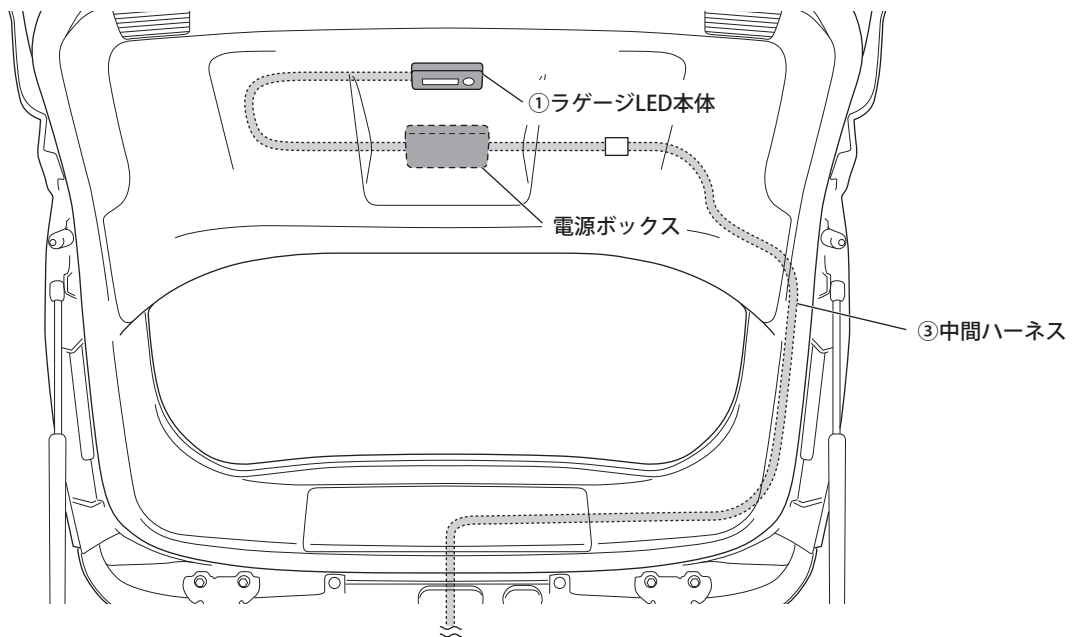

取付手順

各車両パーツ脱着は、車両修理書を参照してください。

1. 作業スペース確保のため、右側後席ドアおよびバックドアを開け、右側後席シート背もたれを前倒しする。
バッテリーの(-)端子を取り外す。

2. ラゲージスペース右側のラゲージランプを取り外し、裏側のコネクターを外す。

2

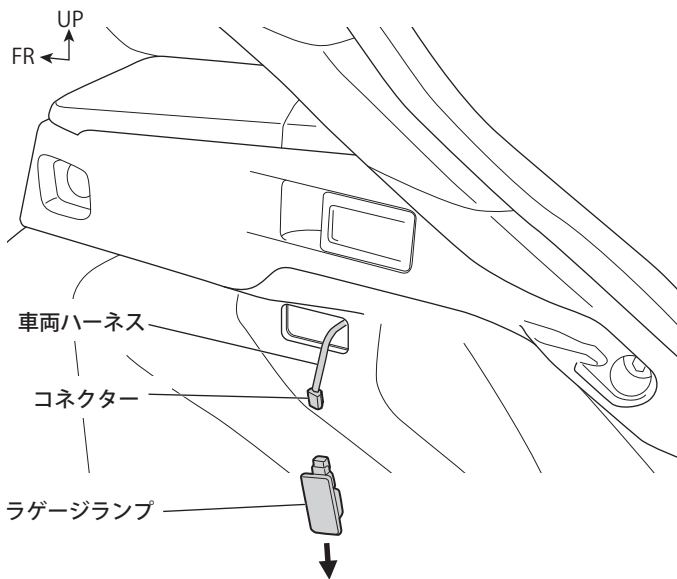

3. ラゲージランプとコネクターの間に②分岐ハーネスを接続する。

3

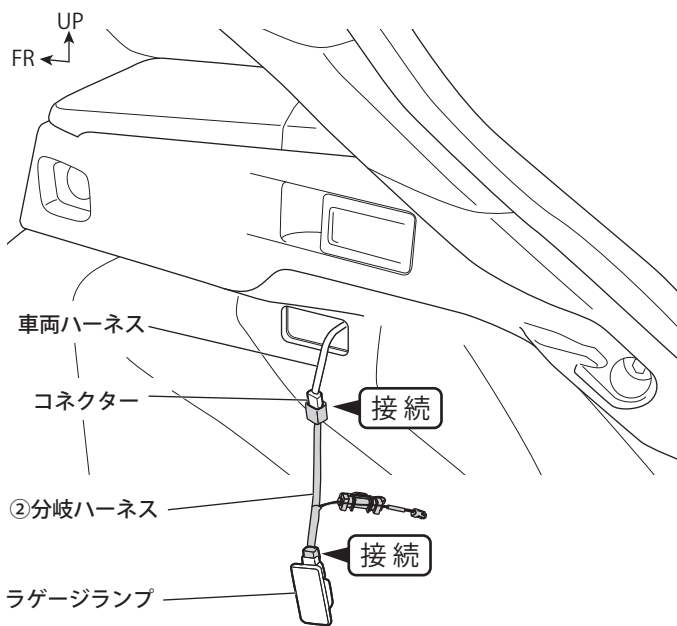

4

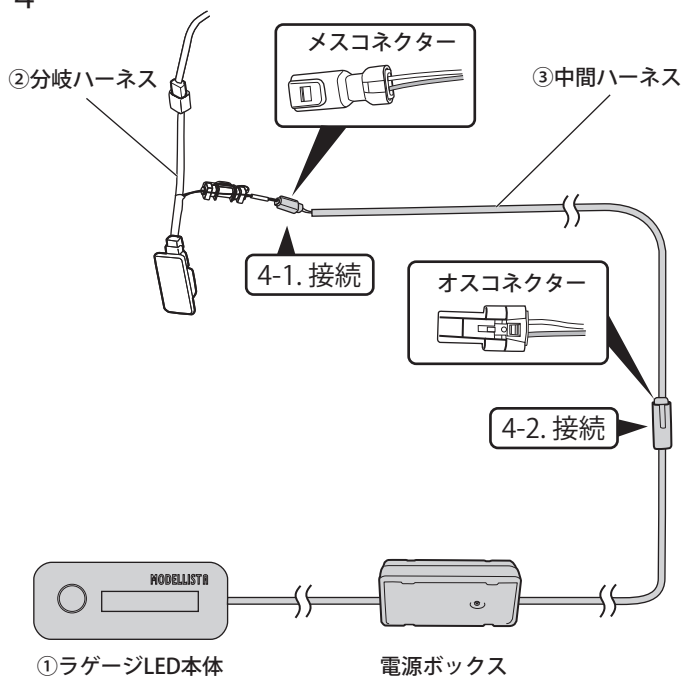

アドバイス

手順4～7は、ラゲージLEDが正しく点灯・消灯することを事前に確認する作業です。実施してください。

4. 次のように各コネクタを接続する。

4-1. ②分岐ハーネスと③中間ハーネスのメスコネクタを接続

4-2. ③中間ハーネスのオスコネクタと①ラゲージLED本体の電源コードコネクタを接続

注意

- 製品を安定した場所に仮置きして作業してください。
- ①ラゲージLED本体の意匠面を傷つけないよう、注意してください。

5. バッテリーの(－)端子を取り付け、運転席ドアを一度開閉する。

6. 【点灯・作動確認】

- ⑪取扱書[お客様用](別紙)を参照し、①ラゲージLED本体のスイッチ操作による点灯・消灯を確認する。

7. 正常に点灯・消灯することを確認したあと、**バッテリーの(－)端子を取り外してから**、手順4で接続した各コネクタを外し、製品を取り外す。

注意

- ②分岐ハーネスと車両ハーネス、ラゲージランプは取り外さないでください。

8

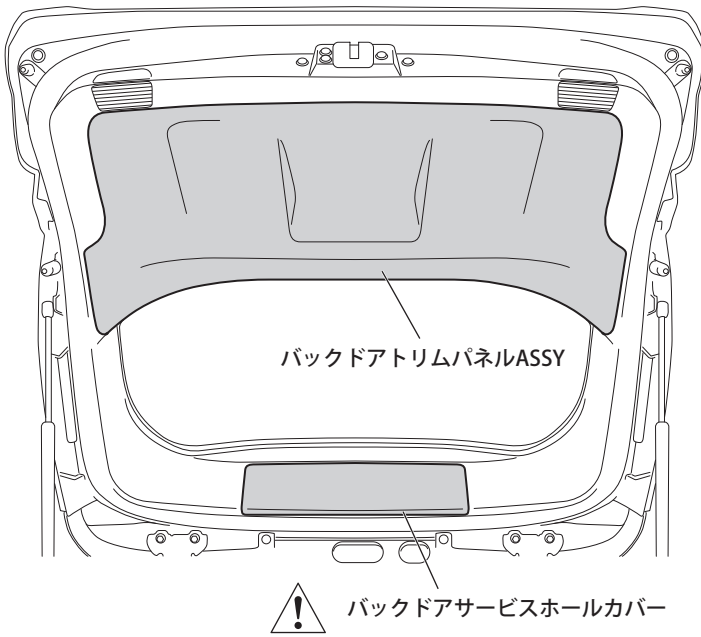

8. バックドアトリムパネルASSYおよびバックドアサービスホールカバーを取り外す。

⚠ 注意

バックドアサービスホールカバー裏面に車両ハーネス固定用クリップがあります。カバーを無理に取り外すと、ハーネスやクリップを損傷しますので注意してください。クリップは取り外してください。

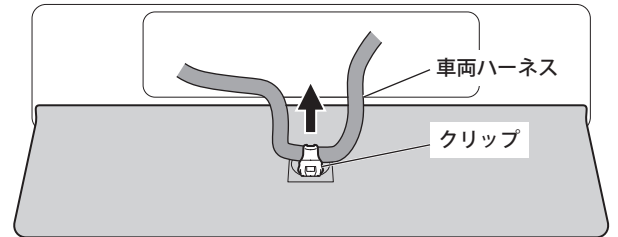

[バックドアサービスホールカバー裏面]

9

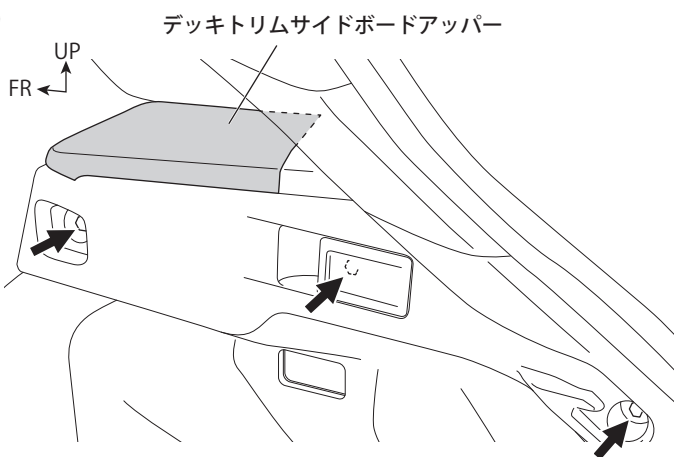

9. ラゲージスペース右側のデッキトリムサイドボードアッパーを取り外す。図の矢印部分のボルト（全3ヶ所）を取り外す。

📖 アドバイス

図の中央のボルトは、ノブを手前に引くと奥側にあります。

10

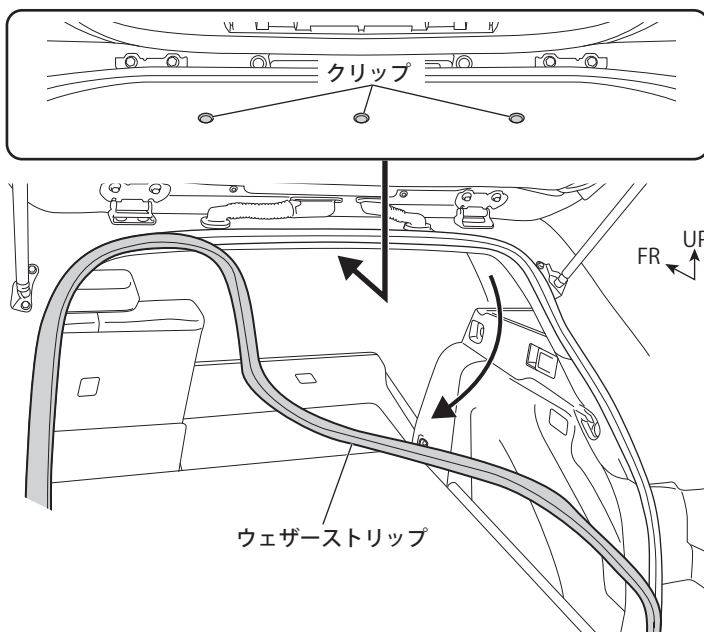

10. 荷室天井部分のクリップ3ヶ所を取り外す。車両右側のウェザーストリップをめくる。

⚠ 注意

ウェザーストリップに塗布されているグリースが内装品に付着しないように注意してください。

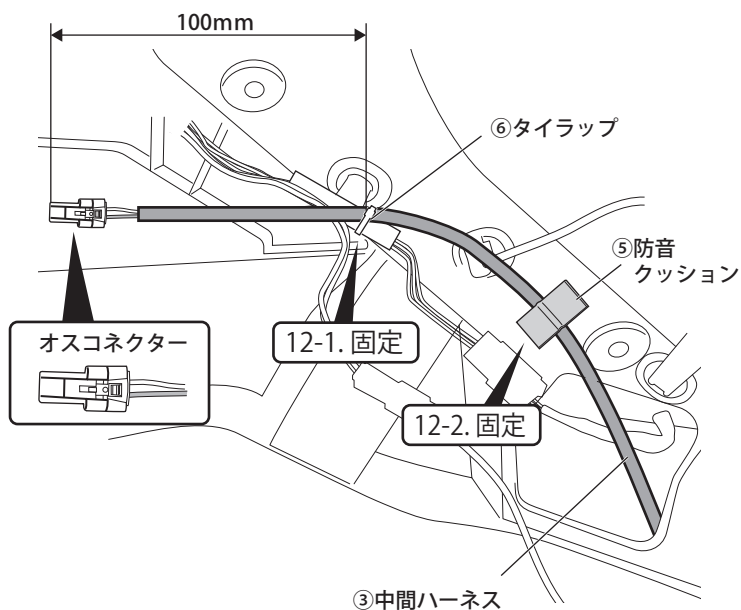
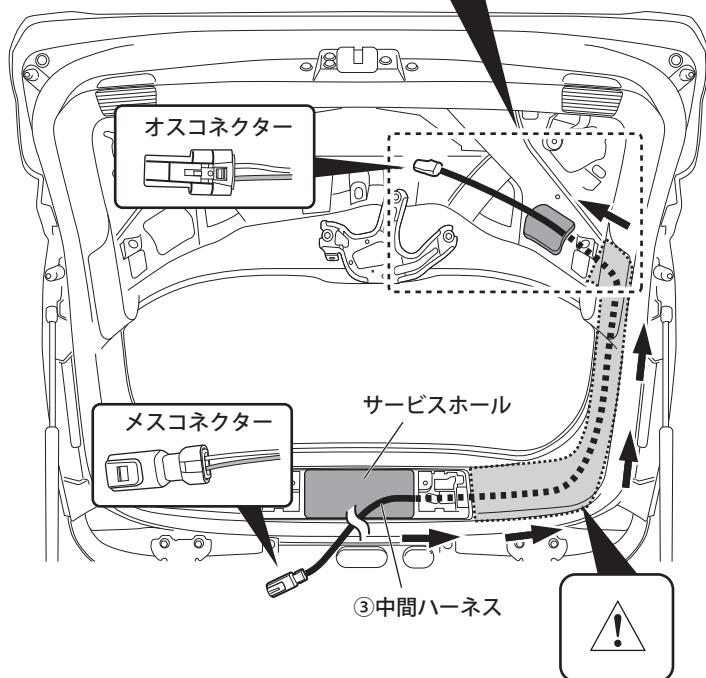
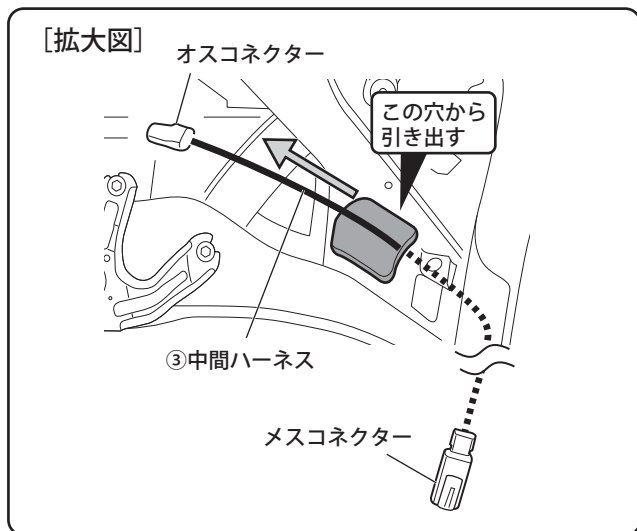

11. ③中間ハーネスのオスコネクター側に針金等の配線通し用ツールを取り付け、バックドア上部サービスホールからバックドア右側パネル内を通し、バックドア背面右側の穴から引き出す。

アドバイス

針金や配線通し用のツールを取り付けるときは、下図のように③中間ハーネスを折返して固定してください。

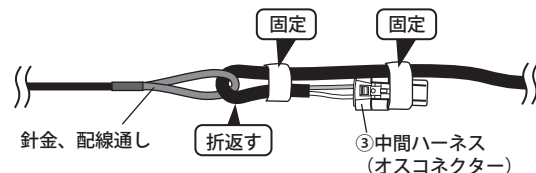

注意

バックドア右側パネル内 (図示部分) は内部構造が狭く③中間ハーネスが噛みこむ場合があります。次のことに注意して配策してください。

- ハーネスやコネクターを無理に押し込んだり、引いたりしない
- ハーネスが弛んだ状態を保持しながらパネル内を通す
- 破損や傷をつけないよう注意しながら作業を行う

12. ③中間ハーネスのオスコネクター側を次のように固定する。

12-1. コネクター先端から100mmの位置で車両ハーネスクランプに⑥タイラップで固定

12-2. ⑤防音クッションを半分のサイズにカットし、車両に固定

アドバイス

- ⑥タイラップの余り部分は切断してください。
- ⑤防音クッション貼付け部は、アルコール等で脱脂してください。

13

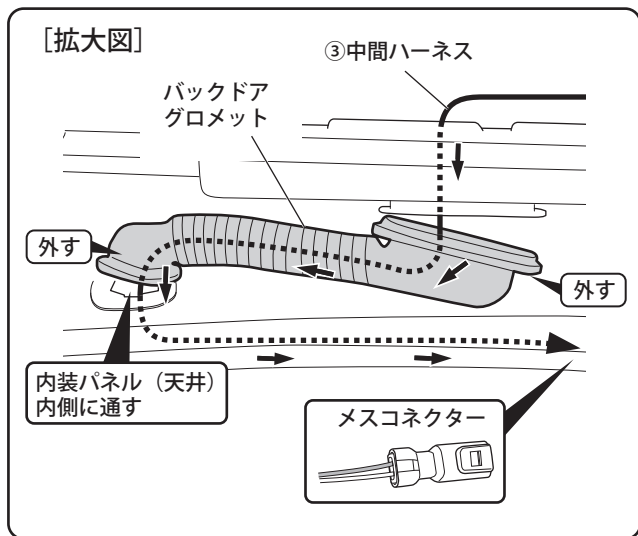

13. バックドアヒンジ部分の左側バックドアグロメットを外し、③中間ハーネスのメスコネクター側をバックドア側から車内側へ通す。

⚠ 注意

③中間ハーネスを配策する際は、内装パネルの突起部を避け、ハーネスを無理に折り曲げないようにしてください。

14

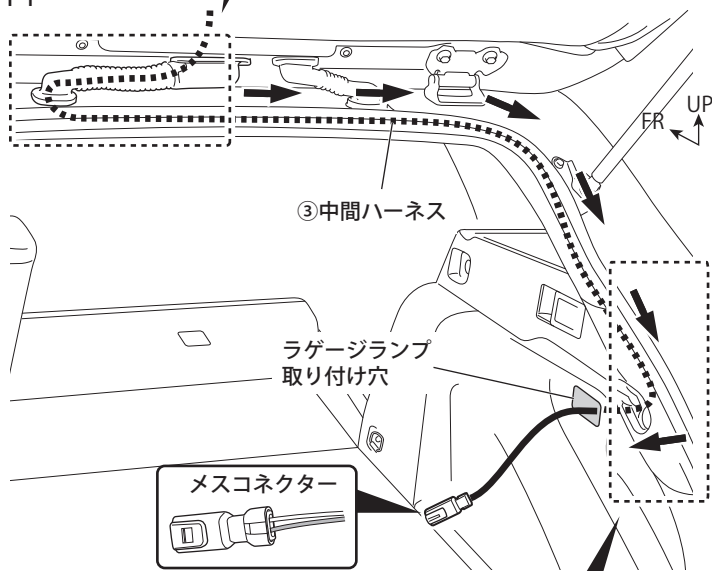

14. ③中間ハーネスのメスコネクター側を内装パネル内側 (ラゲージスペース右側) を通し、ラゲージランプ取り付け穴から取り出す。

⚠ 注意

③中間ハーネスが内装パネル内側のシートベルトリトラクターハーネスと干渉しないように配策してください。

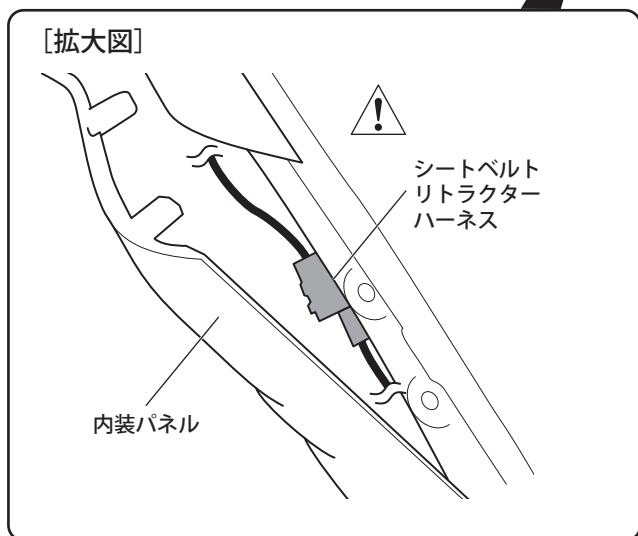

15

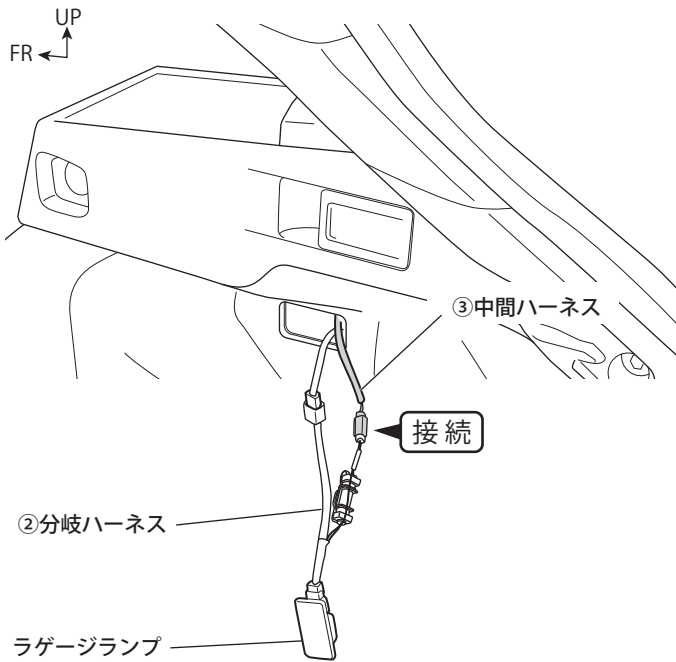

15. ③中間ハーネスのメスコネクターを
②分岐ハーネスに接続する。

16

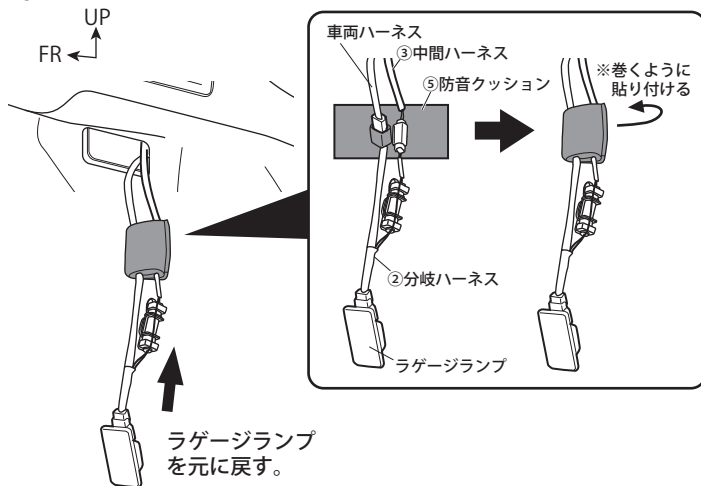

16. ②分岐ハーネスと車両ハーネスおよび
③中間ハーネスのコネクター接続部に
⑤防音クッションを巻くように貼り付け、
ラゲージランプを元に戻す。

17. 手順8～10を参照し、逆の順番で
バックドアトリムパネルASSYを除く
内装部品を元に戻す。

18. バックドアトリムパネルASSY裏面の
クロスを取り外す。

18

[バックドアトリムパネルASSY 裏面]

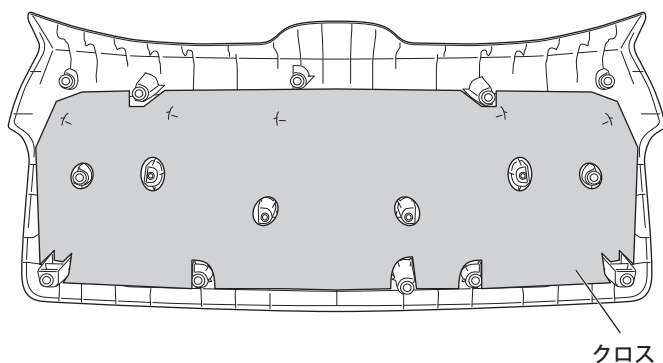

19

[バックドアトリムパネルASSY 裏面]

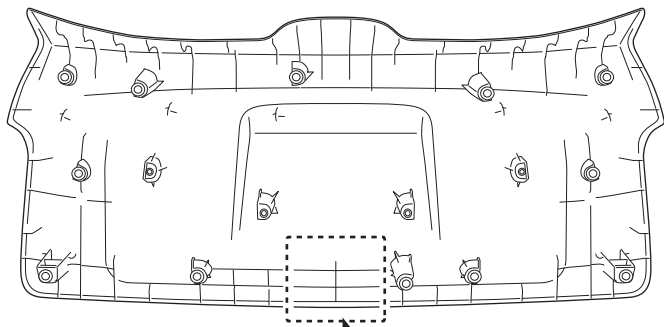

[拡大図]

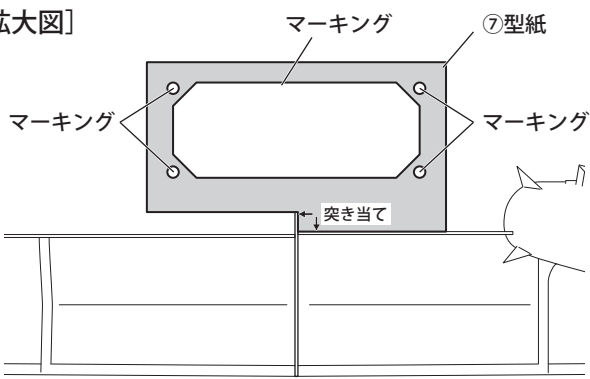

19. 図の位置に⑦型紙を突き当て、型紙内周と四隅の穴4ヶ所を目安に、バックドアトリムパネルASSY裏面に穴あけ位置をマーキングする。
マーキング後、⑦型紙を取り外す。

20

[バックドアトリムパネルASSY 裏面]

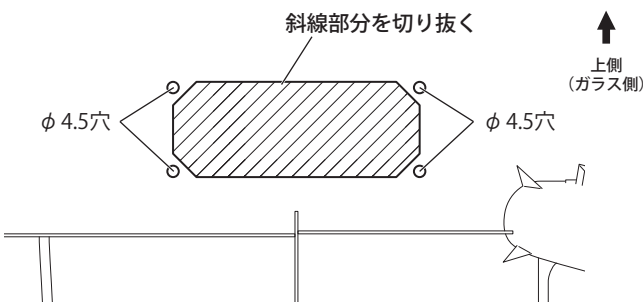

20. マーキングに沿って内周を切り抜き、四隅の穴あけ位置マーキングの中心を目安に、φ 4.5穴をあける。

21. 穴周辺のバリを除去する。

22. バックドアトリムパネルASSY表面／裏面の埃を除去する。

23

[バックドアトリムパネルASSY 裏面]

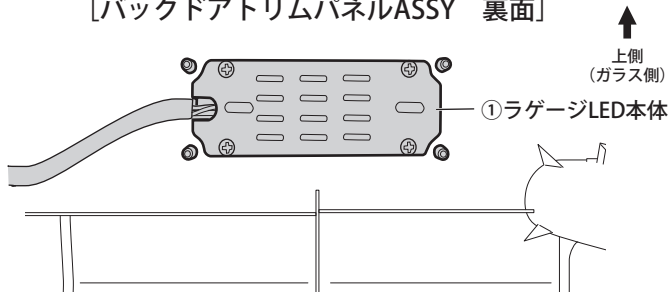

23. 手順20であけたバックドアトリムパネルASSYの穴に、①ラゲージLED本体が正しく取り付けか確認しながら仮あてする。

⚠ 注意

- 穴にズレがあり、①ラゲージLED本体が正しく取り付けられないときは、ヤスリ等で穴を少し広げて調整してください。
- ①ラゲージLED本体の意匠面を傷つけないよう、注意してください。

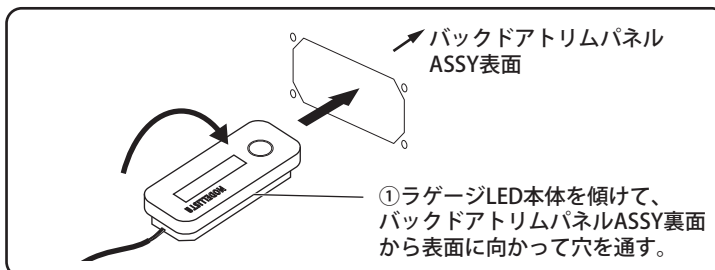

24

[バックドアトリムパネルASSY 表面]

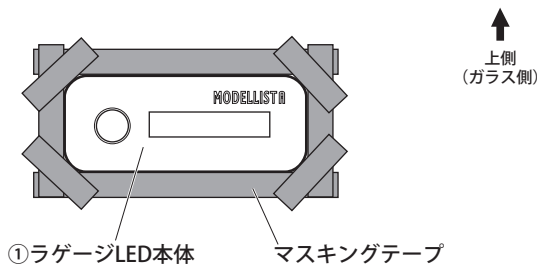

26

[バックドアトリムパネルASSY 表面]

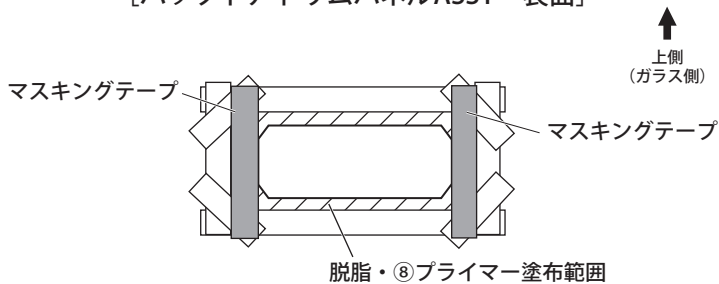

27

[バックドアトリムパネルASSY 裏面]

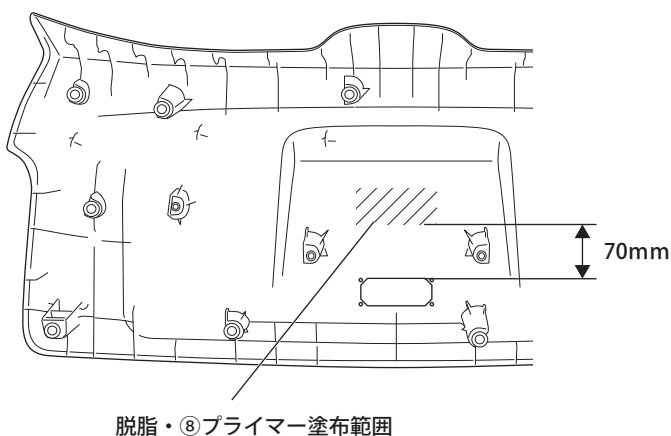

28

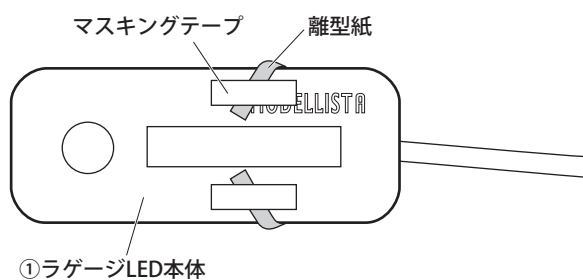

24. バックドアトリムパネルASSY表面の
①ラゲージLED本体外周に、マスキング
テープを貼り付ける。(プライマー塗布
目安、はみ出し防止のため)

25. 仮あてした①ラゲージLED本体を取り
外す。

26. ①ラゲージLED本体取り付け穴四隅の
φ4.5穴を縦に覆うようにマスキング
テープを貼り付ける。
マスキングテープ内側の両面テープ
貼り付け面(図の斜線部分)をアル
コール等で脱脂し、⑧PACプライマー
N-200を塗布する。

27. バックドアトリムパネルASSY裏面の、
①ラゲージLED本体取り付け穴の70mm
上部に、電源ボックス取り付け面として
アルコール等で脱脂し、
⑧PACプライマーN-200を塗布する。

⚠ 注意

- ⑧PACプライマーN-200の使用について
- 塗布面を変色させますので、マスキング
を行い、はみ出さないようにし、
万が一はみ出した場合はアルコール等で
確実に拭き取ってください。
 - 塗布後は常温で10分以上放置し、
乾燥させてから貼り付け作業を
行なってください。

28. ①ラゲージLED本体裏面の両面テープの
離型紙をめくり、表面に折り返してマス
キングテープで固定する。

29

[バックドアトリムパネルASSY 表面]

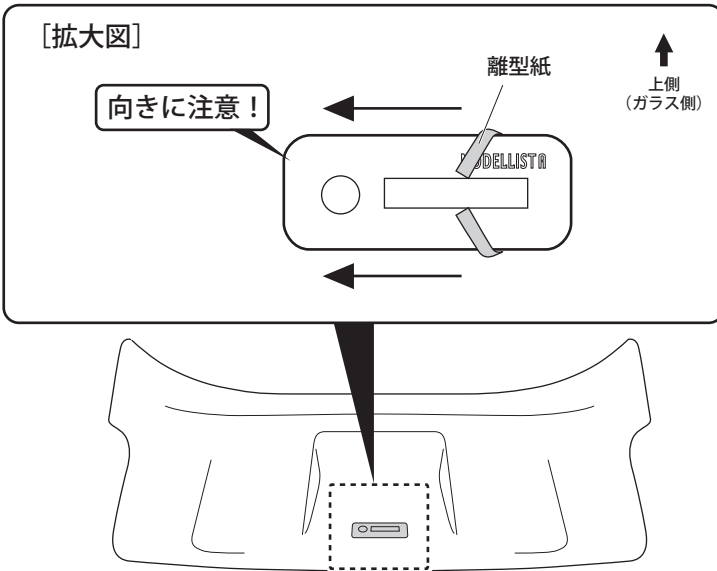

29. ①ラゲージLED本体の向きに注意してバックドアトリムパネルASSYに取り付ける。①ラゲージLED本体を手で垂直に押さえ、矢印の方向に離型紙を引き抜きながら500kPa (5kgf/cm²)以上の力で圧着する。

⚠注意

- 必ず矢印方向に離型紙を引き抜いてください。方向を誤ると両面テープの密着が悪くなり、浮き・はがれの原因となる可能性があります。
- ①ラゲージLED本体の位置ズレを起こさないよう、注意して離型紙を引き抜いてください。

30

[バックドアトリムパネルASSY 裏面]

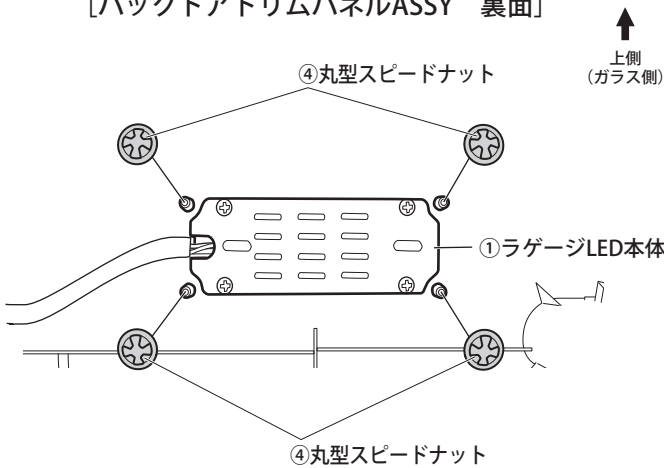

30. バックドアトリムパネルASSY裏面から①ラゲージLED本体の4ヶ所のピンに④丸形スピードナットを取り付ける。

⚠注意

- ①ラゲージLED本体の外周に隙間が無いように①ラゲージLED本体をバックドアトリムパネルASSYに押し付けてください。
- ①ラゲージLED本体の意匠面を傷つけないよう、注意してください。

[断面図]

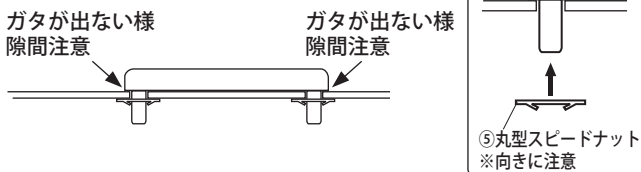

31, 32

[バックドアトリムパネルASSY 裏面]

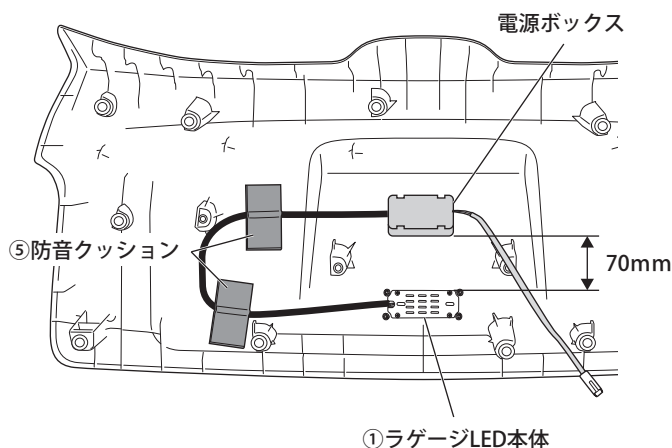

31. バックドアトリムパネルASSY裏面の、
①ラゲージLED本体取り付け位置の
70mm上部に、電源ボックスの両面
テープ離型紙をめくり、500kPa
(5kgf/cm²)以上の力で圧着する。

32. 図のように配線を取り回し、余剰配線を
⑤防音クッションで固定する。

アドバイス

⑤防音クッション貼り付け部は、アル
コール等で脱脂してください。

33, 34

[バックドアトリムパネルASSY 裏面]

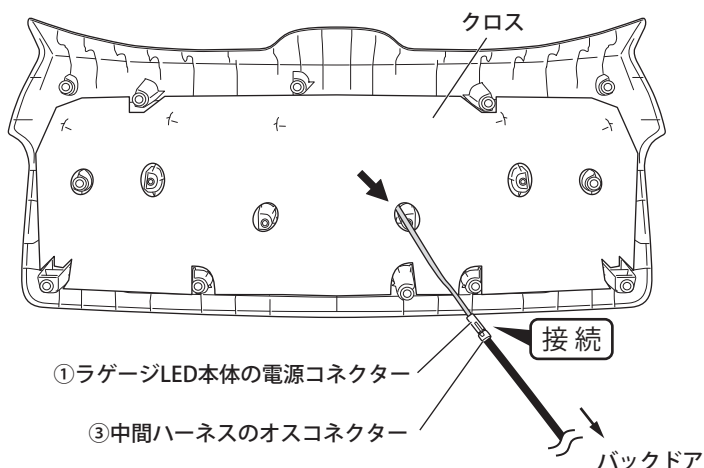

33. クロスの図の位置の穴から①ラゲージ
LED本体の電源コネクタを引き出し、
クロスを元に戻す。

34. ①ラゲージLED本体の電源コネクタと
③中間ハーネスのオスコネクタを
接続し、バックドアトリムパネルASSYを
バックドアに取り付ける。

35. 各ドア、シート背もたれ等を元に戻す。
バッテリーの(-)端子を取り付ける。

36. 【点灯・作動確認】

①取扱書 [お客様用] (別紙) を参照し、
バックドア開閉時、および①ラゲージ
LED本体のスイッチ操作による点灯・
消灯を確認する。