

シエンタ モデリスタセレクション

ラゲージLED 取付要領書

設定型式：全型式 設定グレード：全グレード

このたびはモデリスタ商品をお買い上げ頂きましてありがとうございます。
本書は、ラゲージLED 取付け要領について記載してあります。
取り付け前に必ずお読み頂き、正しい取り付けを行ってください。

取付上の注意事項

- 重要** ■本製品は適合車種（12V仕様）以外の車には取り付けできません。
■本製品は用途以外の目的で使用しないでください。
■取り付け前に内装部品に傷がついていないか点検してください。
- 重要** ■取り付け作業は安全な場所に車を駐車させ、パーキングブレーキを確実に作動させてください。
■取り付け作業中の車はエンジンを停止し、エンジンキーを必ず取り外しておいてください。
- 重要** ■取り付け作業の前に必ずバッテリーの（－）端子を外してください。
・（－）端子を（＋）端子と接触しないようにしてください。
■本製品の取り付けには内装部品を取り外し・取り付け作業を行います。
・取り外し作業で内装部品に傷がつかないように注意してください。
・取り外しに際して紛失や混乱が無いように整理してください。
・復元の際に各部品の取り付けを間違えない様配慮してください。
■構成部品及び部品点数が取付要領書通りになっているか、
また、不良部品の混在が無いか確認してください。
- 重要** ■車両部品の脱着には、必ず車両修理書を参照してください。
・本取付要領書で指示している部品以外は取り外さないでください。
- 重要** ■コードの配線には十分注意してください。誤った配線をしますと故障の原因になります。
・必ず取付要領書に従って配線を行ってください。
■コードを引っ張ったり、重ねて使用したり、挟んだりしないでください。
・発熱や断線の原因になります。
- 重要** ■コードの取り廻しは、必ず取付要領書通りに行ってください。
■誤った取り付け、分解・改造等は、破損、感電、ショート等につながり故障の原因になります。
▲上記注意事項の未読、注意不足による損害の責任は一切負いかねます。

取付け完了後の点検・注意事項

- 各システムの設定・確認を行ってください。
（車両修理書「バッテリーターミナル脱着時の設定 / 作業」を参照）
- ドア開閉時にラゲージLEDが正しく点灯 / 消灯しているかを点検してください。
- LEDの明るさ・色には多少のばらつきがあります。あらかじめご了承ください。
- 経年変化により、レンズ部が多少変色する場合があります。あらかじめご了承ください。



アドバイス・・・ この取付要領書では、スピーディーに安全な作業を行って頂く上で、
知っていただきたい事を左図マークで表示しております。

株式会社 トヨタカスタマイジング&ディベロップメント モデリスタ本部

<http://www.modellista.co.jp>

「お問合せ先」

モデリスタコールセンター TEL 03-6361-1000



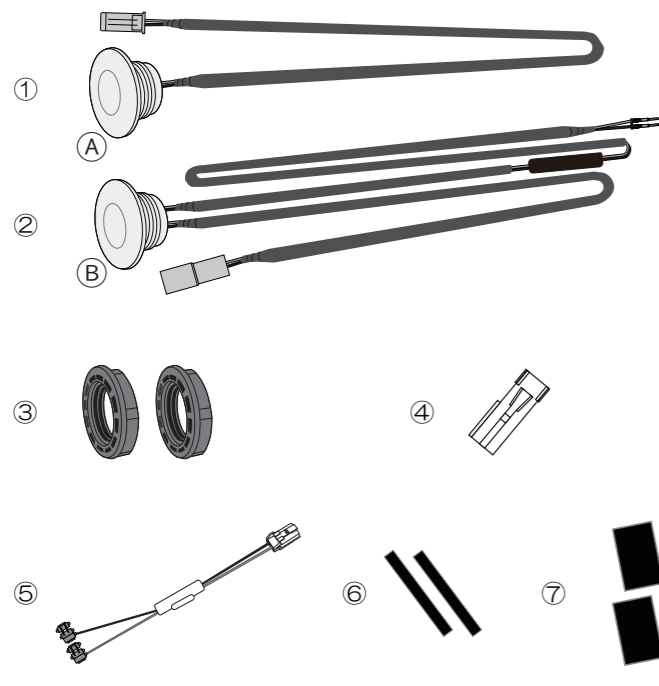

| No | 品名 | 個数 |
|----|------------|----|
| ① | LEDユニット① | 1 |
| ② | LEDユニット② | 1 |
| ③ | 固定ナット | 2 |
| ④ | コネクター (メス) | 1 |
| ⑤ | ヒューズ付ハーネス | 1 |
| ⑥ | 両面テープ | 2 |
| ⑦ | 保護シート | 6 |
| ⑧ | 取付要領書 | 1 |
| ⑨ | 結束バンド | 1 |

取付手順

①部品の取り外し

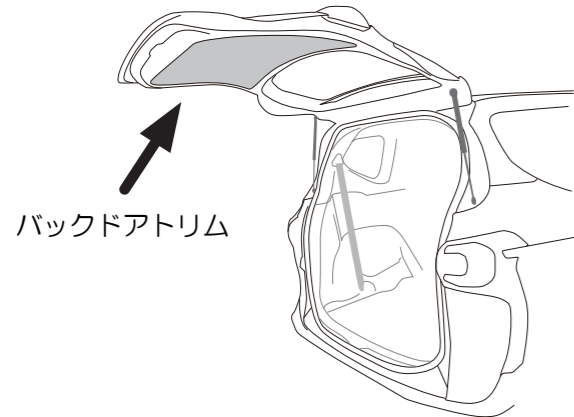

●各車両パーツ脱着は車両修理書を参照してください。

1. バッテリーの (-) 側端子を外してください。

注意: 取付作業にて商品不良を引き起こす最も多い原因ですので必ず行ってください。

2. クリップを外しバックドアトリムを外します。

※予めマスキングテープなどを使用し、運転席側にA、助手席側にBの印をつけてください。

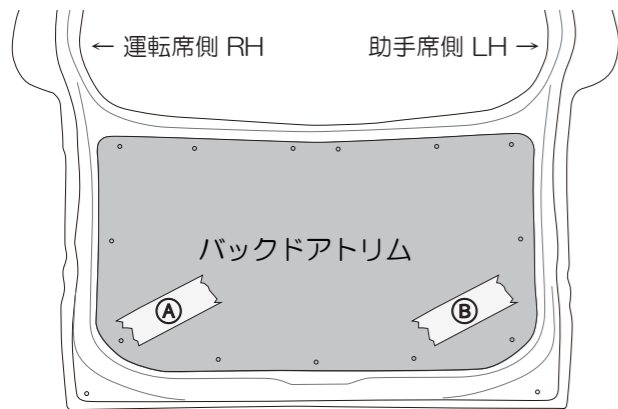

②部品の加工

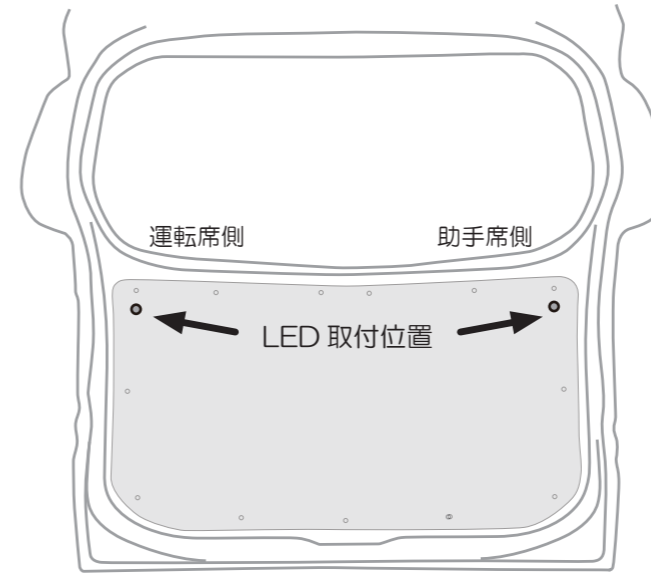

*トリムはドアに固定せず作業を行います。

1. トリム (左図の位置) にLEDを取り付ける穴を開けます。
2. 型紙 (最終ページ) を切り取り、下図の丸穴位置辺りにマスキングテープ等で貼り付けます
3. 型紙に合わせてトリムをカットしてください (図1) ※切り過ぎに注意してください。

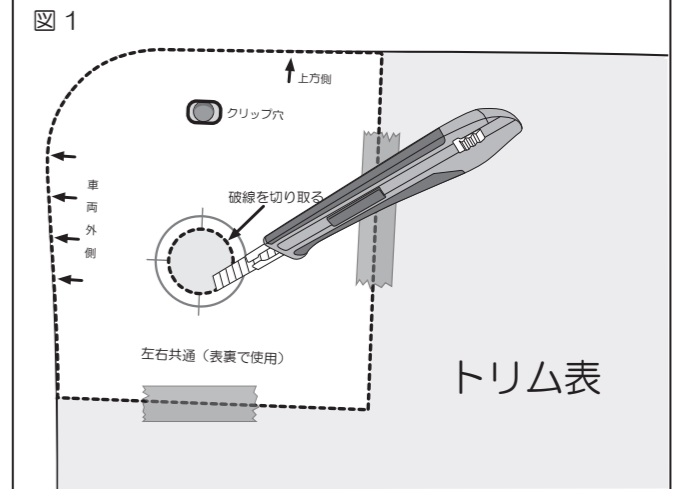

加工位置寸法 (参考)

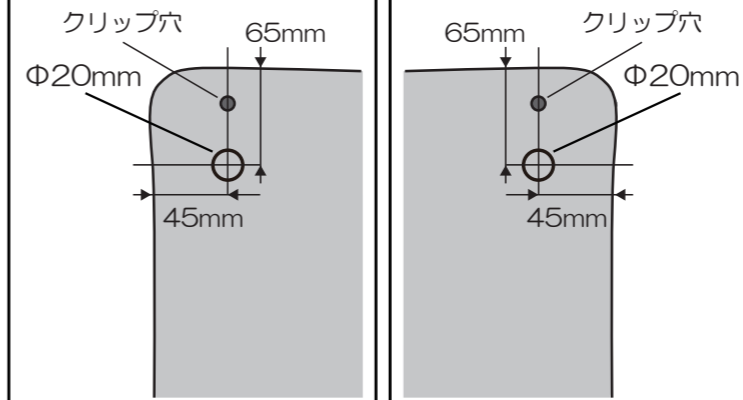

③部品の取付

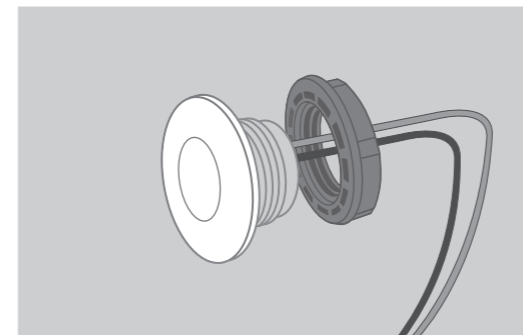

*トリムはドアに固定せず作業を行います。

1. LEDユニットレンズを③固定ナットで固定します。レンズ面を押さえながら手で締めます。

・グラつきや緩みが無い事を確認します。

- ・① LEDユニット①.....運転席側
- ・② LEDユニット②.....助手席側

④LEDハーネスの配策

図1



図2 両面テープ位置



1. 左図1を参照しLEDユニット④と⑤を連結し、⑦保護シートでハーネスをトリムの裏面に固定します。
2. 左図2の位置に⑥両面テープを貼り付けます。
※バックドア側の離型紙は、はがさないでください。
3. 下図3を参照し、クリップを下5箇所のみ取り付けます。コネクター未装着側の先端をバックドア内部とブーツを通して車内へ引き込みます。

図3

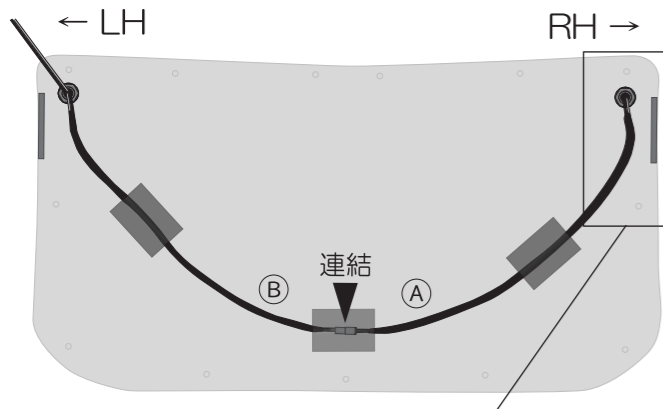
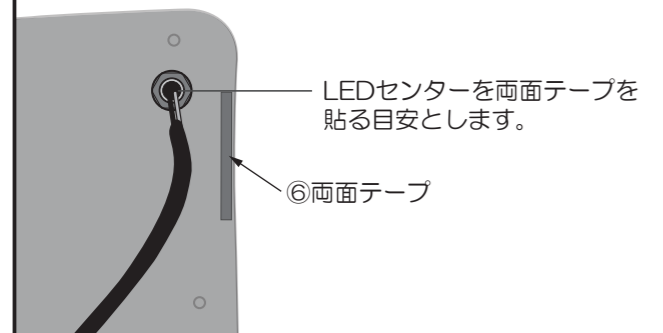
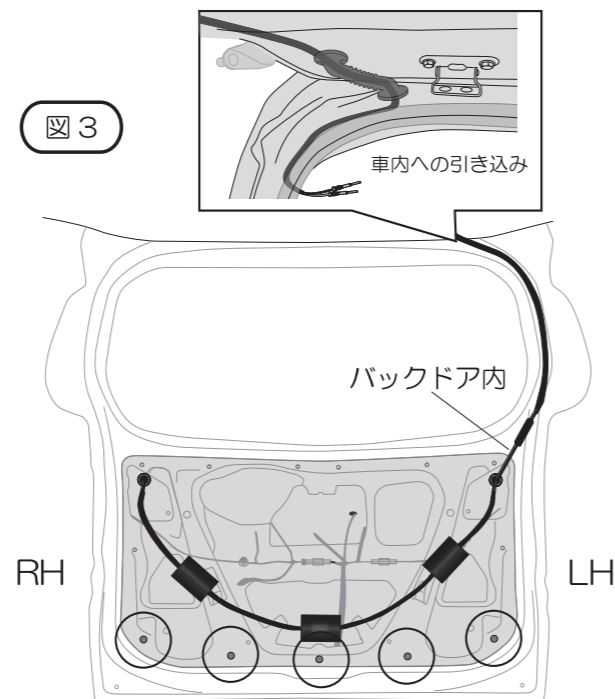

⑤LEDハーネスの配策

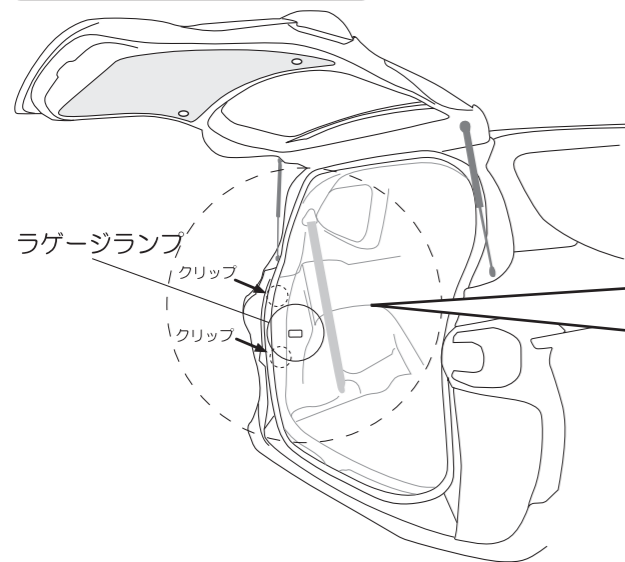

※2列シート車の配策はP6を参照してください。

1. 純正ルーフからラゲージランプ付近までのウェザーストリップを外します。
2. 図を参照しクォータートリムのクリップを2ヶ所外しトリムを浮かせ配策してください。
3. ラゲージランプを外しハーネスを引き込みます。

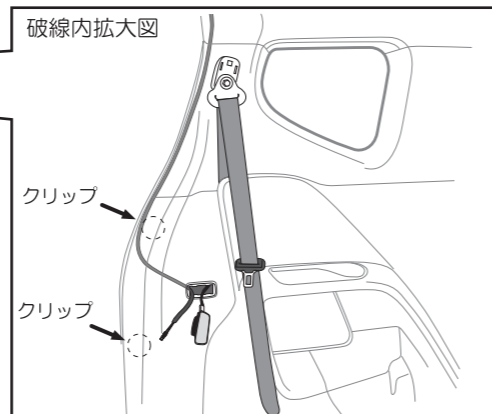

⑥コネクターへのターミナル接続

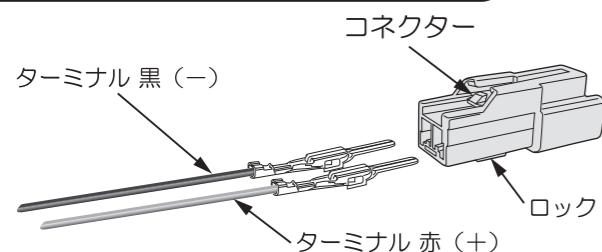

1. LEDハーネスユニットのターミナルを④コネクターに接続します。方向が左図の通りにカチッとかみ合う感触の位置まで差し込みます。
2. コネクター裏のロックを行ってください。

! コネクターとターミナル(+線)(-線)の差し込みを間違えないように注意してください。

⑦LEDハーネスの配策

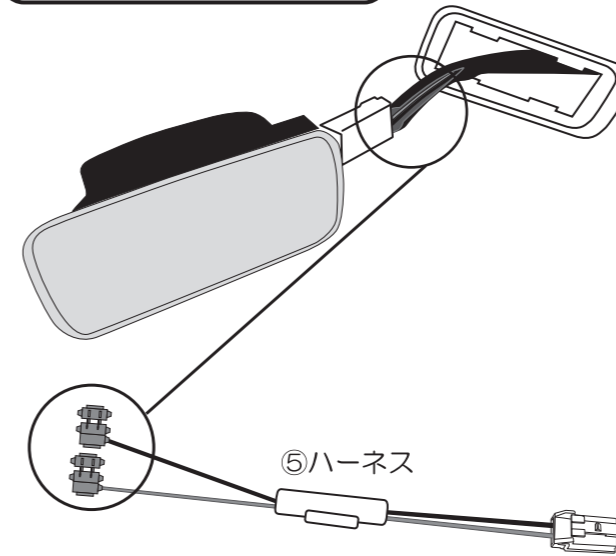

アドバイス・・・

*下図を参照し位置をずらし取付けます。

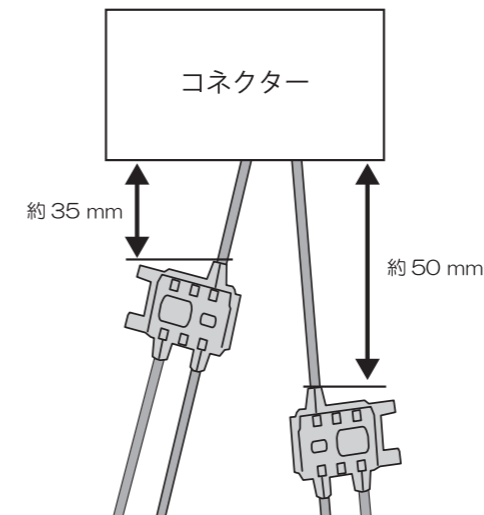

1. ⑤ハーネスのタップをラゲージランプの配線に接続します。
2. 保護チューブを約100mmカットします。
3. 左図を参照しタップをずらして⑤ハーネスの赤線を電源、黒線をアースに接続してください。
※タップ接続はプライヤーなどの工具を使用しロックがかかりクリック音を確認できるまで挟みます。
4. ハーネスのコネクター(メス)をLEDハーネスのコネクター(オス)と接続してください。
5. 次の⑧動作確認を行い、接続に問題が無ければ異音対策のため⑦保護シートでタップを包みます。

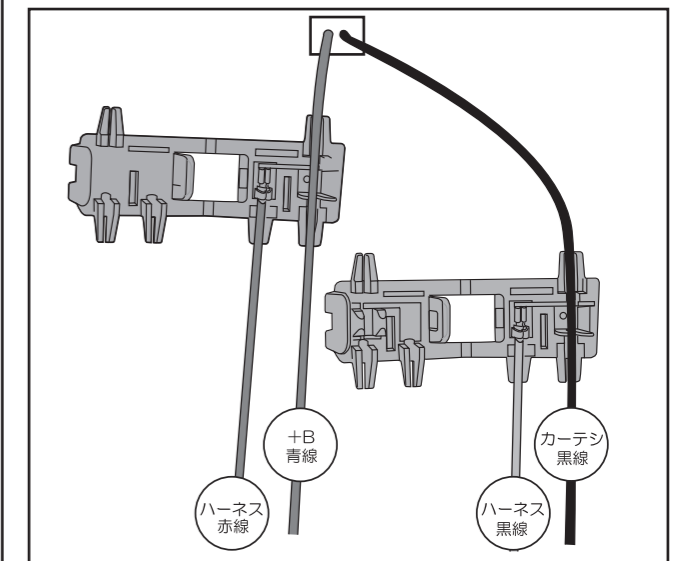

⑧作動確認と復元

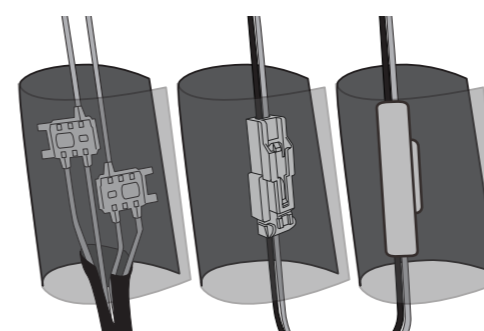

1. バッテリーの端子を接続してください。
2. 全てのドアを閉めた状態でIGをONにします。
3. 全てのLEDが消えていることを確認してください。
4. バックドアを開けLEDが点灯していること、ドア閉閉に連動していることを確認してください。
5. ドアを閉めLEDが消灯していることを確認してください。
6. 作動確認が完了したらラゲージランプハーネスに接続したタップを⑦保護シートで包みます。
※保護シート使用箇所は左図を参照。
7. 両面テープの剥離紙をはがしバックドアトリムを取り付けます。

※取付のポイント(P6図1参照)
矢印の方向にトリムを寄せてトリムの浮きを抑えて取り付けてください。固定クリップは奥まで差し込み、きつめに固定して最後に両面テープをしっかり圧着してください。

8. ハーネス類の挟み込みに注意しクォータートリム、ウェザーストリップ、ブーツ等を取り外した手順と逆に取り付け作業は終了です。

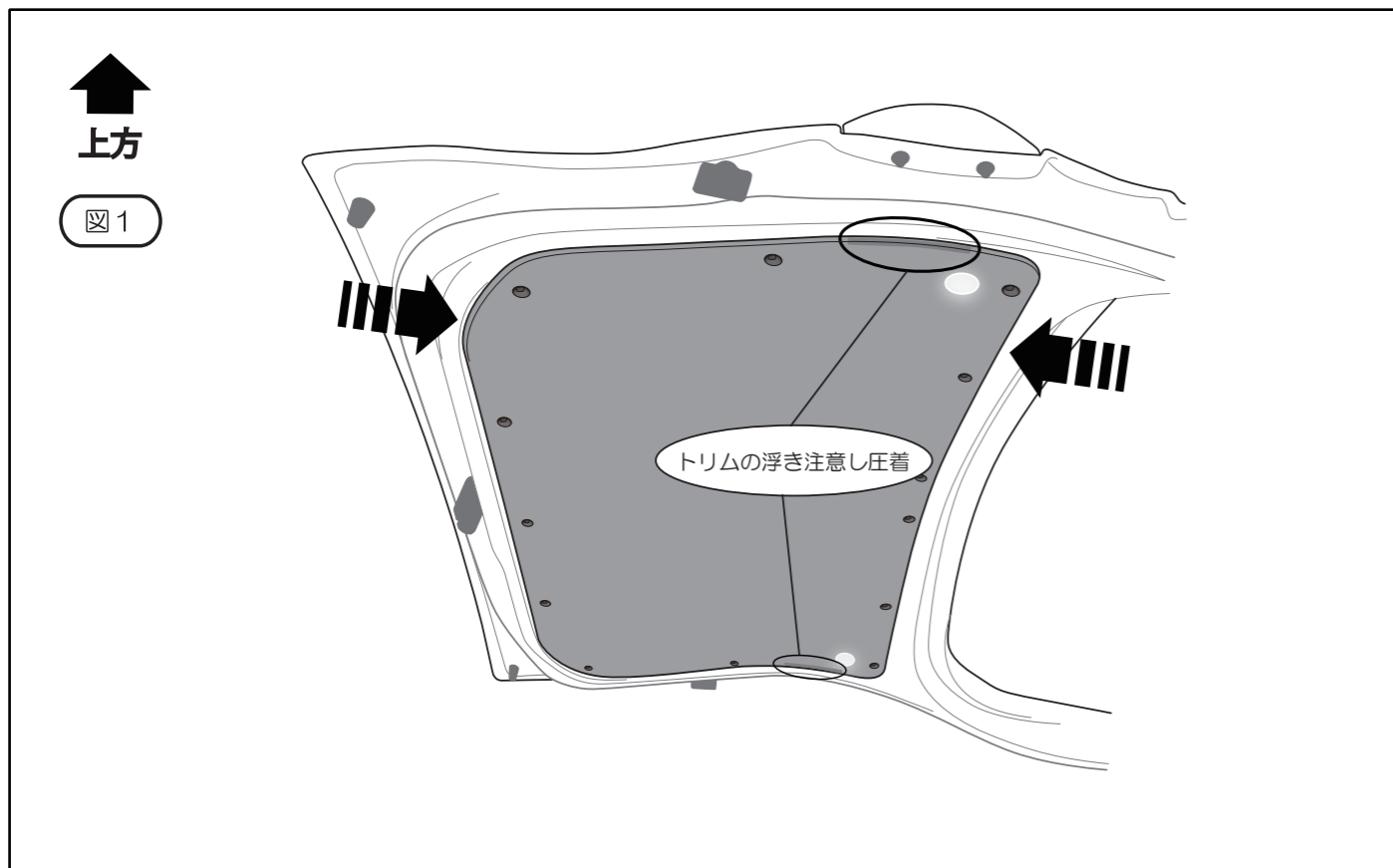

※ P5の”⑧作動確認と復元”でバックドアトリムを取付ける前に②LEDユニット⑧のハーネス余長分をバックドアトリム内で⑨結束バンドを使用しまとめてください。

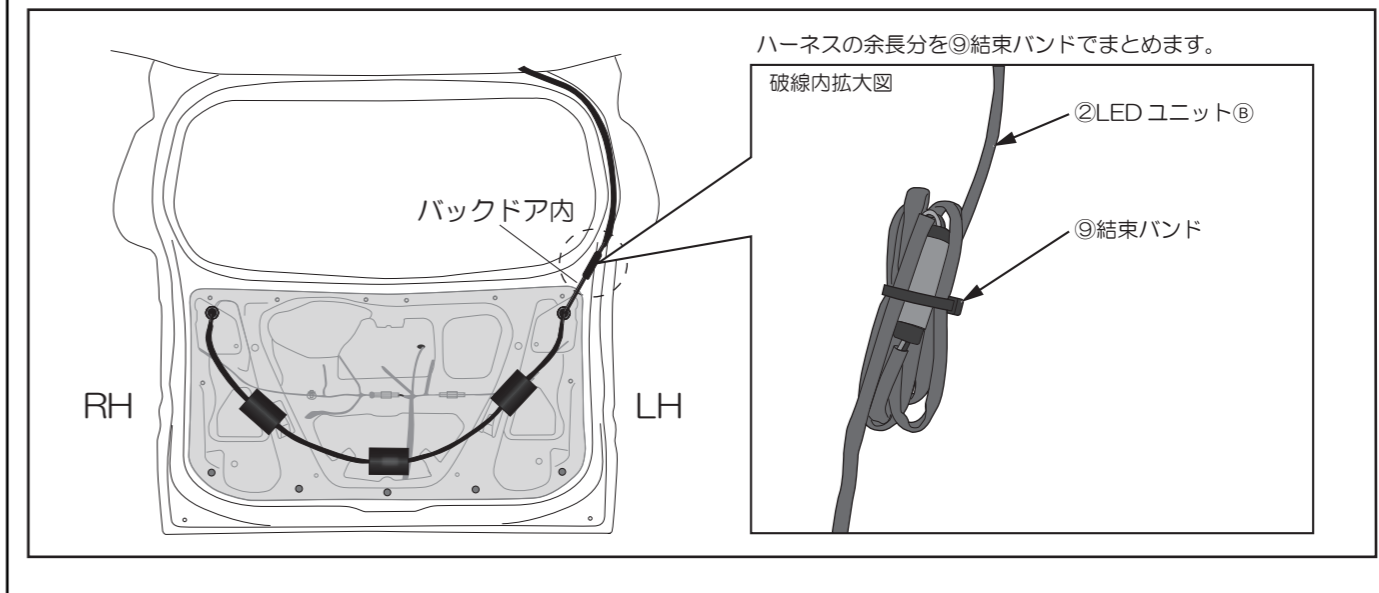

2列シート車の取付は下記内容を参照してください。

グレード：2018年9月～ 2列シート車

※P4の”⑤LEDハーネスの配策”は下記となります。

⑤LEDハーネスの配策

1. 純正ルーフからラゲージランプ付近までのウェザーストリップを外します。
2. 図を参照しフォアトリムのクリップを2ヶ所外しトリムを浮かせ配策してください。
3. ラゲージランプを外しハーネスを引き込みます。

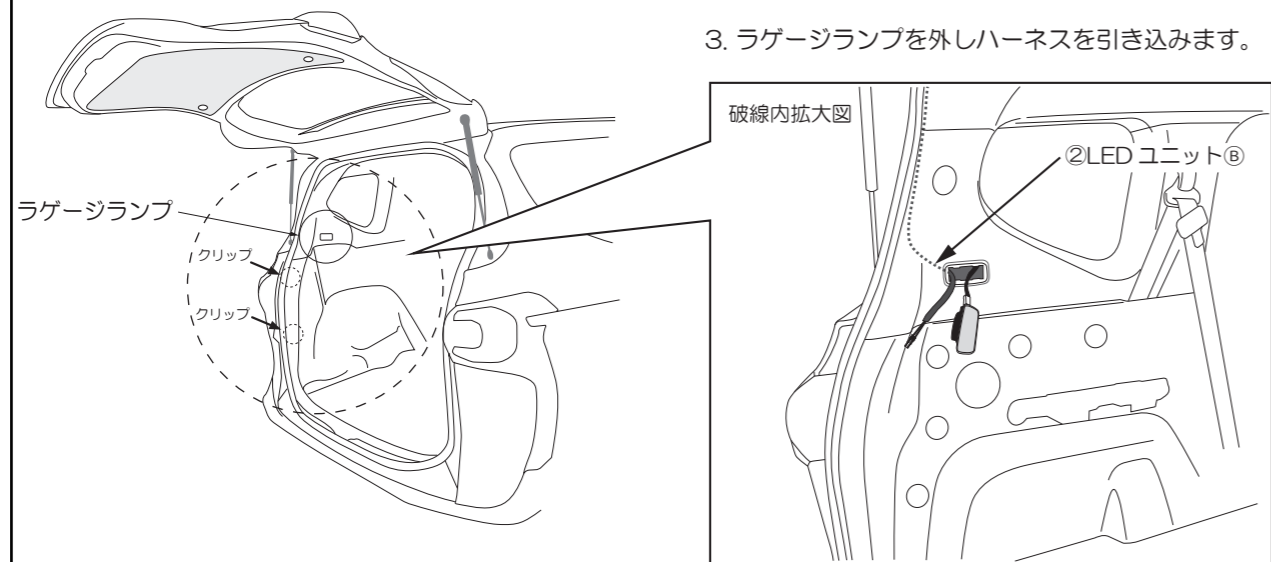

型紙

