

フォグベゼルガーニッシュ 取付要領書

設定型式:全型式 設定グレード:全車

このたびは、モデルスタ商品をお買い上げ頂きましてありがとうございます。
本書は、フォグベゼルガーニッシュの取付要領について記載してあります。
取り付け前に必ずお読み頂き、正しい取り付けを行なって下さい。

取り付け上の注意事項

- 取り付け前に車両に傷がついていないか点検して下さい。
- エンジンがかかっている状態では絶対に作業を行わないで下さい。
- 本書で指示した部品以外は、取り外さない様注意して下さい。
- 商品を取り付ける部分の汚れ、ゴミ、ホコリをウエスで拭き取って下さい。
- 両面テープの接着力促進剤として、必ず両面テープ用プライマーを塗って下さい。
(PACプライマー-K500を本品に添付)
- ①重要 プライマーの効力を発揮させる為、塗布後、常温で10分間以上放置し乾燥させて下さい。
- ①重要 ■両面テープは、外気温が15℃以下になると接着力が低下しますので、両面テープ及び被接着面をドライヤー等で温めてから貼り付け作業を行なって下さい。
- 両面テープのプライマーは、溶剤が揮発するため速やかに作業を終了して下さい。
- 両面テープのプライマーは、塗装面を黄変させますので必ず塗装面をマスキングし、はみだしたプライマーは、アルコール等で完全に拭き取って下さい。
- ボディーコートが塗布されている車両は塗装用コンパウンドでボディーコートを剥離して下さい。(必ずマスキングし、なるべく細かい番手で行なう。)ボディーコートが塗布されている車両は脱脂作業を行なっても、プライマーの接着力促進効果を十分に発揮できない場合があります。ボディーコート除去後は、アルコール等で脱脂をきちんと行なって下さい。
- ①重要 ■両面テープの圧着を充分に行なって下さい。500kPa(5kgf/cm²)以上

取り付け完了後の点検・注意事項

- 両面テープの全ての離型紙が剥がされ、確実に圧着されているか点検して下さい。
- 取り付け完了後、フォグベゼルガーニッシュ及び車両部品に傷がついていないか点検して下さい。
- 取り付け完了後、最低3時間は強い力をかけたり、雨等で濡れない様注意して下さい。
(両面テープの剥がれ、車両フォグベゼルとフォグベゼルガーニッシュとの間に隙間が発生する恐れがあります。)



アドバイス…この取付要領書では、スピーディーに安全な作業をして頂く上で知っておいて頂きたい事を左図マークで表示しております。

構成部品

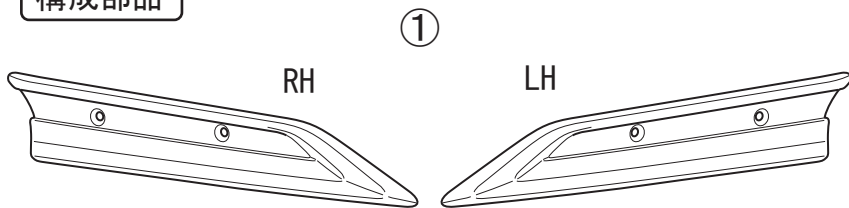

No.	品名	個数
①	フォグベゼルガーニッシュ	1セット
②	皿タッピングスクリュー(4×22)	4
③	ブラックアウトプレート	1セット
④	PACプライマー K-500	1
⑤	取付要領書	1

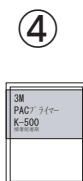

取付概要

本紙はLH側の取付けを示します。
RH側も同様の作業を行ってください。

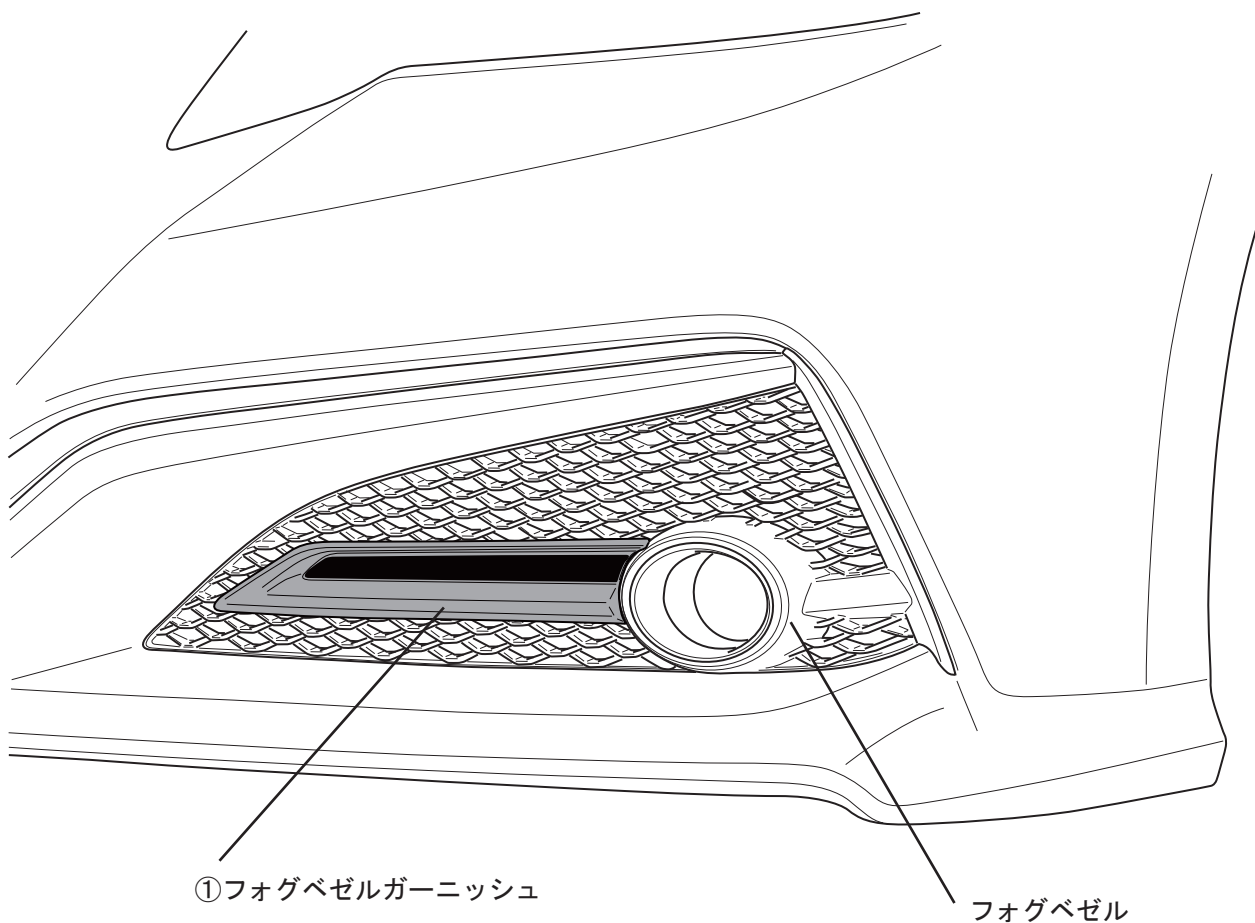

取付手順

1. 仮付けとプライマー塗布

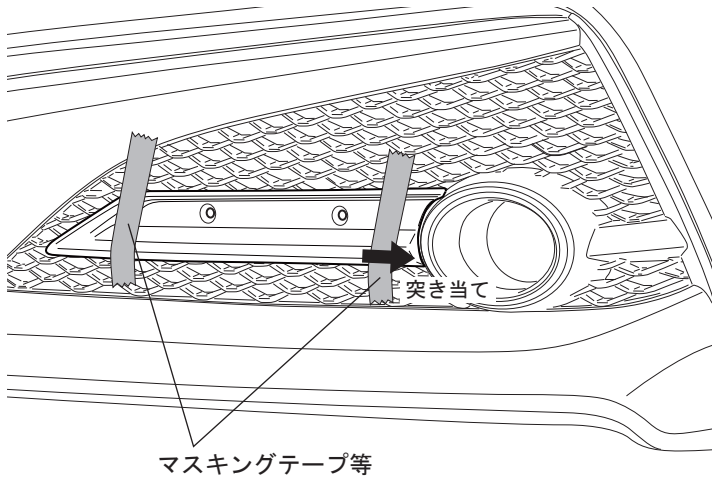

1. フォグベゼルガーニッシュを被せ、マスキングテープ等で固定する。（左図参照）

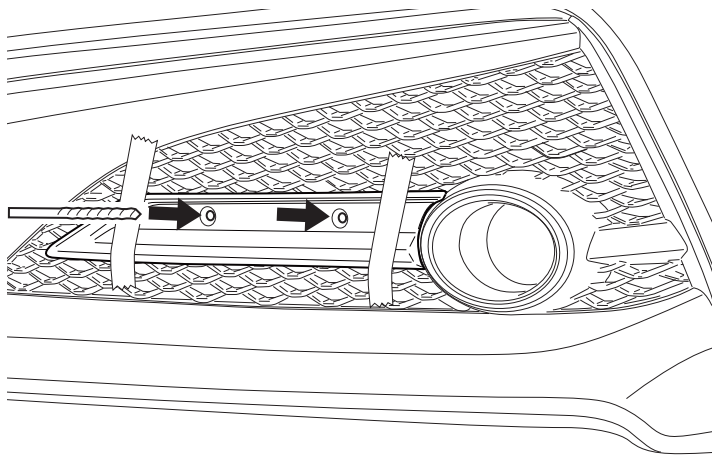

2. フォグベゼルガーニッシュの穴にφ4.5のドリル刃でセンター位置を出す。

※穴はあけない

 アドバイス

- ・電動ドリル等は絶対に使用しないでください。
貫通する恐れがあります。

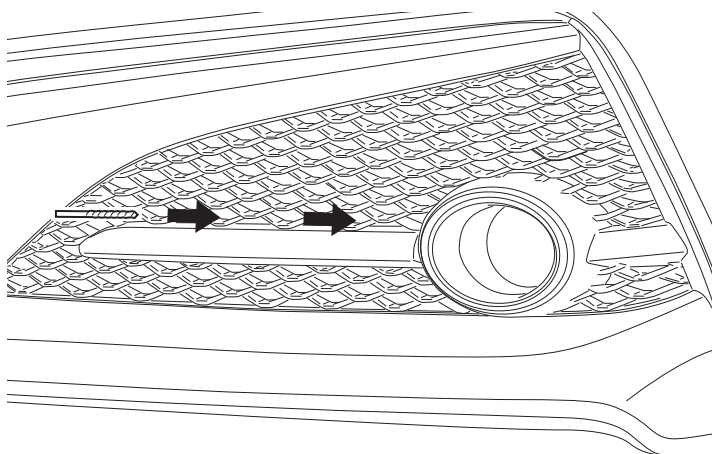
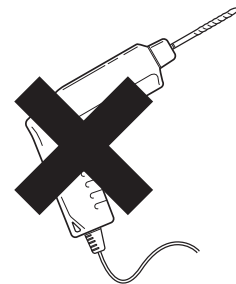

3. フォグベゼルガーニッシュを一旦取り外し、φ2の穴をあける。

※センター位置がズレない様注意

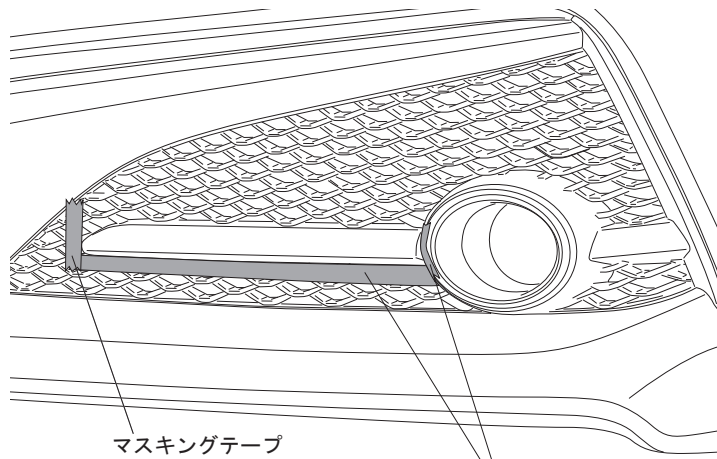

マスキングテープ

マスキングテープ

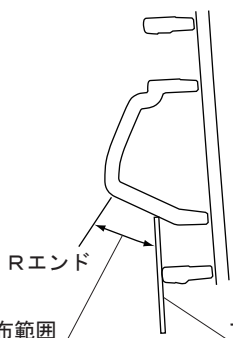

Rエンド

マスキングテープ

④PACプライマー-K500塗布範囲

4. 両面テープ貼り付け部の外周にマスキングテープを貼り付ける。(左図参照)

5. 左断面図を参照し④プライマーPACプライマー-K500塗布範囲を清掃・脱脂し④PACプライマー-K500を塗布する。



アドバイス

- ・PACプライマー-K500は特に白色塗装面を黄変させますので、マスキングするか、はみ出したプライマーは、アルコール等で拭き取って下さい。
- ・PACプライマー-K500塗布後は、常温で10分以上放置し乾燥させて下さい。
- ・ボディーコート処理されている車両は、マスキングをして両面テープ貼り付け部分を塗装用コンパウンドで除去して下さい。

2. 取付け準備

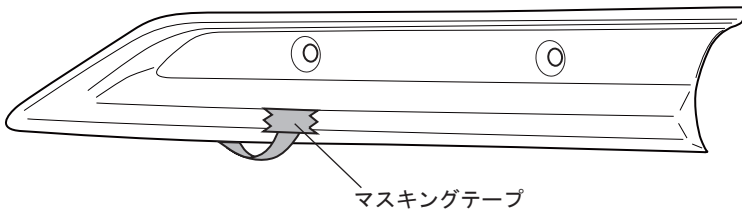

マスキングテープ

1. ① Fogベゼルガーニッシュの両面テープ離型紙を一部剥がし、表面に折り返してマスキングテープで貼り付ける。

3. 取り付け

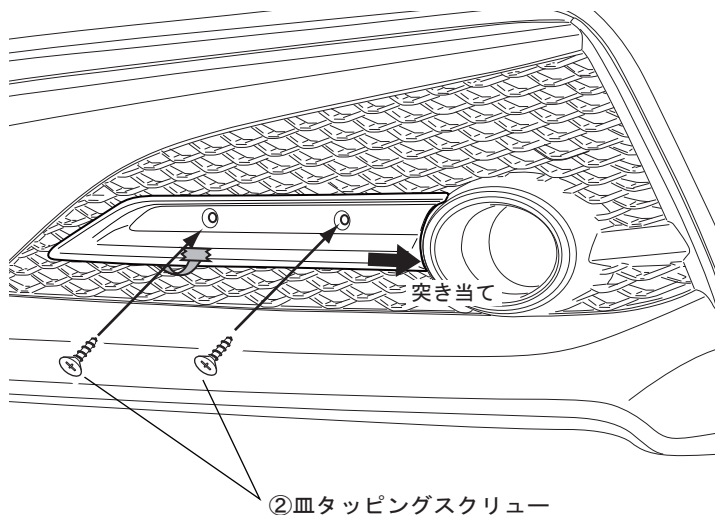

②皿タッピングスクリュー

1. ① Fogベゼルガーニッシュを②皿タッピングスクリューにて仮固定する。(Fogベゼルガーニッシュが動く程度)

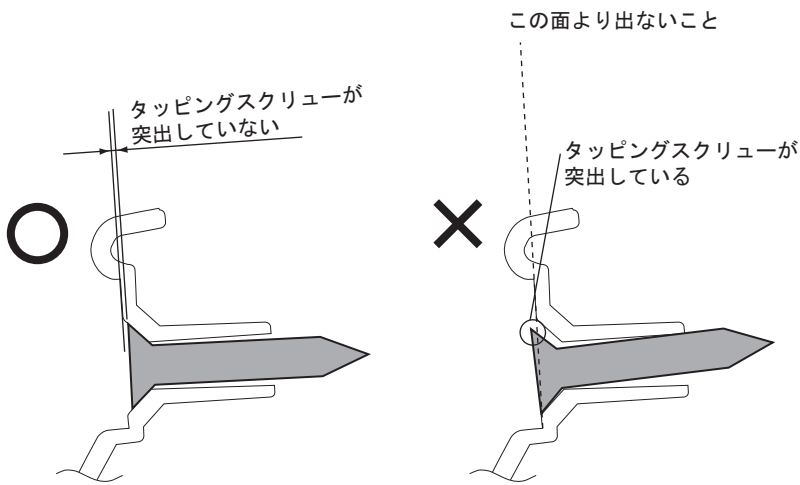
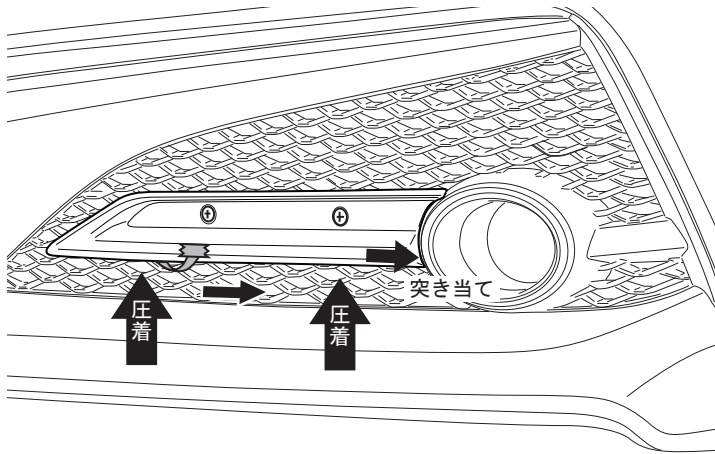

※皿タッピングスクリューの頭がフォグベゼルガーニッシュの面より突出していないことを確認!!

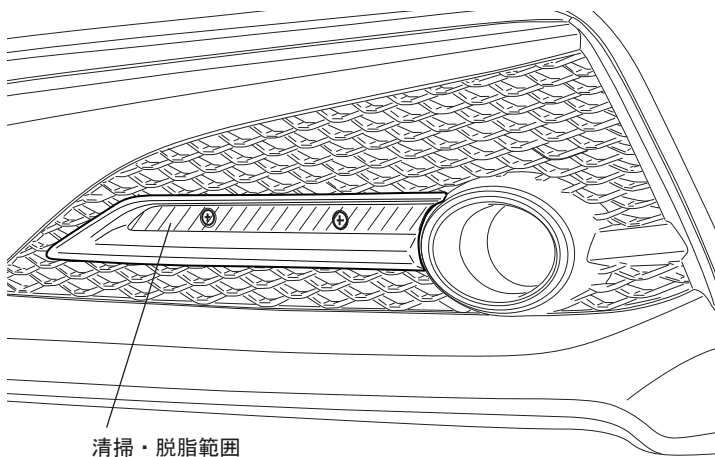

2. ①フォグベゼルガーニッシュの取付け位置を決め、両面テープ離型紙を外側に引き抜きながら上側に圧着する。

アドバイス

- ・両面テープの貼り直しをすると、接着力が極端に低下します。
- ・両面テープの圧着は、500kPa (5kgf/cm²) 程度の力で行って下さい。

3. ①フォグベゼルガーニッシュの浮き・剥がれがないかを確認し、再度両面テープ貼り付け面を圧着する。

4. ②皿タッピングスクリューを本締めする。
※ネジ山が壊れない様注意!!

5. 左図斜線部を清掃・脱脂する。

6. ③ブラックアウトプレートの両面テープ離型紙を一部剥がし、表面に折り返してマスキングテープで貼り付ける。

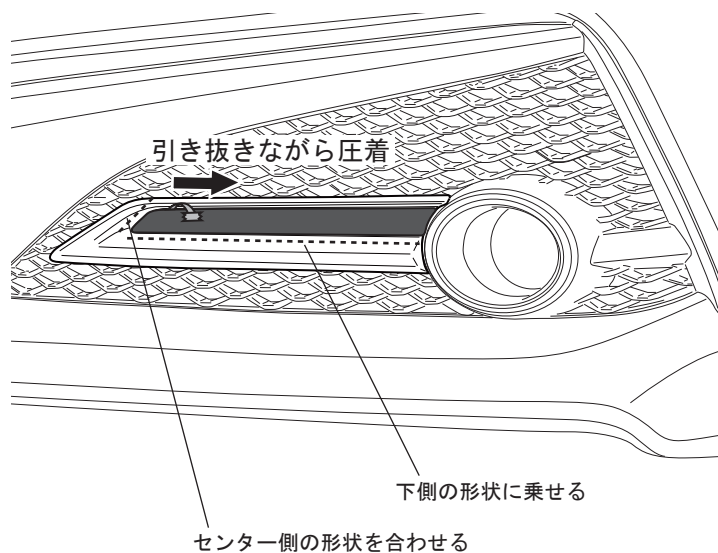

7. ③ブラックアウトプレートを左図破線部に合わせ、両面テープ離型紙を外側に向けて引き抜きながら圧着する。

 アドバイス

- 両面テープの貼り直しをすると、接着力が極端に低下します。
- 両面テープの圧着は、500kPa (5kgf/cm²) 程度の力で行ってください。

8. ③ブラックアウトプレートの保護フィルムを剥がす。

 アドバイス

- テープ等で保護フィルムを剥がすとキズを付けずにはがすことができます。