

ドアハンドルガーニッシュ（スマートエントリー装着車） 取付要領書

このたびは、モデリスタ商品をお買い上げ頂きましてありがとうございます。
本書は、ドアハンドルガーニッシュの取付要領について記載してあります。
取り付け前に必ずお読み頂き、正しい取り付けを行なって下さい。

取り付け上の注意事項

- 取り付け前に車両に傷がついていないか点検して下さい。
- エンジンがかかっている状態では絶対に作業を行わないで下さい。
- 本書で指示した部品以外は、取り外さない様注意して下さい。
- 商品を取り付ける部分の汚れ、ゴミ、ホコリをウエスで拭き取って下さい。
- 両面テープの接着力促進剤として、必ず両面テープ用プライマーを塗って下さい。
(PACプライマーN200を本品に添付)

- 重要** プライマーの効力を発揮させる為、塗布後、常温で10分間以上放置し乾燥させて下さい。
- 重要** ■両面テープは、外気温が15℃以下になると接着力が低下しますので、両面テープ及び被接着面をドライヤー等で温めてから貼り付け作業を行なって下さい。
- 両面テープのプライマーは、溶剤が揮発するため速やかに作業を終了して下さい。
- 両面テープのプライマーは、塗装面を黄変させますので必ず塗装面をマスキングし、はみだしたプライマーは、アルコール等で完全に拭き取って下さい。
- ボディコートが塗布されている車両は塗装用コンパウンドでボディコートを剥離して下さい。(必ずマスキングし、なるべく細かい番手で行なう。) ボディコートが塗布されている車両は脱脂作業を行なっても、プライマーの接着力促進効果を十分に発揮できない場合があります。ボディコート除去後は、アルコール等で脱脂をきちんと行なって下さい。
- 重要** ■両面テープの圧着を充分に行なって下さい。500kpa(5kgf/cm²以上)

取り付け完了後の点検・注意事項

- 両面テープの全ての離型紙が剥がされ、確実に圧着されているか点検して下さい。
- 取り付け完了後、ドアハンドルガーニッシュ及び車両部品に傷がついていないか点検して下さい。
- 取り付け完了後、最低3時間は強い力をかけたり、雨等で濡れない様注意して下さい。
(両面テープの剥がれ、車両ドアハンドルとドアハンドルガーニッシュとの間に隙間が発生する恐れがあります。)

 アドバイス…この取付要領書では、スピーディーに安全な作業をして頂く上で知っておいて頂きたい事を左図マークで表示しております。

構成部品

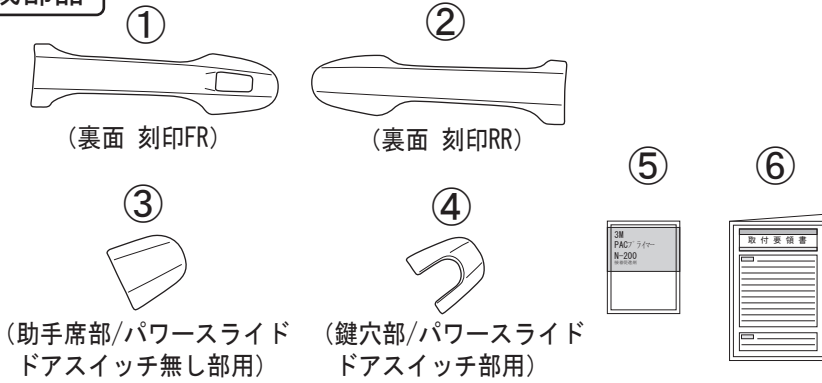

No.	品名	個数
①	フロントグリップ (刻印FR)	2
②	リヤグリップ (刻印RR)	2
③	カバー (穴無し)	3
④	カバー (穴有り)	3
⑤	PACプライマーN200	1
⑥	取付要領書	1

取付手順

①仮組とプライマーの塗布

RH側図示
(LH側も同様)

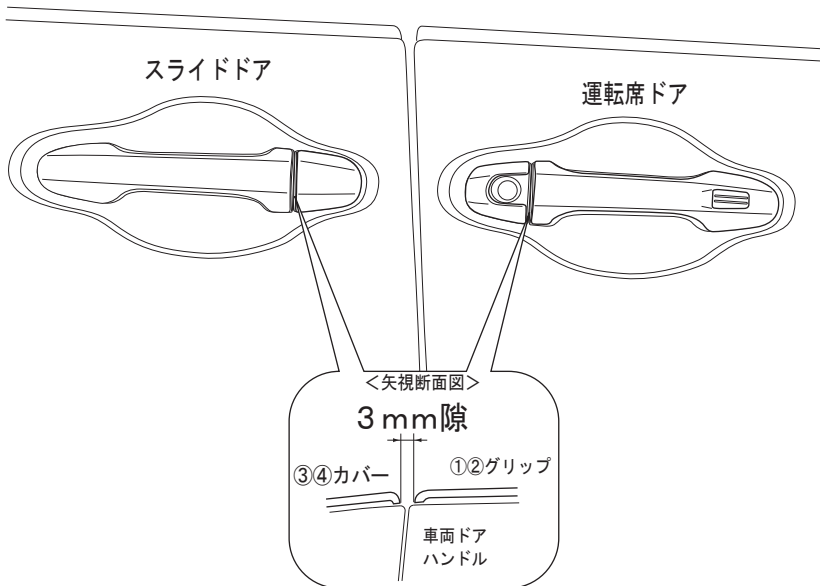

1. ドアハンドルガーニッシュを車両ドアハンドルにかぶせ、取り付け位置を確認する。(左図参照)

※③④カバーについて

運転席 : ④カバー (穴有り)

助手席 : ③カバー (穴無し)

スライドドア : ③or④カバー
(パワースライドドアスイッチが付いている箇所は④カバー (穴有り) をご使用下さい。)

残った物は余りになります。

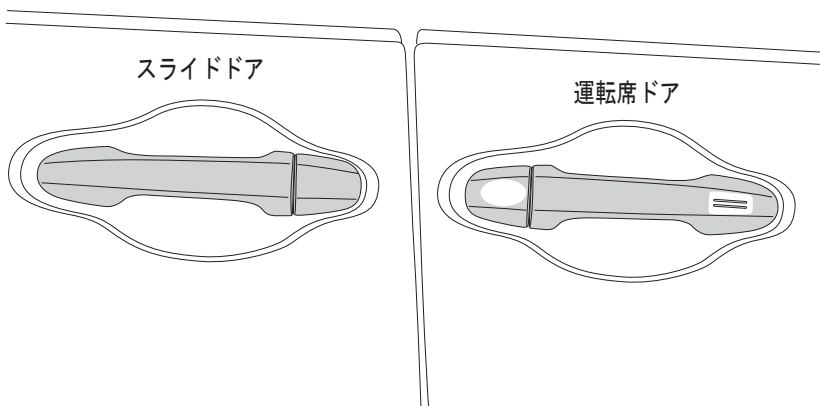

2. ドアハンドルガーニッシュを取り外し両面テープ貼り付け部 (左図斜線部) を清掃・脱脂する。

3. 両面テープ貼り付け部 (左図斜線部) に⑤PACプライマーN200を塗布する。

👉 アドバイス

- ・ PACプライマーN200は特に白色塗装面を黄変させますので、マスキングするか、はみ出したプライマーは、アルコール等で拭き取って下さい。
- ・ PACプライマーN200塗布後は、常温で10分以上放置し乾燥させて下さい。
- ・ ボディーコート処理されている車両は、マスキングをして両面テープ貼り付け部分を塗装用コンパウンドで除去して下さい。

②取り付け準備

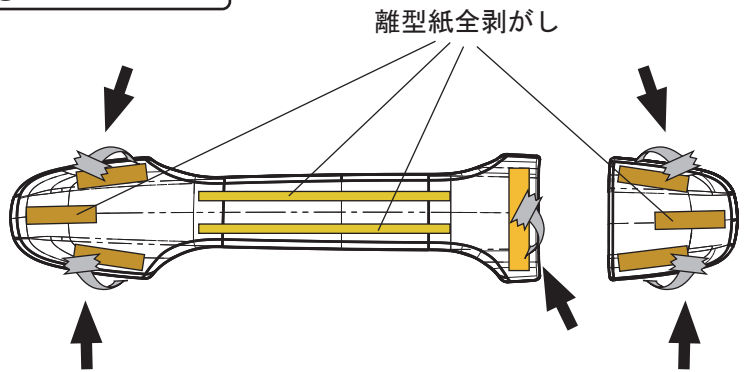

※フロント・リヤ共に同様

1. ドアハンドルガーニッシュの両面テープ離型紙を一部剥がし、表面に折り返してマスキングテープで貼り付ける。
(全剥がし箇所有り)

③取り付け

RH側図示
(LH側も同様)

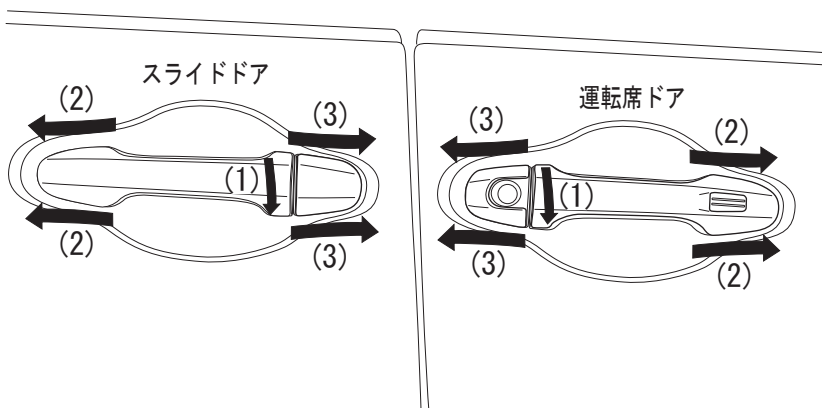

※離型紙を引き抜く順序

1. ドアハンドルガーニッシュを車両ドアハンドルにかぶせ、取り付け位置を確認する。
(左図参照)
2. 左図(1)～(3)の両面テープ離型紙を中央部から順に引き抜きながら外側に向けて圧着する。
※離型紙を引き抜く際に、ガーニッシュの位置が変わらない様に注意して下さい。



アドバイス

両面テープの貼り直しをすると、接着力が極端に低下します。ドアハンドルに付かない様に気を付けて作業をして下さい。



アドバイス

- ・ 離型紙が途中で切れない様に、ガーニッシュを少し浮かしながら離型紙を引き抜いて下さい。
- ・ 両面テープの圧着は、500kpa (5kgf/cm²) 程度の力で行って下さい。

3. ドアハンドルガーニッシュの浮き・剥がれがないかを確認し、再度両面テープ貼り付け面を圧着する。(重要)