

## フロントピラーアシストグリップ(RH) 取付要領書

品番:D2746-59230(RH)

設定型式:全型式 設定グレード:全グレード(SRSサイドエアバック+SRSカーテンシールドエアバック(メーカーオプション)装着車除く)

このたびは、モデリスタ商品をお買い上げ頂きましてありがとうございます。  
本書は、**フロントピラーアシストグリップ**の取付要領について記載してあります。  
取り付け前に必ずお読み頂き、正しい取り付けを行って下さい。

**販売店様へのお願い:本書は必ずお客様へお渡し下さい。**

### 取り付け上の注意事項

■開梱後は梱包内容(構成部品)の不足や破損が無いが、必ず確認して下さい。

■適合車種以外の車には、取り付けできません。

**重要!** ■取り付け作業は安全な場所へ車を駐車させ、必ずパーキングブレーキを作動させて下さい。

**重要!** ■エンジンがかかっている状態では、絶対に取り付け作業を行わないで下さい。

■取り付け前に内装部品に傷がついていないか点検して下さい。

■本製品の取付けには内装部品の取り外し・取り付け作業を行います。内装部品への傷つき等を防止するため、周辺をマスキングテープなどで保護して下さい。

■取り付けの際、内装部品への穴開け作業を行います。ドリル等の取り扱いや切り粉の飛散に注意して下さい。

**重要!** ■両面テープを貼り付ける部分は、必ず脱脂をして下さい。(脱脂作業を怠ると、両面テープを接着しても剥がれる場合があります。)

**重要!** ■両面テープは外気温が15℃以下になると接着力が低下しますので、両面テープ及び被接着面をドライヤー等で温めてから貼り付け作業を行って下さい。

■車両の個体差により、多少フィット感が異なる場合がありますので、予めご了承下さい。

■経年変化により、多少変色する場合がありますので、予めご了承下さい。

### 取り付け完了後の点検・注意

■取り外し・取り付けした内装部品や周囲に傷等がついていないかを確認して下さい。

■取り付けした部品がしっかりと固定されているか、余っている部品はないか等、必ず確認して下さい。

### 取り扱い時の注意事項

**重要!** ■破損を防ぐために、フロントピラーアシストグリップに重たいものをかけたり、過度の負荷をかけないで下さい。

**重要!** ■本商品の加工、誤使用による不具合、事故等については弊社は**いっさい責任を負いません**のでご了承下さい。



アドバイス … この取付要領書では、スピーディーに安全な作業をして頂く上で知っておいて頂きたい事を左図マークで表示しております。

# 構成部品

No	品名	個数
①	アシストグリップ	1
②	スポンジリング	2
③	ステー	1
④	インプルナット	2
⑤	六角ボルト (M6×20)	2
⑥	六角穴付ボタンボルト (M6×20)	2
⑦	結束バンド	2
⑧	穴あけ用型紙	1
⑨	取付要領書	1

# 取付概要図

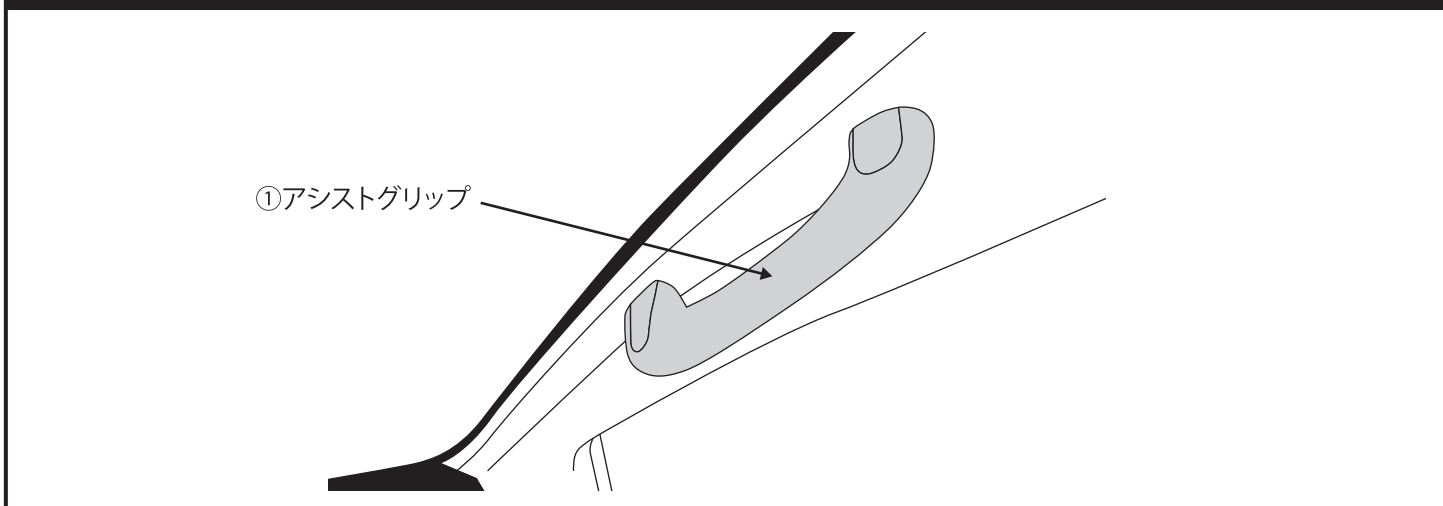

# 取付手順

## 取付準備

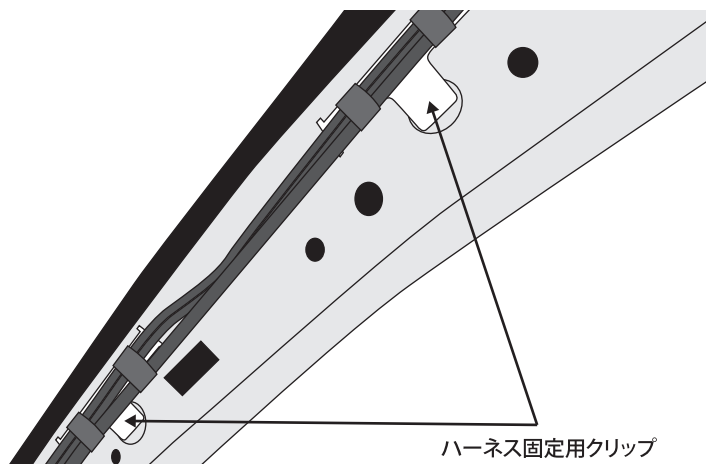

(1)運転席側のフロントピラーガーニッシュを取り外します。

### 注意

●フロントピラーガーニッシュは内側に2か所、クリップで固定されています。クリップは破損しやすい為、取り扱いには充分ご注意ください。

(2)車体側についているハーネス固定用クリップを2か所、取り外します。(左図を参照)

### 注意

●ハーネス固定クリップは、ハーネスから取り外して下さい。

## 取付作業

- (1)  
(2)

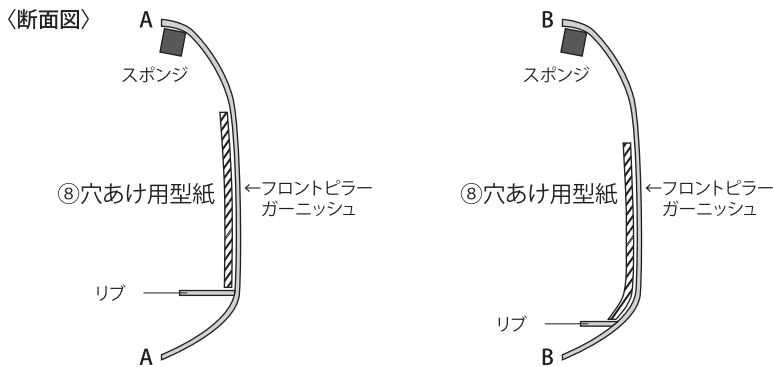
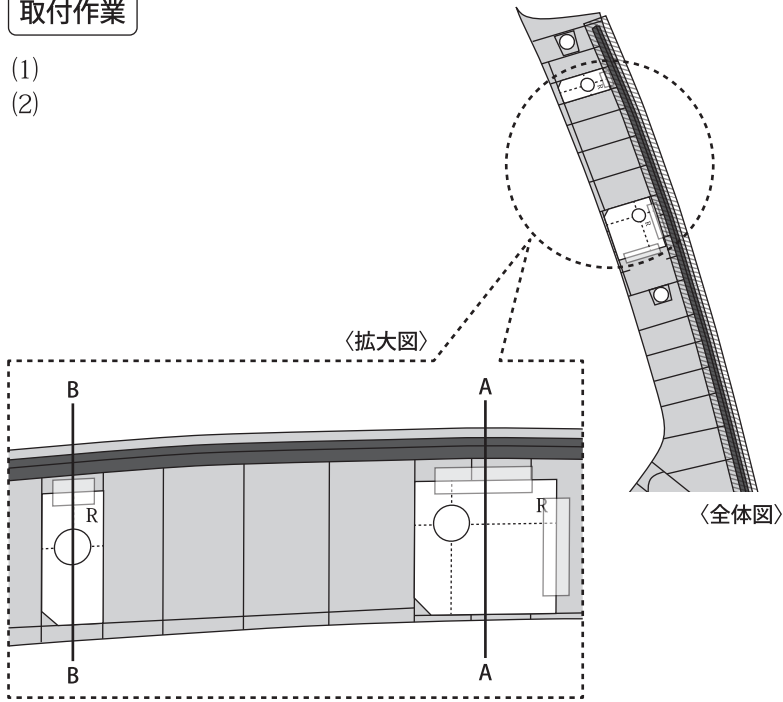

- (3)

### 取付方法

### 取付断面図

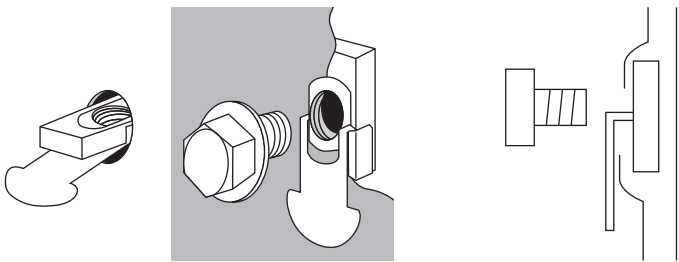

- (4)  
(5)

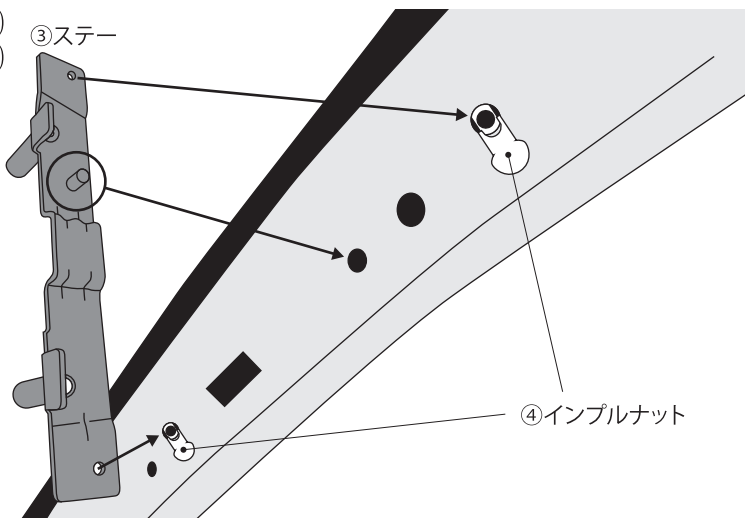

- (1) 取り外しておいたフロントピラーガーニッシュの裏面に、左図を参照し⑧穴あけ用型紙を貼り付けます。

### アドバイス

- 穴あけ作業前に、フロントピラーガーニッシュ裏面のスポンジ部分 (図内斜線部) に、切り粉等のゴミがつかないようにマスキングテープ等で必ず保護して下さい。

- (2)  $\phi 2.5$  で中心の穴位置に下穴をあけ  $\phi 18$  で本穴をあけます。穴あけ後は切り粉等のゴミをキレイに取り除いて下さい。

### 注意

- 穴をあける際、フロントピラーガーニッシュのクリップ面と床が水平になるよう固定し、その面に対して垂直にあけて下さい。(下図参照)
- 穴をクリップ面に対して斜めにあけてしまうと、ネジを取り付ける際にうまくはまらなくなりますので、ご注意ください。

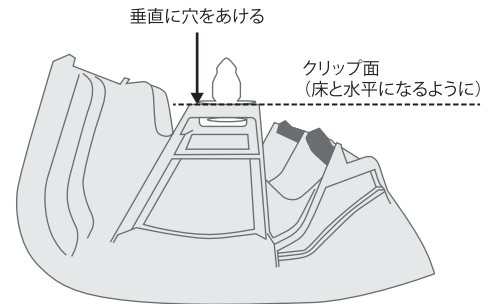

- (3) ハーネス固定クリップを取り外した後の2か所の穴 (矢印部分) に、④インプルナットを取り付けます。

- (4) ③ステーの裏面にある突起部分を、車両側 (矢印部分) の穴に取り付けます。

### アドバイス

- ③ステーには取り付ける向きがあるので、間違えないよう注意して取り付けて下さい。

- (5) ③ステーの両端にある穴と、車両側にある④インプルナットを取り付けた穴の位置を合わせ、⑤六角ボルト (M6×20) を使用してそれぞれ固定します。

締め付けトルク: 5 N・m

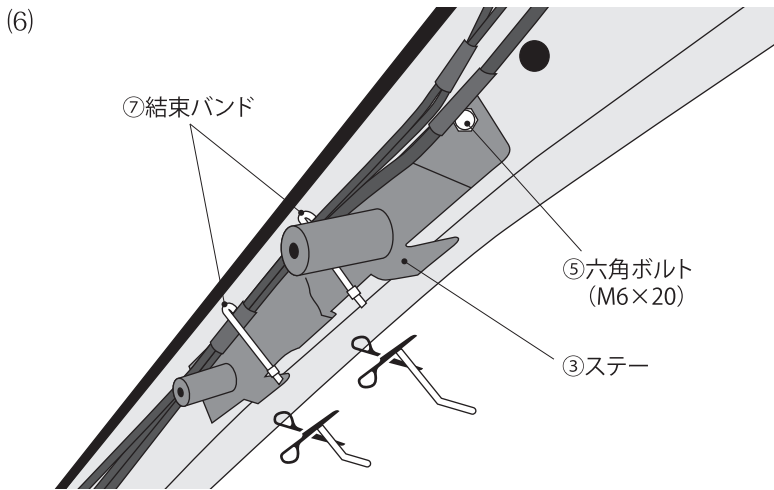

(6)車両のハーネス類を③ステーにある二つの突起部分に⑦結束バンドを使用してそれぞれ固定した後、不要な部分はカットして下さい。

**注意**

- ⑦結束バンドで配線を固定する際、配線が折れたり曲がったりしないよう、下図のようにステーフレームに固定して下さい。

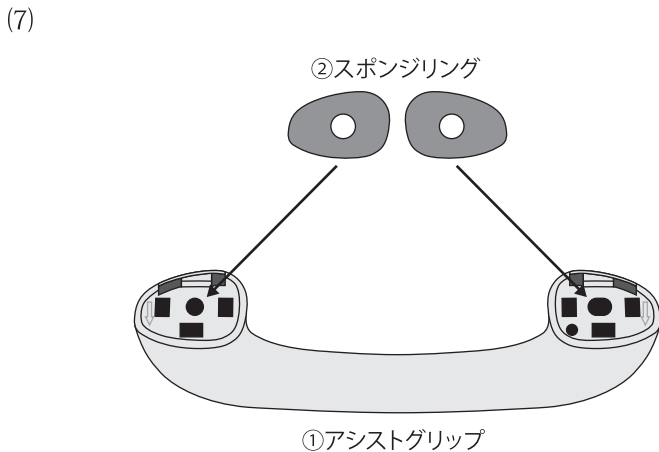
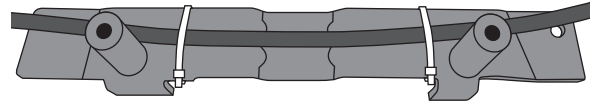

(7)②スポンジリングの両面テープを剥がし、リング形状を確認しながら①アシストグリップの裏面に貼り付けます。

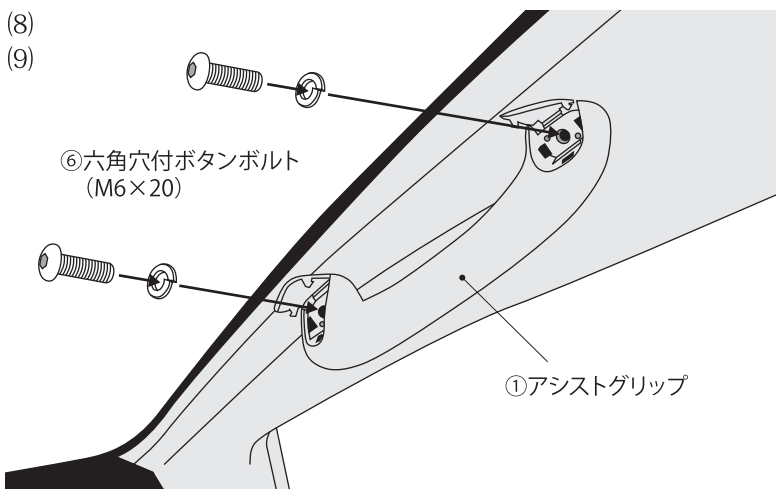

(8)フロントピラーガーニッシュを車両に取り付け、①アシストグリップのキャップを開きます。

(9)①アシストグリップとフロントピラーガーニッシュの穴位置を合わせ、⑥六角穴付ボタンボルト(M6×20)に付属のスプリングワッシャー(M6)を通してから固定します。最後にキャップを閉じて完成です。

**注意**

- ①アシストグリップは使用の際には負荷がかかるため、ゆるみやがたつき等がないようにしっかりと取り付けして下さい。

**締め付けトルク: 2 N・m**