

パsson モデリスタ セレクション

サイドドアガーニッシュ 取付要領書

型式:5BA-M7#0A 設定:MODA, MODA"G package"

このたびは、モデリスタ商品をお買い上げ頂きましてありがとうございます。
本書は、サイドドアガーニッシュの取付要領について記載してあります。
取り付け前に必ずお読み頂き、正しい取り付けを行なって下さい。

取り付け上の注意事項

取り付け前に車両に傷がついていないか点検して下さい。
エンジンがかかっている状態では絶対に作業を行なわないで下さい。
商品を取り付ける部分の汚れ、ゴミ、ホコリをウエスで拭き取って下さい。
両面テープを貼り付ける部分は、必ず脱脂して下さい。脱脂作業を怠ると両面テープを接着しても剥がれる場合があります。
両面テープの接着力促進剤として、必ず両面テープ用プライマーを塗って下さい。
(PACプライマー-K500を本品に添付)

- 重要** プライマーの効力を発揮させる為、塗布後、常温で10分間以上放置し乾燥させて下さい。
- 重要** 両面テープは、外気温が15℃以下になると接着力が低下しますので、両面テープ及び被接着面をドライヤー等で温めてから貼り付け作業を行なって下さい。
- 両面テープのプライマーは、溶剤が揮発するため速やかに作業を終了して下さい。
両面テープのプライマーは、塗装面を黄変させますので必ず塗装面をマスキングし、はみだしたプライマーは、アルコール等で完全に拭き取って下さい。
ボディーコートが塗布されている車両は塗装用コンパウンドでボディーコートを剥離して下さい。(必ずマスキングし、なるべく細かい番手で行なう。)ボディーコートが塗布されている車両は脱脂作業を行なっても、プライマーの接着力促進効果を十分に発揮できない場合があります。ボディーコート除去後は、アルコール等で脱脂をきちんと行なって下さい。
- 重要** 両面テープの圧着を充分に行なって下さい。500kpa(5kgf/cm²以上)

取り付け完了後の点検・注意事項

両面テープの全ての離型紙が剥がされ、確実に圧着されているか点検して下さい。
取り付け完了後、サイドドアガーニッシュ及び車両部品に傷がついていないか点検して下さい。
取り付け完了後、最低3時間は強い力をかけたり、雨等で濡れない様注意して下さい。
(両面テープの剥がれ、車両とサイドドアガーニッシュとの間に隙間が発生する恐れがあります。)

 アドバイス...この取付要領書では、スピーディーに安全な作業をして頂く上で知っておいて頂きたい事を左図マークで表示しております。

構成部品

No.	品名	個数
	サイドドアガーニッシュA	L/R
	サイドドアガーニッシュB	L/R
	型紙シート	1
	PACプライマー	1
	取付要領書	1

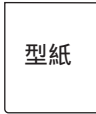
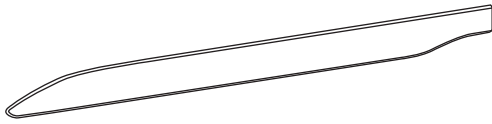

取付完成図

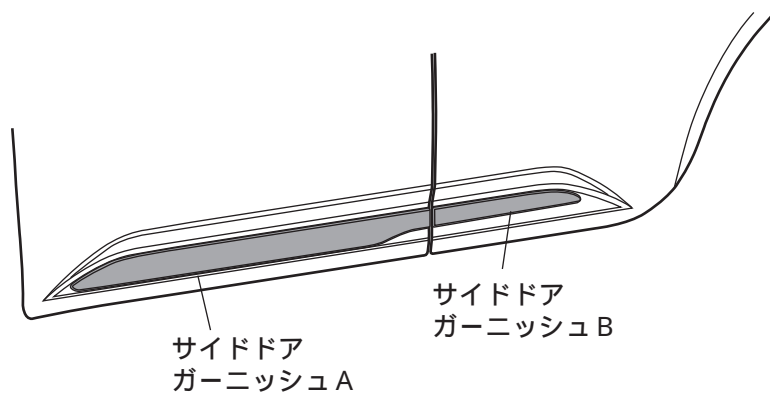

サイドドア
ガーニッシュA

サイドドア
ガーニッシュB

取付手順

本図はLHを示しています。RHも同様に作業を行なって下さい。

貼り付け部の脱脂

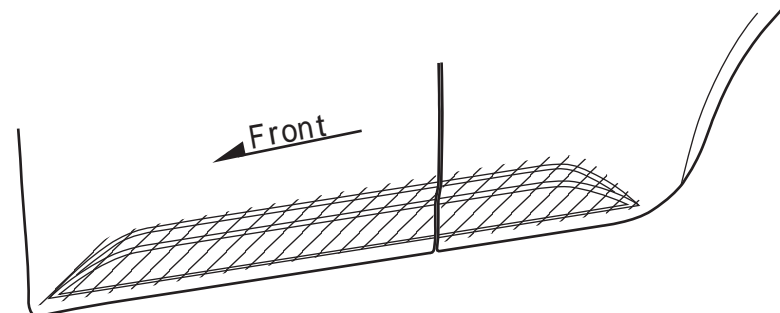

1. サイドドアガーニッシュA、 サイドドアガーニッシュBの両面テープ貼り付け部(左図斜線部)を脱脂し、乾燥させる。

取り付け準備

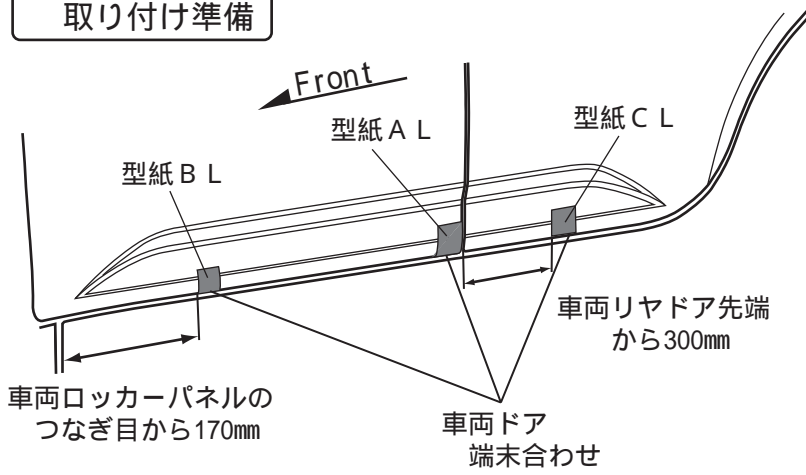

1. 左図を参考に 型紙シートA、B、Cを車両に貼り付ける。

取り付け準備

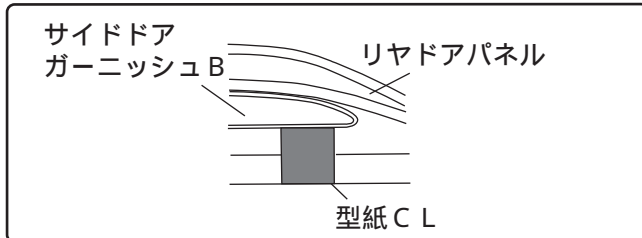

1. サイドドアガーニッシュA・Bを左図を参考にドアの端末から2mmの位置で高さ基準に合わせガムテープで固定します。
2. サイドドアガーニッシュA・Bの外周端末に合わせてマスキングテープを貼り付けます。(左図参照)

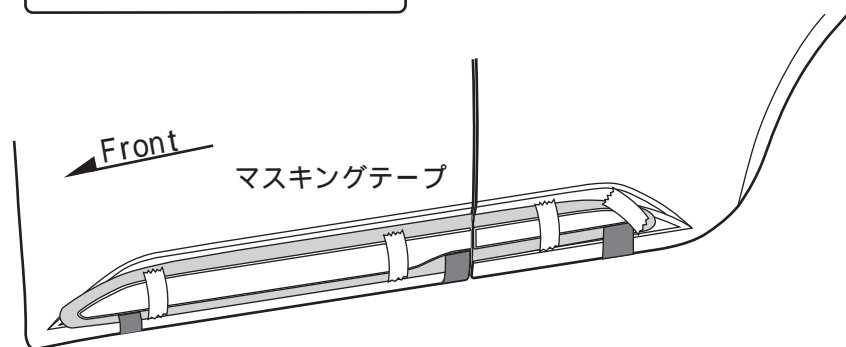
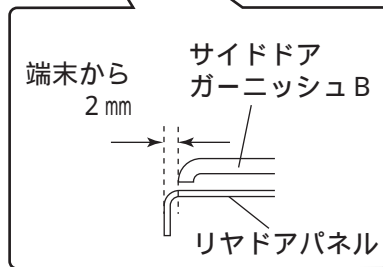
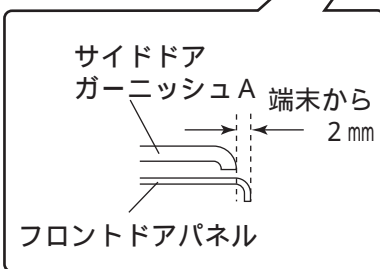
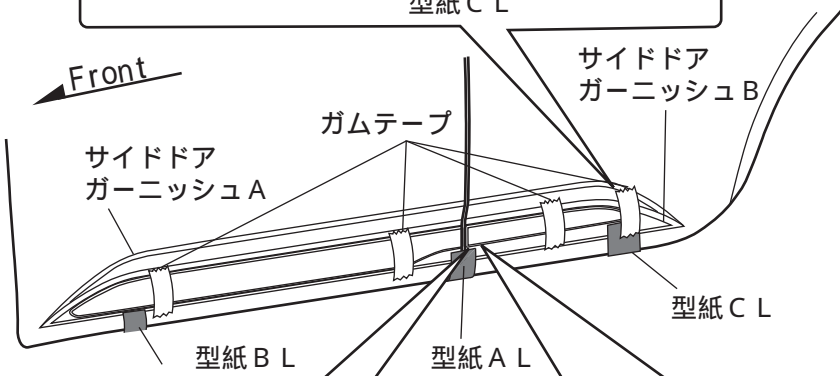

プライマーの塗布

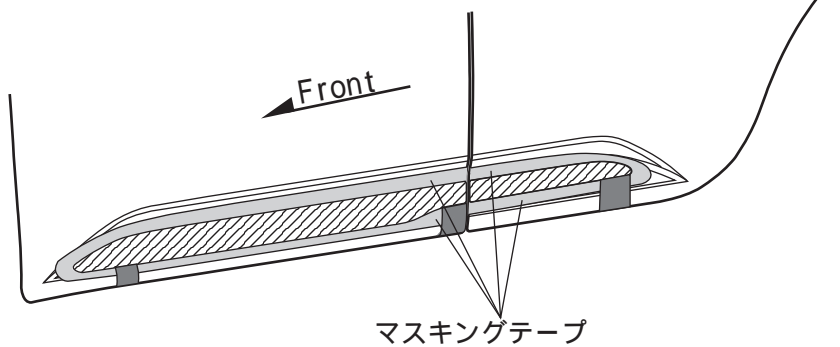

1. サイドドアガーニッシュA・Bを一旦取り外します。
2. 両面テープ貼り付け部（左図斜線部）にPACプライマーを塗布します。

アドバイス

- ・ PACプライマーは特に白色塗装面を黄変させますので、マスキングするか、はみ出したプライマーは、アルコール等で拭き取って下さい。
- ・ PACプライマー塗布後は、常温で10分間以上放置し乾燥させて下さい。
- ・ ボディーコート処理されている車両は、マスキングをして両面テープ貼り付け部分を塗装用コンパウンドで除去して下さい。

取り付け準備

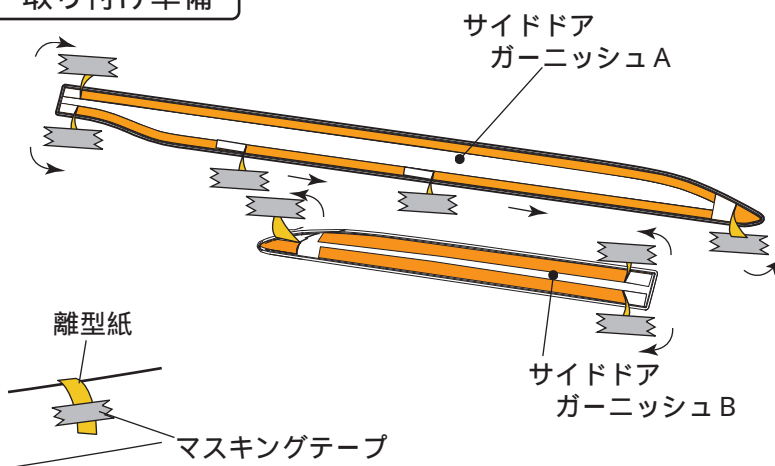

1. サイドドアガーニッシュA・Bの両面テープ離型紙を一部剥がし、表面に折り返してマスキングテープで貼り付けます。（左図参照）

取り付け

離型紙を引き抜く順序

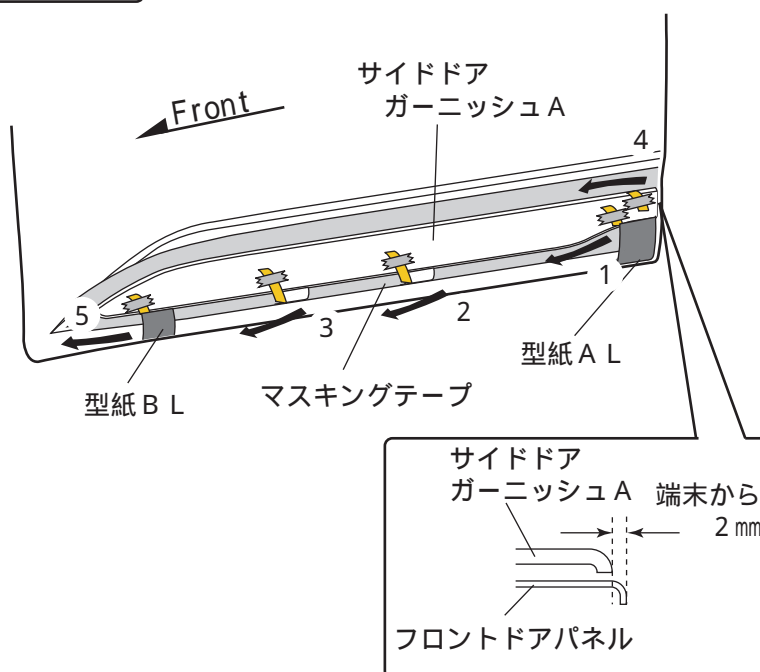

1. サイドドアガーニッシュAをドアの端末から2mmの位置で高さ基準に合わせ仮固定します。
2. サイドドアガーニッシュAの両面テープの離型紙を矢印の順番に、引き抜き圧着します。（左図参照）
離型紙を引き抜く際に、サイドドアガーニッシュの取り付け位置が変わらない様に注意して下さい。

アドバイス

- ・ 離型紙が途中で切れない様に、サイドドアガーニッシュを少し浮かしながら離型紙を引き抜いて下さい。
- ・ 両面テープの圧着は、500kpa(5kgf/cm²)程度の力で行って下さい。

アドバイス

両面テープの貼り直しをすると、接着力が極端に低下します。ドアパネルに付かない様に気を付けて作業して下さい。

取り付け

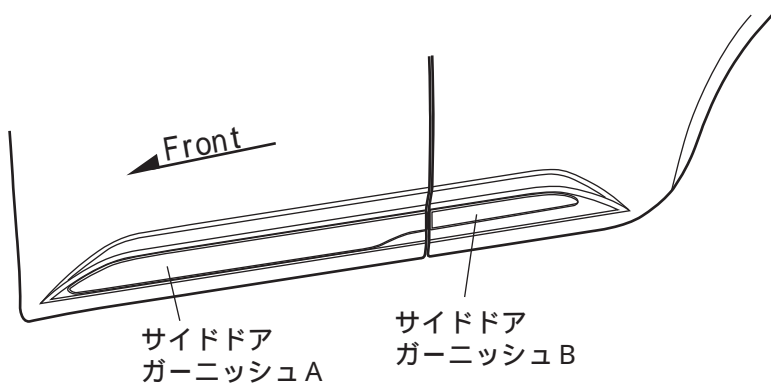
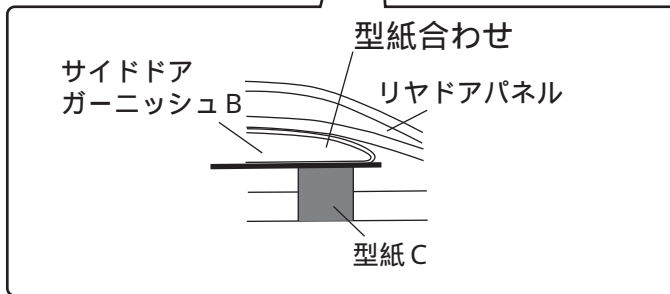
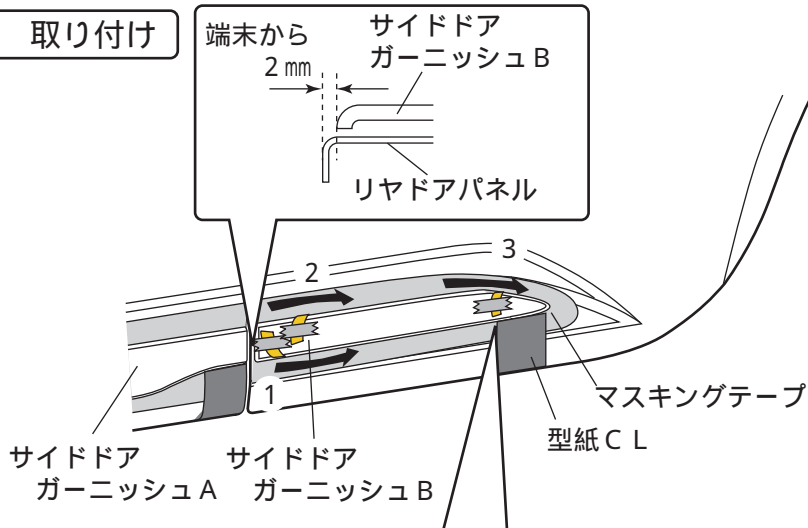

圧着詳細図

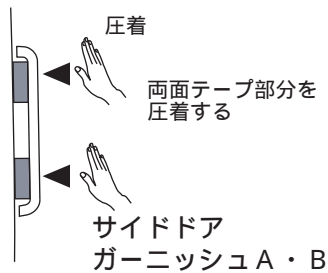

1. サイドドアガーニッシュ B をドア端末から 2mm の位置で サイドドアガーニッシュ A 高さ基準に合わせ仮固定します。
2. サイドドアガーニッシュ B の両面テープの離型紙を矢印の順番に引き抜き、圧着します。
(左図参照)
離型紙を引き抜く際に、サイドドアガーニッシュの取り付け位置が変わらない様に注意して下さい。

アドバイス

- ・ 離型紙が途中で切れない様に、サイドドアガーニッシュを少し浮かしながら離型紙を引き抜いて下さい。
- ・ 両面テープの圧着は、500kpa (5kgf/cm²) 程度の力で行って下さい。

アドバイス

両面テープの貼り直しをすると、接着力が極端に低下します。ドアパネルに付かない様に気を付けて作業をして下さい。

3. 全てのマスキングテープと 型紙を剥がします。
4. 両面テープ接着部に浮きがない事を確認し、再度両面テープ貼り付け部を圧着します。