

シエンタ モデルスタバージョン

バックドアガーニッシュ 取付要領書

設定型式:全型式 設定グレード:全グレード

このたびは、モデルスタ商品をお買い上げ頂きましてありがとうございます。
本書は、バックドアガーニッシュの取付要領について記載してあります。
取り付け前に必ずお読み頂き、正しい取り付けを行なって下さい。

取り付け上の注意事項

- 取り付け前に車両に傷がついていないか点検して下さい。
- エンジンがかかっている状態では絶対に作業を行わないで下さい。
- 本書で指示した部品以外は、取り外さない様注意して下さい。
- 商品を取り付ける部分の汚れ、ゴミ、ホコリをウエスで拭き取って下さい。
- 両面テープの接着力促進剤として、必ず両面テープ用プライマーを塗って下さい。
(PACプライマー-K500を本品に添付)
- 重要** ■ プライマーの効力を発揮させる為、塗布後、常温で10分間以上放置し乾燥させて下さい。
- 重要** ■ 両面テープは、外気温が15℃以下になると接着力が低下しますので、両面テープ及び被接着面をドライヤー等で温めてから貼り付け作業を行なって下さい。
- 両面テープのプライマーは、溶剤が揮発するため速やかに作業を終了して下さい。
- 両面テープのプライマーは、塗装面を黄変させますので必ず塗装面をマスキングし、はみだしたプライマーは、アルコール等で完全に拭き取って下さい。
- ボディーコートが塗布されている車両は塗装用コンパウンドでボディーコートを剥離して下さい。(必ずマスキングし、なるべく細かい番手で行なう。) ボディーコートが塗布されている車両は脱脂作業を行なっても、プライマーの接着力促進効果を十分に発揮できない場合があります。ボディーコート除去後は、アルコール等で脱脂をきちんと行なって下さい。
- 重要** ■ 両面テープの圧着を充分に行なって下さい。500kpa(5kgf/cm²) 以上
- 重要** ■ 本製品の表面をアルコール等で拭き上げ等を行わないで下さい。

取り付け完了後の点検・注意事項

- バックドアガーニッシュが、車両バックドアに確実に取り付けられているか点検して下さい。
- 取り付け完了後、バックドアガーニッシュ及び車両部品に傷がついていないか点検して下さい。
- 取り付け完了後、最低3時間は強い力をかけたり、雨等で濡れない様注意して下さい。
(車両バックドアとバックドアガーニッシュとの間に隙間が発生する恐れがあります。)



アドバイス…この取付要領書では、スピーディーに安全な作業をして頂く上で知っておいて頂きたい事を左図マークで表示しております。

構成部品

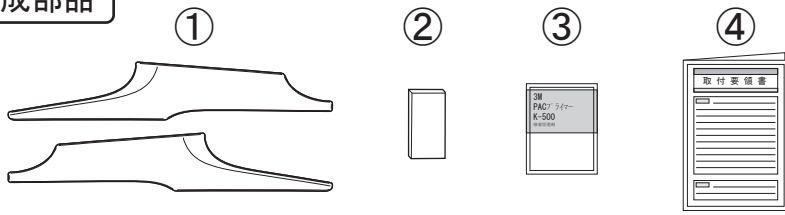

No.	品名	個数
①	バックドアガーニッシュL/R	1セット
②	隙間ゲージ	1
③	PACプライマー-K500	1
④	取付要領書	1

⚠ 注意

本製品の表面をアルコール等で拭き上げを行わないで下さい。

取付手順

①仮組とプライマーの塗布

LH図示 RH側も同様

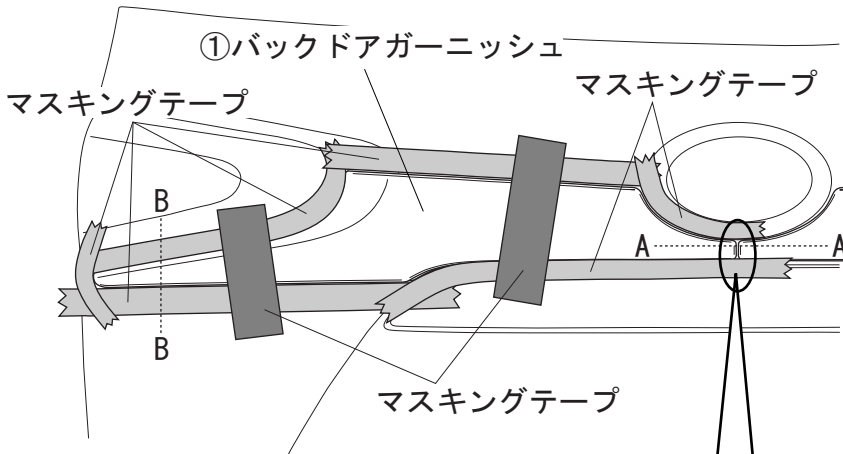

《部分拡大図》

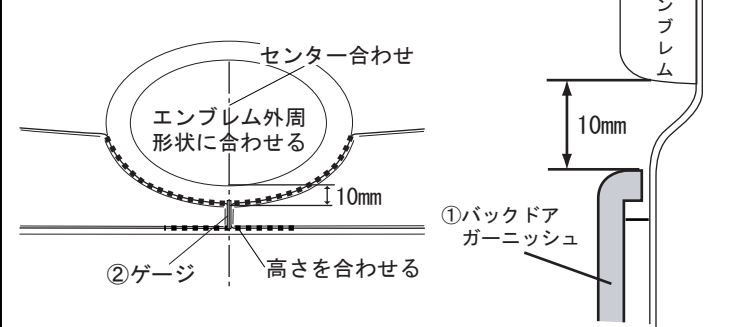

1. バックドアガーニッシュを車両バックドアに左図の要領で合わせ、マス킹テープ等で固定する。
2. バックドアガーニッシュの取付け位置を確認し、バックドアガーニッシュの外周に合わせてマス킹テープを貼り付ける。(左図参照)

《A-A断面図》

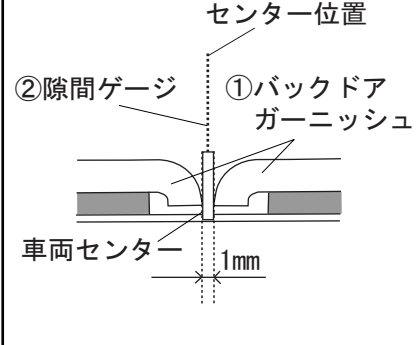

《B-B断面図》

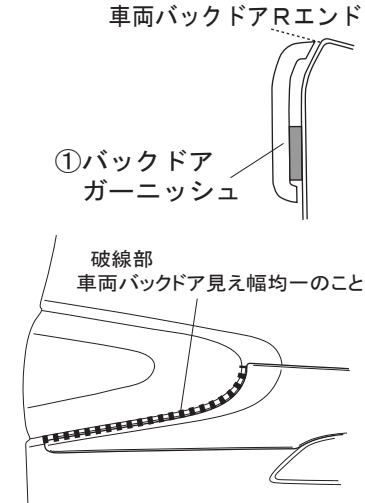

LH図示 RH側も同様

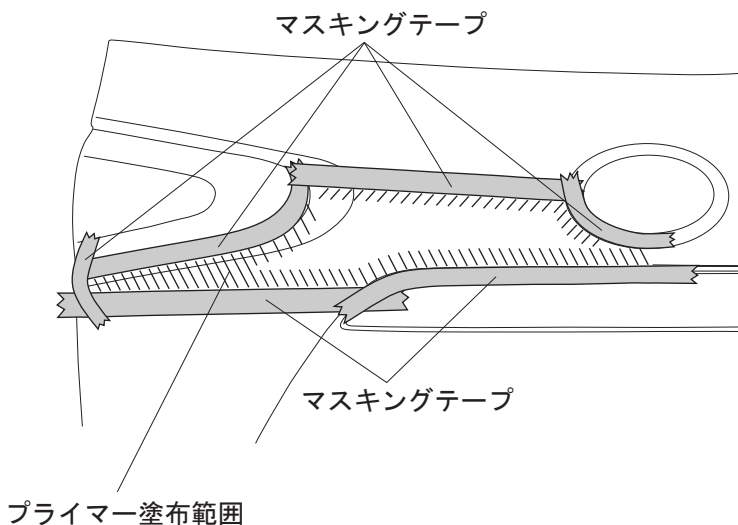

3. バックドアガーニッシュを一旦取り外し、取り付け部（左図斜線部）を脱脂する。
4. 両面テープ貼り付け部（左図斜線部）に③PACプライマー-K500を塗布する。

 アドバイス

- ・ PACプライマー-K500は特に白色塗装面を黄変させますので、マスキングするか、はみ出したプライマーは、アルコール等で拭き取って下さい。
- ・ PACプライマー-K500塗布後は、常温で10分以上放置し乾燥させて下さい。
- ・ ボディーコート処理されている車両は、マスキングをして両面テープ貼り付け部分を塗装用コンパウンドで除去して下さい。

②取り付け準備

LH図示 RH側も同様

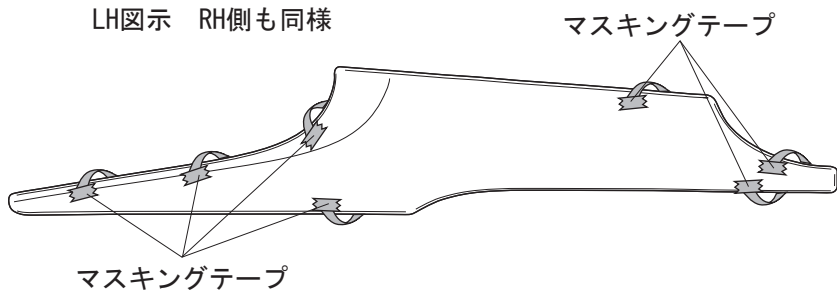

1. バックドアガーニッシュの両面テープ離型紙を一部はがし、表面に折り返してマスキングテープで貼り付ける。（左図参照）

③取り付け LH図示 RH側も同様

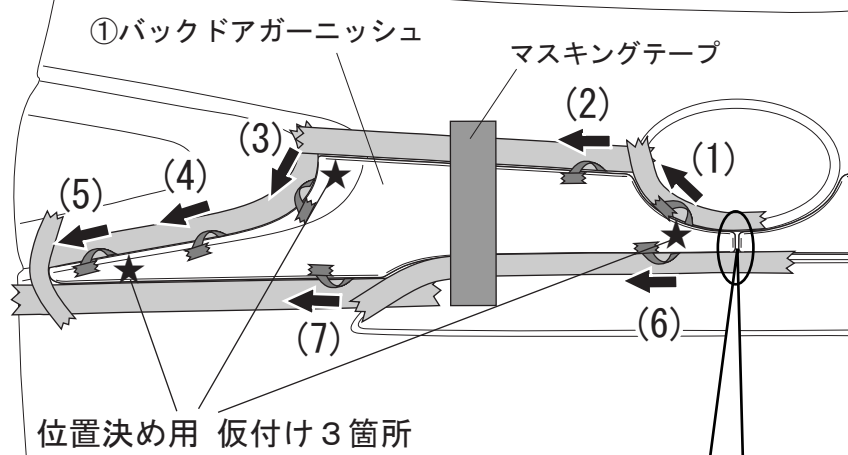

《部分拡大図》

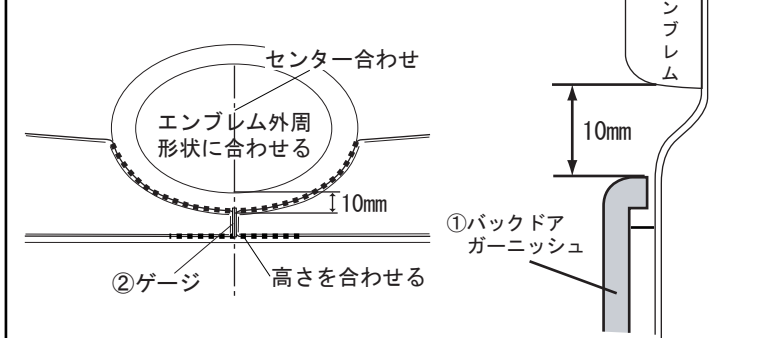

《A-A断面図》

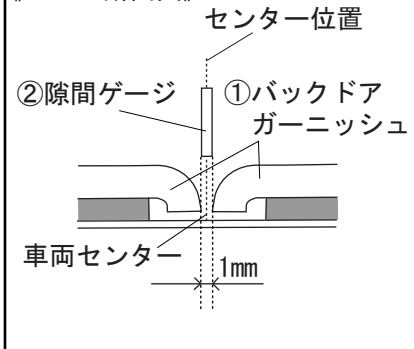

《B-B断面図》

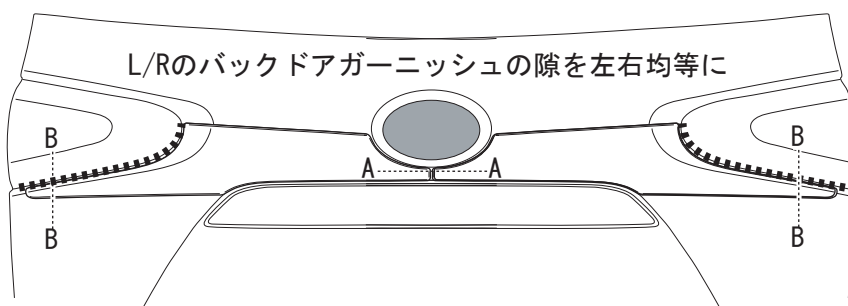
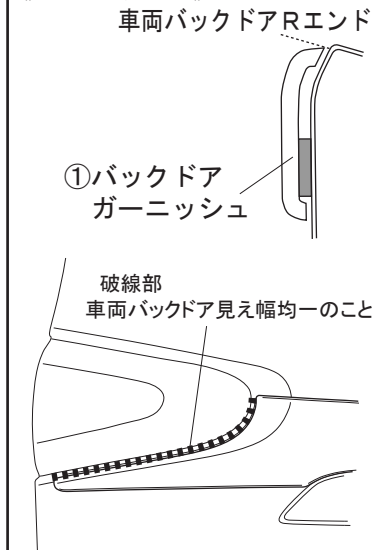

1. バックドアガーニッシュを車両バックドアに左図の要領で合わせ、マスキングテープ等で固定する。
2. 左図の★印ポイントの両面テープ離型紙を剥がしてある部分を仮付けしながらL/Rのバックドアガーニッシュの隙を左右均等に合わせる。
3. 取り付け位置を確認し、両面テープ離型紙を(1)～(7)の順に引き抜きながら圧着する。(左図参照)

👉 アドバイス

- ・ 離型紙が途中で切れない様に、バックドアガーニッシュを少し浮かしながら離型紙を引き抜いて下さい。
- ・ 両面テープの圧着は、500kpa (5kgf/cm²) 程度の力で行って下さい。

4. バックドアガーニッシュの浮き・はがれがないかを確認し、再度両面テープ貼り付け面を圧着する。＜重要＞

5. マスキングテープをはがす。