

ゴールドバックドアガーニッシュ 取付要領書

設定型式:全型式 設定グレード:全グレード

このたびは、モデリスタ商品をお買い上げ頂きましてありがとうございます。
本書は、バックドアガーニッシュの取付要領について記載してあります。
取り付け前に必ずお読み頂き、正しい取り付けを行なって下さい。

取り付け上の注意事項

- 取り付け前に車両に傷がついていないか点検して下さい。
- エンジンがかかっている状態では絶対に作業を行わないで下さい。
- 本書で指示した部品以外は、取り外さない様注意して下さい。
- 商品を取り付ける部分の汚れ、ゴミ、ホコリをウエスで拭き取って下さい。
- 両面テープの接着力促進剤として、必ず両面テープ用プライマーを塗って下さい。
(PACプライマー-N200を本品に添付)
- ⑤重要 プライマーの効力を発揮させる為、塗布後、常温で10分間以上放置し乾燥させて下さい。
- ⑤重要 ■両面テープは、外気温が15℃以下になると接着力が低下しますので、両面テープ及び被接着面をドライヤー等で温めてから貼り付け作業を行なって下さい。
- 両面テープのプライマーは、溶剤が揮発するため速やかに作業を終了して下さい。
- 両面テープのプライマーは、塗装面を黄変させますので必ず塗装面をマスキングし、はみだしたプライマーは、アルコール等で完全に拭き取って下さい。
- ボディコートが塗布されている車両は塗装用コンパウンドでボディコートを剥離して下さい。(必ずマスキングし、なるべく細かい番手で行なう。)ボディコートが塗布されている車両は脱脂作業を行なっても、プライマーの接着力促進効果を十分に発揮できない場合があります。ボディコート除去後は、アルコール等で脱脂をきちんと行なって下さい。
- ⑤重要 ■両面テープの圧着を充分に行なって下さい。500kpa (5kgf/cm²)以上

取り付け完了後の点検・注意事項

- 両面テープの全ての離型紙が剥がされ、確実に圧着されているか点検して下さい。
- 取り付け完了後、バックドアガーニッシュ及び車両部品に傷がついていないか点検して下さい。
- 取り付け完了後、最低3時間は強い力をかけたり、雨等で濡れない様注意して下さい。
(両面テープの剥がれ、車両バックドアとバックドアガーニッシュとの間に隙間が発生する恐れがあります。)



アドバイス…この取付要領書では、スピーディーに安全な作業をして頂く上で知っておいて頂きたい事を左図マークで表示しております。

構成部品

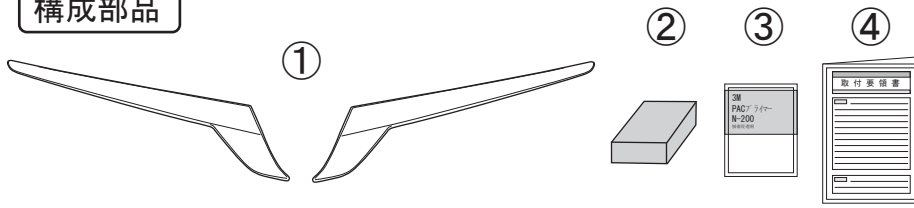

No.	品名	個数
①	バックドアガーニッシュL/R	1セット
②	スペーサー	1
③	PACプライマー-N200	1
④	取付要領書	1

取付手順

① 仮組とプライマーの塗布

LH図示

※RHも同様に

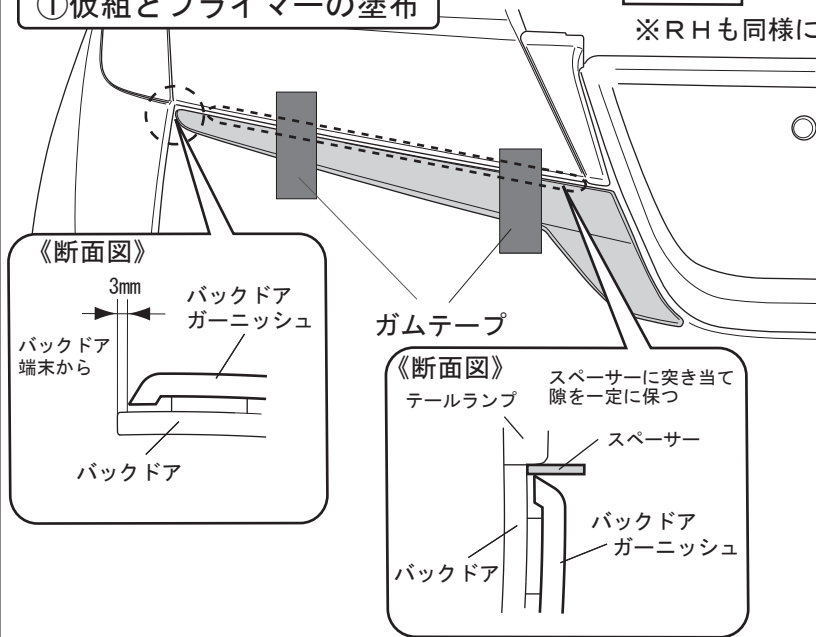

1. バックドアガーニッシュを車両バックドアに合わせ、取り付け位置を確認し、ガムテープ等で仮固定する。
(左図参照)

2. バックドアガーニッシュの外周に合わせてマスキングテープを貼りつける。
(左図参照)

3. バックドアガーニッシュを取り外し、テールランプの外周に合わせて左図の様にマスキングテープを貼りつける。

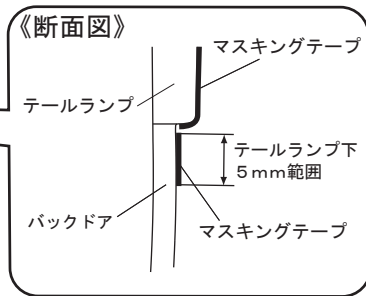
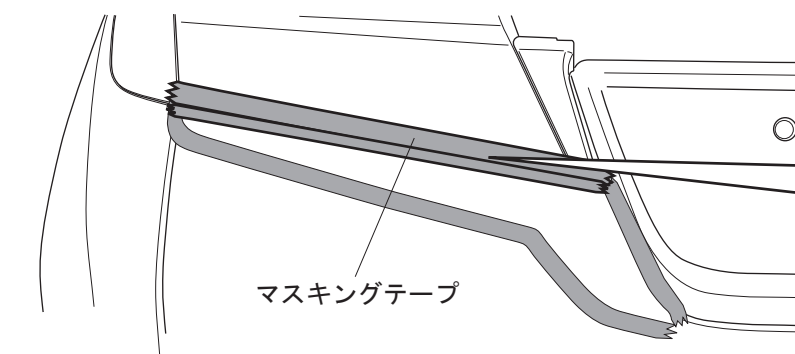
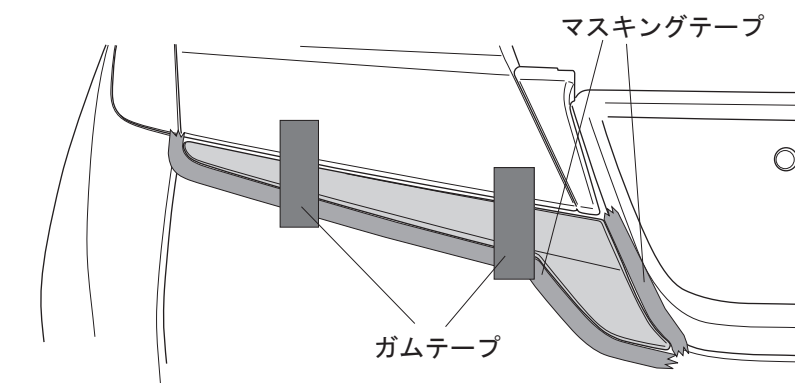

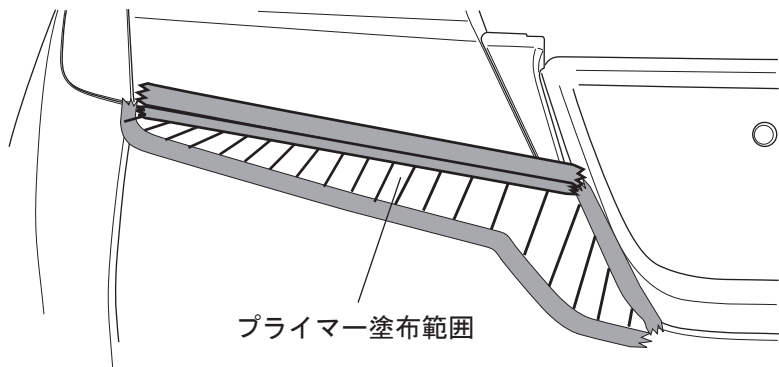

プライマー塗布範囲

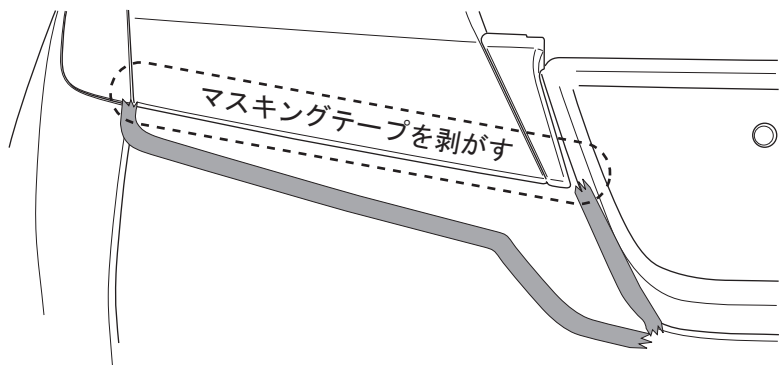

マスキングテープを剥がす

- 両面テープ貼り付け部（左図斜線部）を清掃・脱脂する。
- 両面テープ貼り付け部（左図斜線部）に③ PACプライマー-N200を塗布する。

アドバイス

- ・ PACプライマー-N200は特に白色塗装面を黄変させますので、マスキングするか、はみ出したプライマーは、アルコール等で拭き取って下さい。
- ・ PACプライマー-N200塗布後は、常温で10分以上放置し乾燥させて下さい。
- ・ ボディーコート処理されている車両は、マスキングをして両面テープ貼り付け部分を塗装用コンパウンドで除去して下さい。

- 左図指示箇所のマスキングテープを剥がす。

②取り付け

LH図示

※RHも同様に

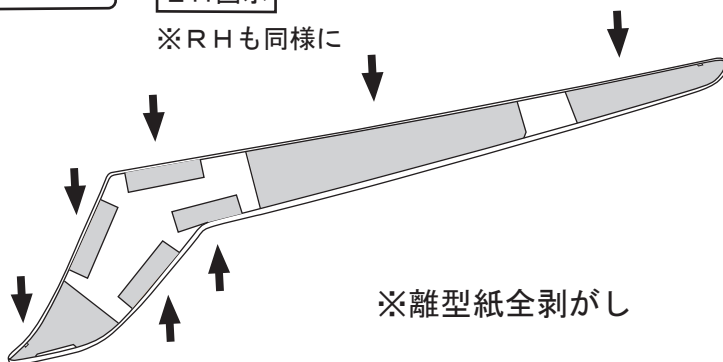

※離型紙全剥がし

- バックドアガーニッシュの両面テープ離型紙を全て剥がす。
- バックドアガーニッシュの取り付け位置を決め、マスキングテープに合わせ、車両バックドアに取り付け圧着する。

アドバイス

両面テープの貼り直しをすると、接着力が極端に低下します。バックドアに付かない様に気を付けて作業をして下さい。

アドバイス

- ・ 両面テープの圧着は、500kpa (5kgf/cm²) 程度の力で行って下さい。

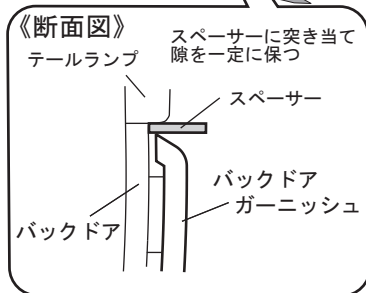
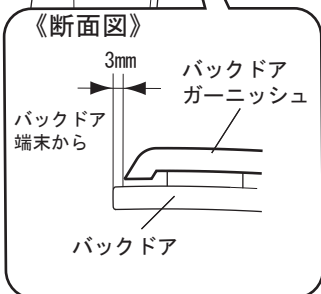

- バックドアガーニッシュの浮き・剥がれがないかを確認し、再度両面テープ貼り付け面を圧着する。**(重要)**
- マスキングテープを剥し、干渉等が無いか確認する。