

サイドスカート 取付要領書

設定型式: GWS224-AEX#B/AZSH2#-AEX#B/ARS220-AEZ#Z 設定グレード: 標準

このたびは、モデリスタ商品をお買い上げ頂きましてありがとうございます。
本書は、サイドスカートの取付要領について記載してあります。
取り付け前に必ずお読み頂き、正しい取り付けを行なって下さい。

取り付け上の注意事項

- 取り付け前に車両に傷がついていないか点検して下さい。
- エンジンがかかっている状態では絶対に作業を行なわないで下さい。
- 車両部品の取り外しに際して、紛失や混乱がない様に部品ごとに整理して、復元する際間違えない様配慮して下さい。また、部品に傷を付けない様に取り扱いに注意して作業を行なって下さい。
- 本書で指示した部品以外は、取り外さない様注意して下さい。
- 商品を取り付ける部分の汚れ、ゴミ、ホコリをウエスで拭き取って下さい。
- 車両へ商品を取り付ける際は、前後1名ずつ2名で作業を行なって下さい。
- エンドモール(両面テープ付き)・両面テープを貼り付ける部分は、必ず脱脂して下さい。脱脂作業を怠ると両面テープを接着しても剥がれる場合があります。
- 両面テープの接着力促進剤として、必ず両面テープ用プライマーを塗って下さい。
(PAC^oプライマー-N200を本品に添付)
- 重要** プライマーの効力を発揮させる為、塗布後、常温で10分間以上放置し乾燥させて下さい。
- 重要** ■両面テープは、外気温が20℃以下になると接着力が低下しますので、両面テープ及び被接着面をドライヤー等で温めてから貼り付け作業を行なって下さい。
- 両面テープのプライマーは、溶剤が揮発するため速やかに作業を終了して下さい。
- 両面テープのプライマーは、塗装面を黄変させますので必ず塗装面をマスキングし、はみだしたプライマーは、アルコール等で完全に拭き取って下さい。
- ボディーコートが塗布されている車両は塗装用コンパウンドでボディーコートを剥離して下さい。(必ずマスキングし、なるべく細かい番手で行なう。) ボディーコートが塗布されている車両は脱脂作業を行なっても、プライマーの接着力促進効果を十分に発揮できない場合があります。ボディーコート除去後は、アルコール等で脱脂をきちんと行なって下さい。
- 重要** ■両面テープの圧着を充分に行なって下さい。49N(5kgf/cm²以上)

取り付け完了後の点検・注意事項

- サイドスカートが、車両ロッカーパネルに確実に共締めされているか点検して下さい。
- 両面テープの全ての離型紙が剥がされ、確実に圧着されているか点検して下さい。
- 取り付け完了後、サイドスカート及び車両部品に傷がついていないか点検して下さい。
- 取り付け完了後、最低24時間は強い力をかけたり、雨等で濡れない様注意して下さい。
(両面テープの剥がれ、車両ロッカーパネルとサイドスカートとの間に隙間が発生するおそれがあります。)



アドバイス…この取付要領書では、スピーディーに安全な作業をして頂く上で知っておいて頂きたい事を左図マークで表示しております。

構成部品

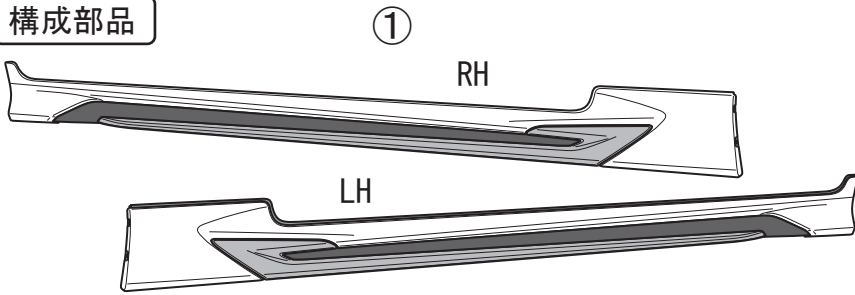

No.	品名	個数
①	サイドスカート	1セット
②	グロメット	8
③	六角頭タッピングスクリュー (M6×12)	8
④	位置決めシール	1
⑤	PACプライマー N-200	1
⑥	取付要領書	1

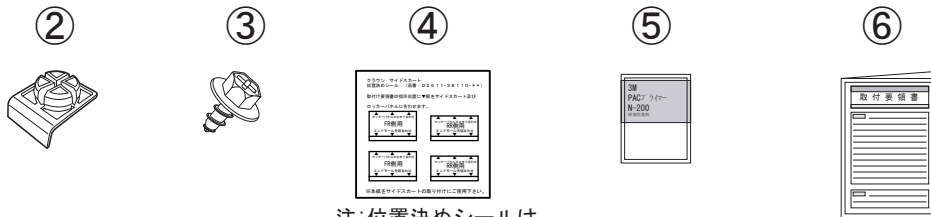

注: 位置決めシールは
D2611-58120兼用になります

取付概要

本紙はLH側の取付けを示します。
RH側も同様の作業を行ってください。

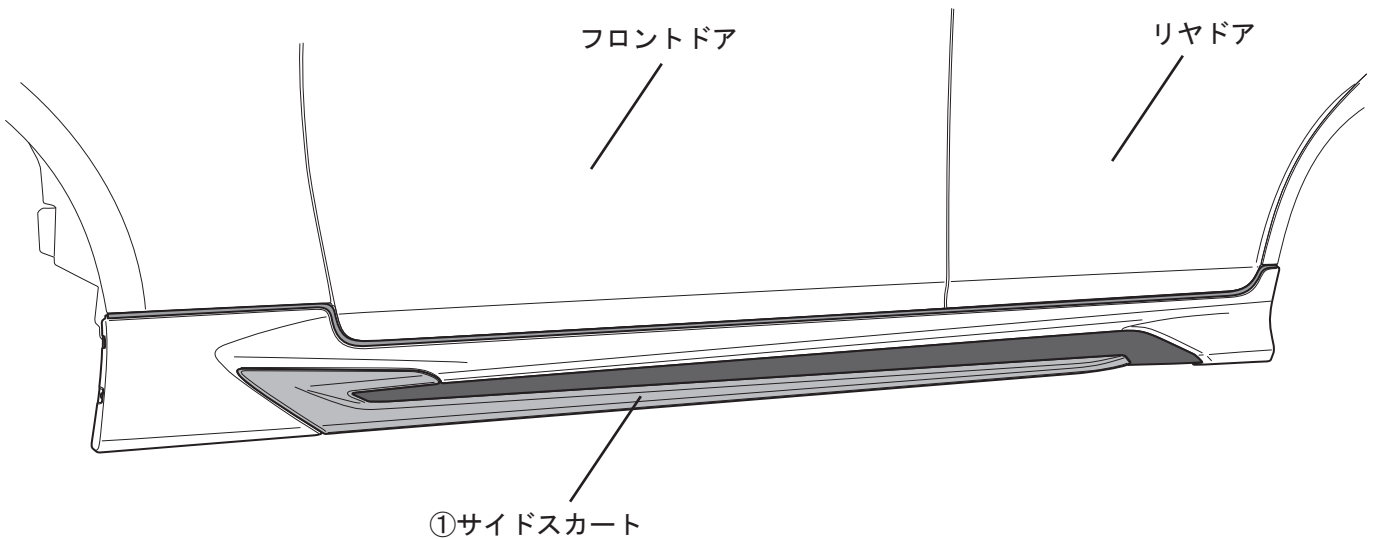

取 付 手 順

1. 取付け準備

片側 計4ヶ所
取り外し

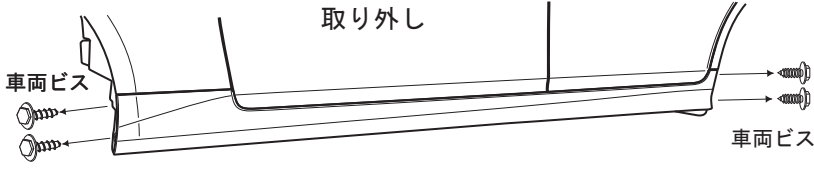

<ロッカーパネル下から見た図> ホールプラグ取り外し

前から3番目から4個外す

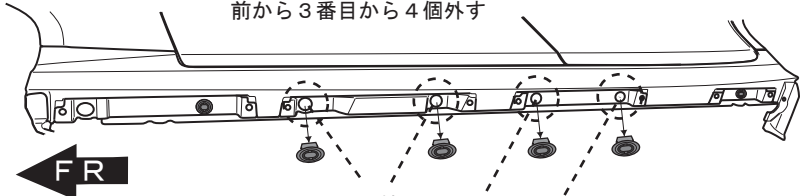

この箇所の
ホールプラグをはずす

※ホールプラグは再使用しません

1. ロッカーパネル タイヤハウス面の前後確2箇所 計4箇所の車両ビスを取り外す。

アドバイス

取り外した車両ビスは再使用しますので、紛失しない様ご注意ください。

2. ロッカーパネル 下面のホールプラグ4箇所を取り外す。(左図参照)

アドバイス

取り外したホールプラグは再使用しません。

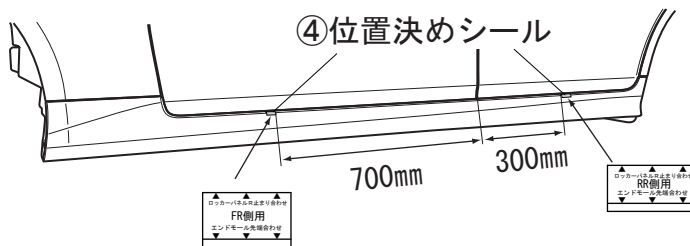

【位置決めシール貼り付け部断面】



3. フロントドア及びリヤドアを開け、④位置決めシールを左図の位置に貼り付け、両ドアを閉める。

2. 仮組とプライマーの塗布

ガムテープ

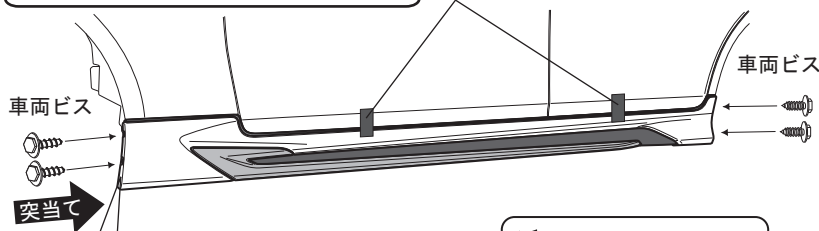

【取付け基準】(上面視)

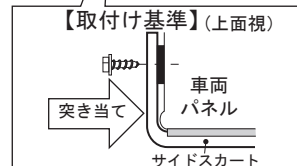

1. サイドスカートを左図の要領で車両に合わせ、前後のタイヤハウス部を車両ビスで仮締めし、④位置決めシールの線にエンドモール上端を合わせ、ガムテープ等で仮固定する。

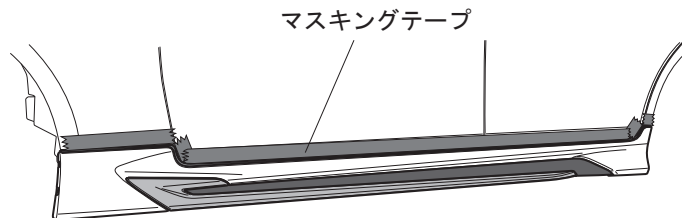

マスキングテープ

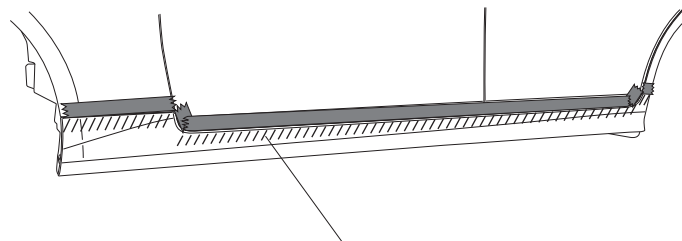

⑤ PACプライマーN200塗布範囲

2. エンドモール上端に合わせてマスキングテープを貼り付ける。

3. ①サイドスカートを一且取り外し、両面テープ貼り付け部(左図斜線部)を清掃・脱脂し、⑤PACプライマーN200を塗布する。

アドバイス

- ・PACプライマーN200は特に白色塗装面を黄変させますので、マスキングするか、はみ出したプライマーは、アルコール等で拭き取って下さい。
- ・PACプライマーN200塗布後は、常温で10分以上放置し乾燥させて下さい。
- ・ボディコート処理されている車両は、マスキングをして両面テープ貼り付け部分を塗装用コンパウンドで除去して下さい。

3. 取り付け

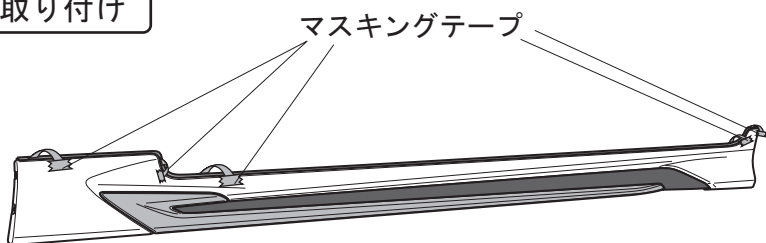

マスキングテープ

1. ①サイドスカートの両面テープ離型紙を一部剥がし、表面に折り返してマスキングテープで貼り付ける。

2. ①サイドスカートをロッカーパネルに左図の要領で仮固定する。

アドバイス

車両にキズをつける恐れがあるため、製品を被せる際はブラケットに注意して取付けを行ってください。

3. 前後のタイヤハウス面を車両ビスにて計4箇所仮固定する。

4. 下面ブラケットを少し押し下げて、②グロメットを車両側へ取り付け、⑥六角タッピングスクリューにて仮固定する。(断面図参照)

5. ④位置決めシールの線にエンドモール上端を合わせ、両面テープ離型紙を左図の(1)～(5)の順に引き抜きながら後方に向けて圧着する。

アドバイス

- ・両面テープの貼り直しをすると、接着力が極端に低下します。
- ・両面テープの圧着は、49N(5kgf/cm²)程度の力で行って下さい。
- ・離型紙を引き抜く際に取り付け高さ位置が変わらないよう注意してください。

6. ①サイドスカートの浮き・剥がれがないかを確認し、再度両面テープ貼り付け面を圧着する。

7. 車両に貼り付けたマスキングテープ等をはがす。

8. 両面テープ貼り付け後、3時間以上放置してから全ての仮締め部を本締めする。

(No) 離型紙を引き抜く順序

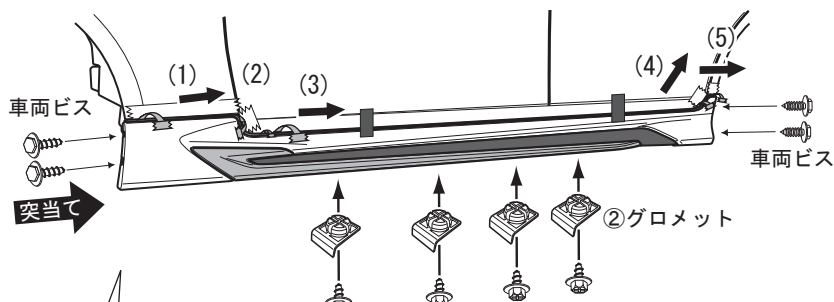

車両ビス
突当て

車両ビス

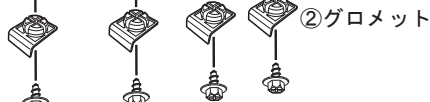

⑥六角タッピングスクリュー

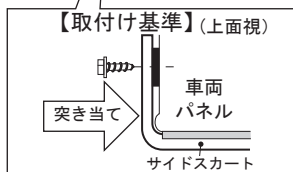

【取付け基準】(上面視)

突き当て
車両パネル
サイドスカート

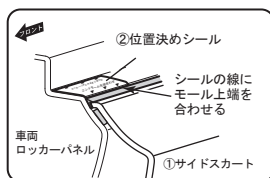

②位置決めシール
シールの線にモール上端を合わせる
車両ロッカーパネル
①サイドスカート

【取付穴断面】

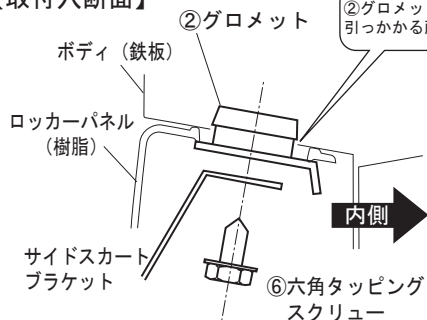

②グロメット

ボディ(鉄板)

ロッカーパネル(樹脂)

サイドスカート
ブラケット

⑥六角タッピングスクリュー

②グロメットは鉄板に引っかかる所まで差し込む

内側

サイドスカート素地品の塗装手順

構成部品

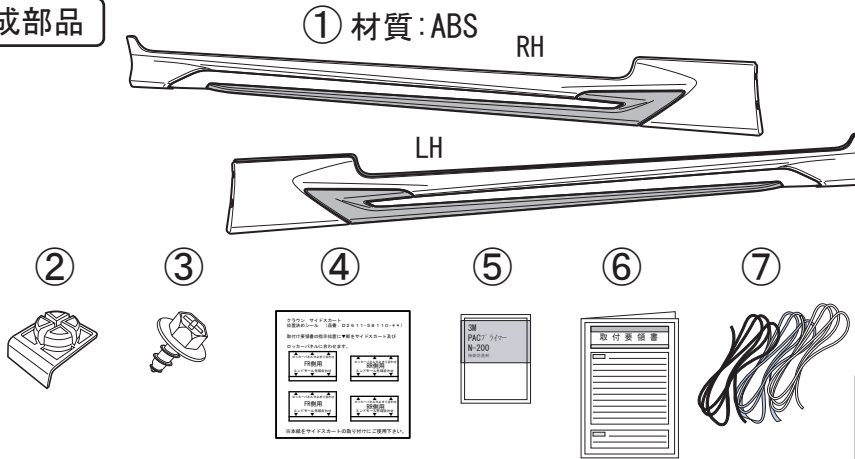

No.	品名	個数
①	サイドスカート	1セット
②	グローメット	8
③	六角頭タッピングスクリュー(M6×12)	8
④	位置決めシール	1
⑤	PACプライマー N-200	1
⑥	取付要領書	1
⑦	エンドモール	ライトグレー: 2 ブラック: 2 グレー: 2

塗装作業

1. 本体に仮付けしてあるメッキパーツを取り外す。
(取り外したビスは再使用します。)

注意：メッキパーツを取り外す際は、差し込み「爪形状」を破損しないよう注意して作業を行ってください。

2. 塗装面の汚れ、ゴミ、ホコリをウェスで取り除き、必ず脱脂を行なう。
3. 製品に貼り付けてある両面テープをマスキングする。
4. あらかじめ塗装されている「艶消し黒」塗色部のマスキングを行なう。
5. プライマー塗装を行なう。
6. 上塗り塗装を行なう。
◎注記：上塗り用の塗料はウレタン系をご使用下さい。
7. 乾燥

◎注記：乾燥温度は、成形樹脂の物性上、必ず60℃以下で乾燥させて下さい。

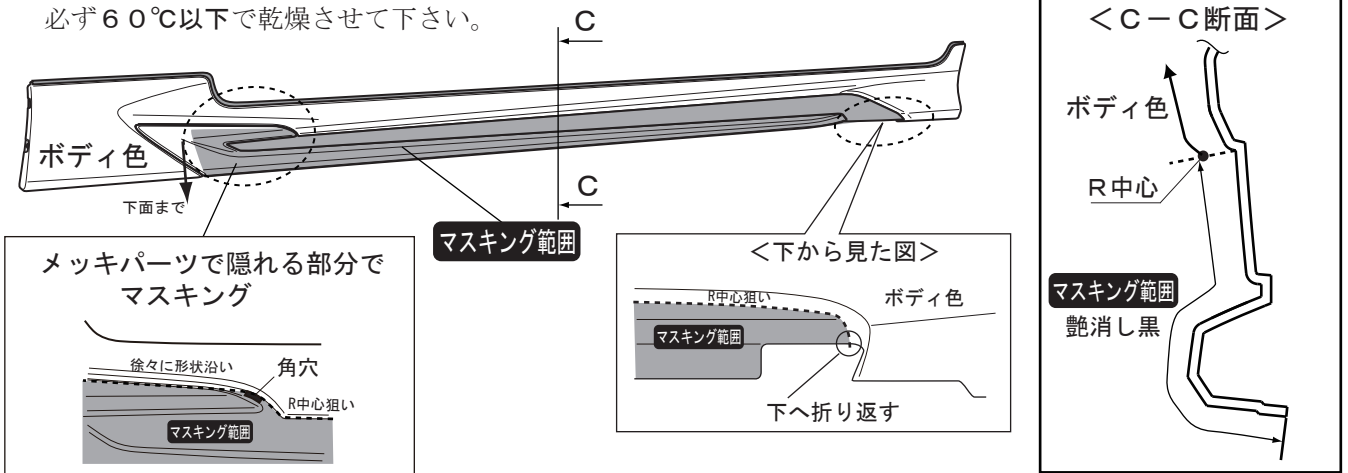

両面テープ仕様

【サイドスカート裏面】

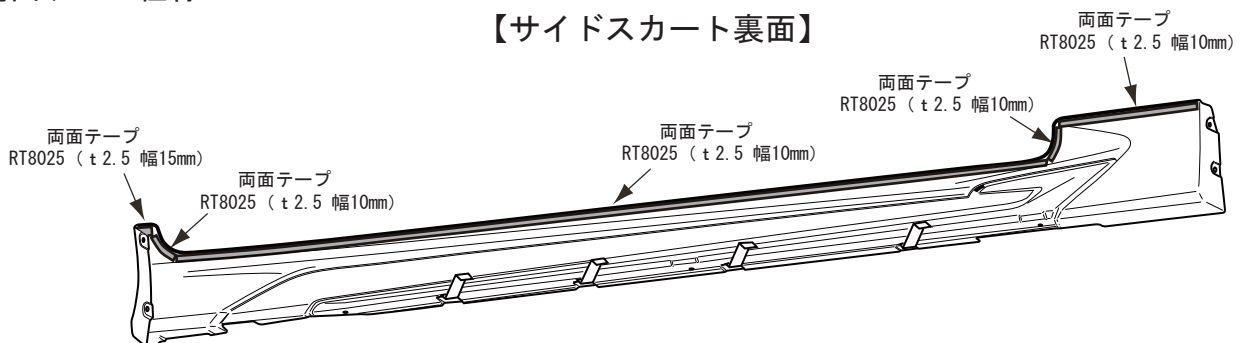

⑦エンドモール推奨使用色

色番号	色名称	モール色
062	ホワイトパールクリスタルシャイン	ライトグレー
090	プレシャスホワイトパール	ライトグレー
1J6	プレシャスシルバー	グレー
1F7	シルバーメタリック	グレー
1K5	プレシャスガレナ	グレー
202	ブラック	ブラック
219	プレシャスブラックパール	ブラック
3U2	リッチレッド.GS.GF.紅	ブラック
3R9	ディープレッドマイカM.	ブラック
4R8	オレンジM.	ブラック
6W4	アルミナジェイドM. 翡翠	ブラック
8S6	ダークブルーマイカ	ブラック
8W7	ダークブルーマイカM.	ブラック
8Y1	ピュアブルー-M. 天空	ブラック

エンドモールの貼り付け

1. 塗装終了後、⑦エンドモールを貼り付ける部分を清掃・脱脂し、⑤PACプライマー-N200を塗布する。

アドバイス

⑤PACプライマー-N200は①サイドスカート取り付け時に再使用します。
揮発性が高いので、速やかに袋に戻し揮発を抑えて下さい。

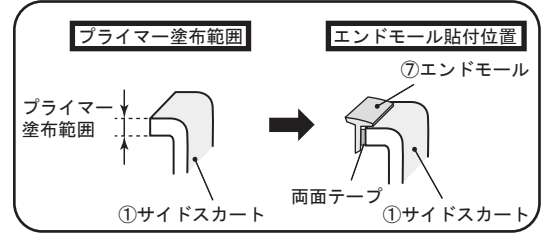

2. 下図の要領で⑦エンドモールを貼り付ける。

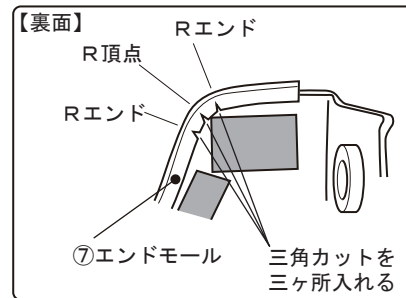
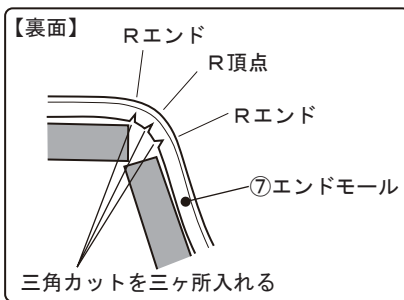
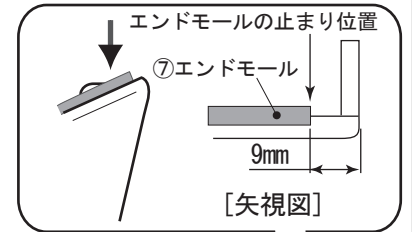
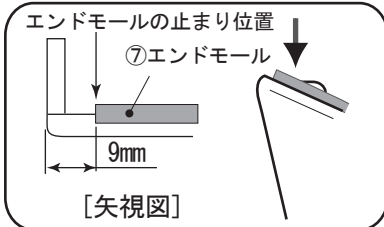

⑦エンドモール
貼り付け範囲

メッキパーツの取り付け作業

1. メッキパーツを取り付ける部分を脱脂し、プライマーを塗布する。(下図斜線部)

注記: 塗装面に垂れないよう注意して下さい。

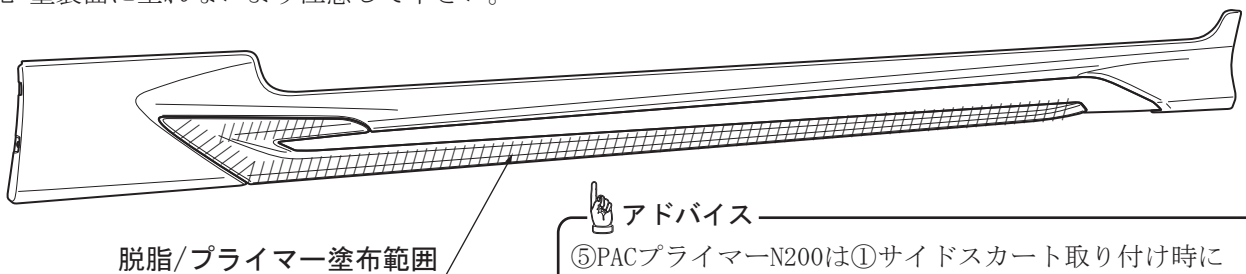

アドバイス

⑤PACプライマー-N200は①サイドスカート取り付け時に再使用します。
揮発性が高いので、速やかに袋に戻し揮発を抑えて下さい。

2. メッキパーツの両面テープ離型紙を一部剥がし、表面に折り返してマスキングテープで貼り付ける。



両面テープ離型紙を表面に折返し
マスキングテープで貼り付ける (片側4箇所)

3. ①サイドスカートに【P5】にて取り外したUナットを片側3箇所 差し込む。(下図参照)

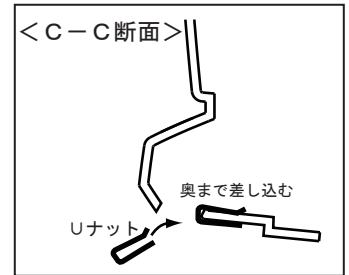
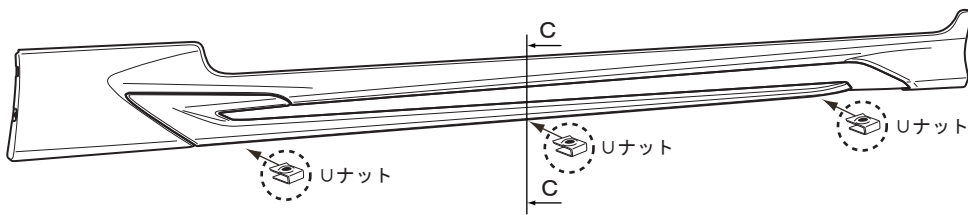

3. ①サイドスカートにメッキパーツを被せ、【P5】で取り外したタッピングスクリーにて仮固定を行い本体とのスキが均等になる様に位置決めを行なった後、両面テープ離型紙を順に引き抜きながら矢印の方向に圧着する。(詳細は下記手順に基づいて作業を行う)

手順1：①サイドスカートにメッキパーツを被せる。
被せる際、下図メッキパーツの爪形状を本体「角穴」に差し込む(片側2箇所)

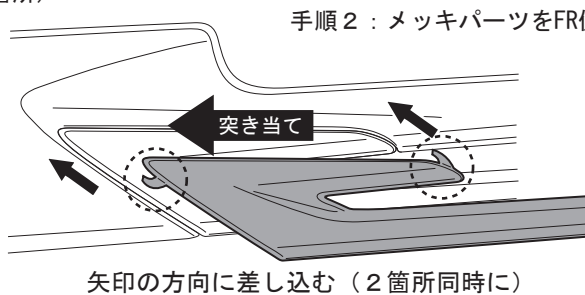

手順3：図示箇所をタッピングスクリーにて仮固定を行う。(片側3箇所)

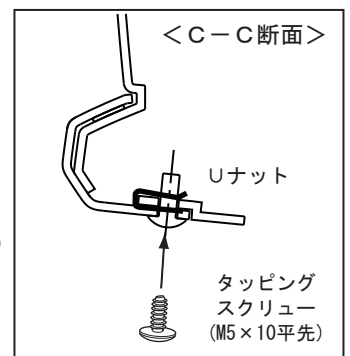
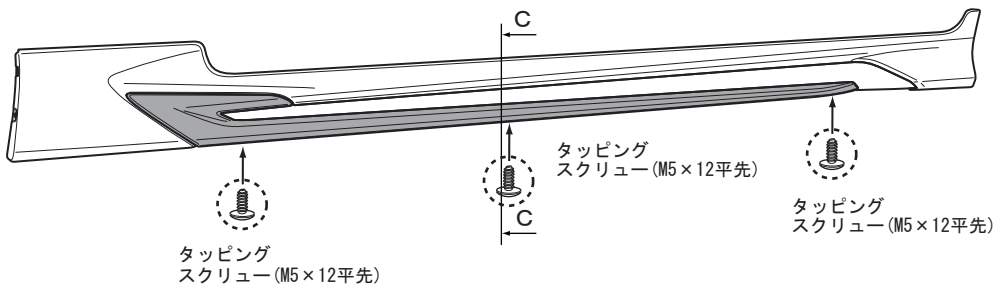

手順4：図示箇所を矢印の方向に突き当てながら、
(1)～(4)の順に離型紙を引き抜き、圧着を行う。

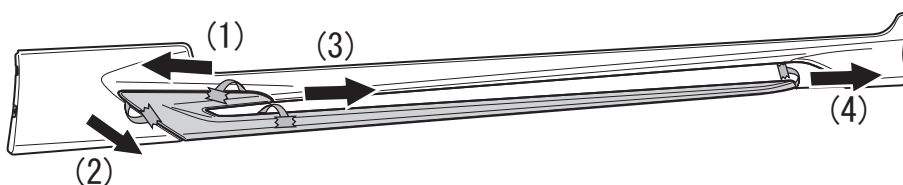

手順5：前手順「仮固定」ビス部を本締めする。

