

フェンダーガーニッシュ 取付要領書

(品番：D2539-46810) 型式：GGH3#W、AGH3#W、AYH30W 設定グレード：全グレード

このたびは、モデリスタ商品をお買い上げ頂きましてありがとうございます。
本書は、フェンダーガーニッシュの取付要領について記載してあります。
取り付け前に必ずお読み頂き、正しい取り付けを行ってください。

取り付け上の注意事項

- 取り付け前に車両に傷がついていないか確認して下さい。
- 車両が動かないよう、エンジンを切り、車止め等をして作業して下さい。
- 開梱時、同梱部材の有無、製品本体の不具合が無いか、取り付け前に確認して下さい。
- フェンダーガーニッシュを取り付ける部分の汚れ、ゴミ、ホコリをウエスで拭き取って下さい。
- 仮組み等の際、マスキングテープ等で車両への傷つき防止対策を実施して下さい。
- 重要** ■ 両面テープの接着力促進剤として、必ず両面テープ用プライマーを塗って下さい。取り付けが確実に
行えます。(PAC プライマー N-200 を本品に同梱)
プライマーの効果を発揮させる為、塗布後、**常温で10分間以上放置**し乾燥させて下さい。
- 重要** ■ 両面テープは、外気温が**15℃以下になると接着力が低下します**ので、両面テープ及び被接着面をド
ライヤー等で温めてから貼り付け作業を行って下さい。
- 両面テープ用プライマーは、溶剤が揮発するため速やかに作業を終了して下さい。
- 両面テープ用プライマーは、塗装面を黄変させますので必ず塗布面以外をマスキングし、はみだした
プライマーは、アルコール等で完全に拭き取って下さい。
- ボディーコート処理されている車両は、マスキングをして両面テープ貼り付け部分を塗装用コンパ
ウンドで除去して下さい。(必ずマスキングしなるべく細かい番手で行って下さい。)
- ボディーコートが塗布されている車両は、脱脂作業を行っても、プライマーの接着力促進効果を充分
に発揮できない場合があります。
ボディーコート除去後は、アルコール等で脱脂をきちんと行って下さい。
- 重要** ■ 両面テープの圧着を充分に行ってください。**500kpa (5kgf / c m²) 以上**

取り付け完了後の点検・注意事項

- フェンダーガーニッシュが、車両に確実に装着されているか確認して下さい。
- 両面テープの全ての離型紙が剥がされ、確実に圧着されているか確認して下さい。
- 取り付け完了後、フェンダーガーニッシュ及び車両部品に傷がついていないか確認して下さい。
- 取り付け完了後、**3時間程度**は強い力をかけたり、濡れない様注意して下さい。
(両面テープの剥がれ、車両とフェンダーガーニッシュとの間に隙間が発生する恐れがあります。)

取付要領書には下記マークを使用しております。



注意

この取付は特に重要な項目です。必ず読んでお守り下さい。
守らないと傷害や事故につながるおそれがあります。



アドバイス

この取付要領書では、スピーディーに安全な作業をして頂く上で知っておいて頂
きたい事を左図マークで表示しております。

モデリスタセレクション

フェンダーガーニッシュ

構成部品

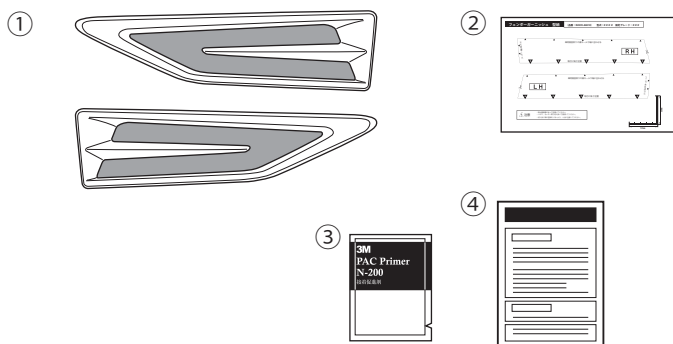

No.	品名	個数
①	フェンダーガーニッシュ (L/R)	各1
②	型紙	1
③	PAC プライマー N-200	1
④	取付要領書	1

取付手順

この取付手順は左側で示してあります。右側も同じ要領で作業してください。

1. ②型紙を使用し、左図に従いマスキングテープを貼り付ける。

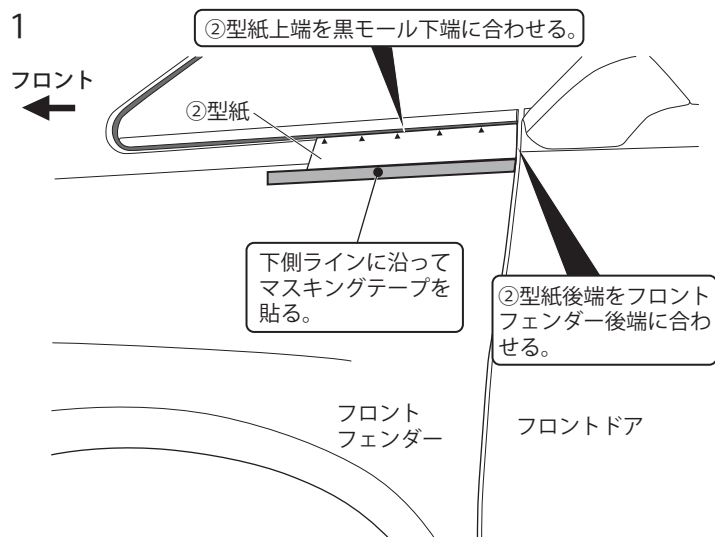

2. ②型紙を剥がし、1.で貼り付けたマスキングテープ上端に合せて上側にマスキングテープを貼り付ける。

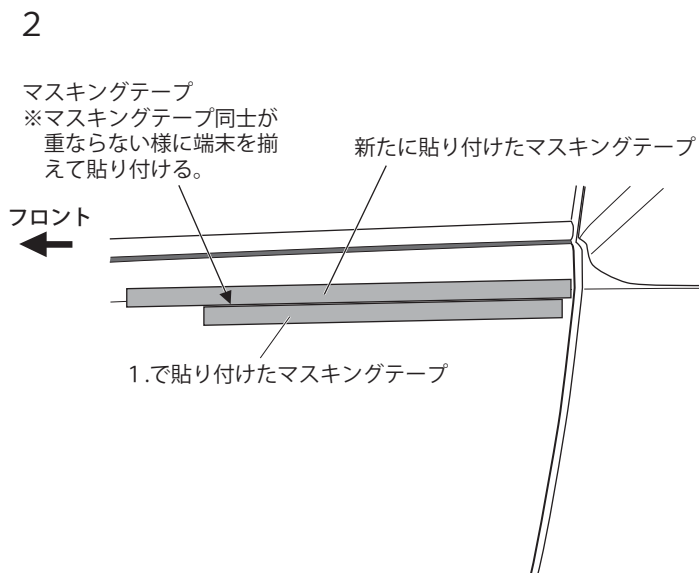

3

フロント
←

2.で貼り付けたマスキングテープのみ残す。

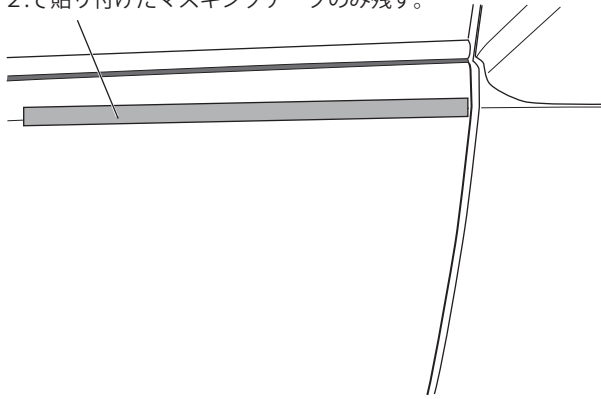

4

フロント
←

①フェンダーガーニッシュ上端を
マスキングテープ下端に合わせる。

①フェンダー
ガーニッシュ

仮止めテープ

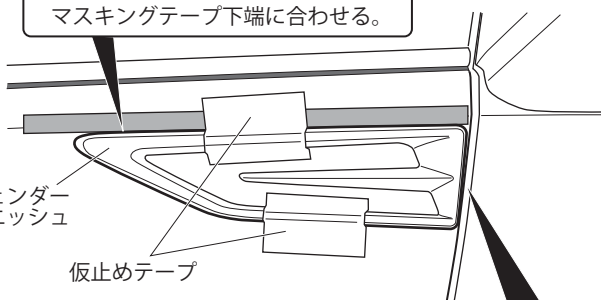

①フェンダーガーニッシュ後端をフロント
フェンダー後端のR端に合わせる。

①フェンダーガーニッシュ

R端

フロントフェンダー

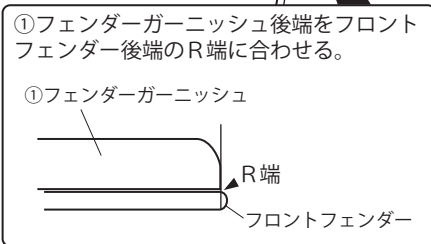

5

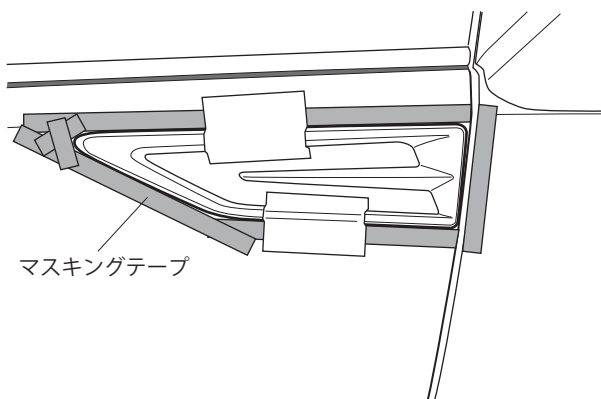

マスキングテープ

3. 1.で貼り付けたマスキングテープのみ剥がす。

4. 左図位置に合わせ①フェンダーガーニッシュを車両に仮当てし、脱落しない様にガムテープ等で保持する。

5. 仮当てした①フェンダーガーニッシュの外周に合わせて左図のようにマスキングテープを貼り付ける。

6

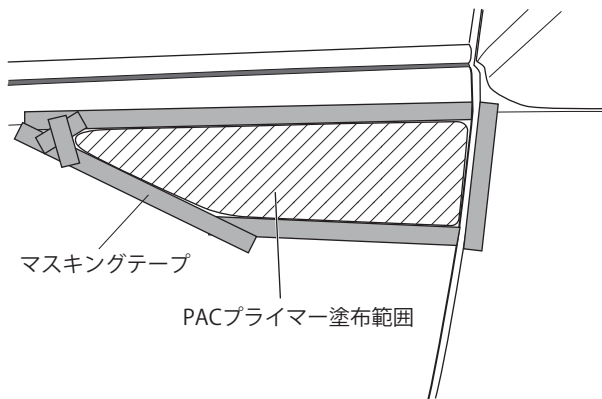

6. ①フェンダーガーニッシュを外し、両面テープ貼付け面を脱脂し、③PACプライマーN-200を塗布する。

⚠注意

PACプライマーN-200の使用について

- ※ 塗装面を黄変させますので、マスキングを行いはみ出さないようにし、万が一はみ出した場合はアルコール等で確実に拭き取ってください。
- ※ 塗布後は常温で10分以上放置し、乾燥させてから作業に入ってください。
- ※ ボディーコートを処理されている車両はマスキングをして両面テープ貼付け面を塗装用コンパウンドでコーティングを除去してください。

7

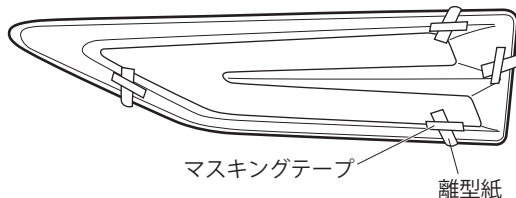

7. 両面テープの離型紙をめくり、①フェンダーガーニッシュ表面に折り返してマスキングテープで固定する。

8

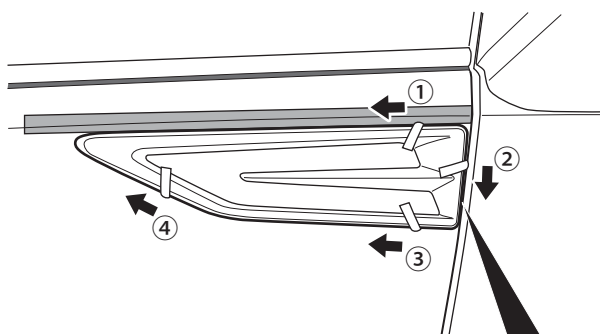

8. ①フェンダーガーニッシュの位置を確認し、①から④の順番で離型紙を引き抜きながら500kpa (5kgf/cm²)以上の力で圧着する。

⚠注意

必ず指定順番で離型紙を引き抜いてください。順番を誤ると両面テープの密着が悪くなり、浮き・はがれの原因となる可能性があります。

①フェンダーガーニッシュ后端をフロントフェンダー後端のR端に合わせる。

①フェンダーガーニッシュ



9. 全てのマスキングテープを剥がす。
10. 両面テープ貼付け後、3時間以上放置する。
11. 取り付けがしっかりと行われているか確認し、両面テープ貼付け部を再圧着する。