

## カムリ モデリスタバージョン

## フロントグリルガーニッシュ 取付要領書

品番:D2533-65410

設定型式:AXVH7#

設定グレード:WS, WSレザーパッケージを除く全てのグレード

このたびは、モデリスタ商品をお買い上げ頂きましてありがとうございます。  
本書は、フロントグリルガーニッシュの取付要領について記載してあります。  
取り付け前に必ずお読み頂き、正しい取り付けを行なって下さい。

## 取り付け上の注意事項

- 取り付け前に車両に傷がついていないか点検して下さい。
- エンジンがかかっている状態では絶対に作業を行わないで下さい。
- 商品を取り付ける部分の汚れ、ゴミ、ホコリをウエスで拭き取って下さい。
- 両面テープを貼り付ける部分は、必ず脱脂して下さい。  
脱脂作業を怠ると両面テープを接着しても剥がれる場合があります。
- ボディークラッシュが塗布されている車両は塗装用コンパウンドでボディークラッシュを剥離して下さい。(必ずマスキングし、なるべく細かい番手で行なう)  
ボディークラッシュが塗布されている車両は脱脂作業を行っても、プライマーの接着力促進効果を十分に発揮できない場合があります。
- ①重要 ボディークラッシュ除去後は、アルコール等で脱脂をきちんと行なって下さい。
- 両面テープの接着力促進剤として、必ず両面テープ用プライマーを塗って下さい。  
(PACプライマーN-200を本品に添付)
- ①重要 プライマーの効力を発揮させる為、塗布後、常温で10分間以上放置し乾燥させて下さい。
- 両面テープは、外気温が20℃以下になると接着力が低下しますので、両面テープ及び被接着面をドライヤー等で温めてから貼り付け作業を行なって下さい。
- 両面テープのプライマーは、溶剤が揮発するため速やかに作業を終了して下さい。
- 両面テープのプライマーは、塗装面を黄変させますので必ず塗装面をマスキングし、はみだしたプライマーは、アルコール等で完全に拭き取って下さい。
- ①重要 ■両面テープの圧着を充分に行なって下さい。49N(5kgf)

## 取り付け完了後の点検・注意事項

- フロントグリルガーニッシュが、車両に確実に取り付けされているか点検して下さい。
- 両面テープの全ての離型紙が剥がされ、確実に圧着されているか点検して下さい。
- 取り付け完了後、フロントグリルガーニッシュ及び車両部品に傷がついていないか点検して下さい。
- 取り付け完了後、24時間程度は強い力をかけたり、雨等で濡れない様注意して下さい。  
(両面テープの剥がれ、車両とフロントグリルガーニッシュの間に隙間が発生するおそれがあります)



アドバイス…この取付要領書では、スピーディーに安全な作業をして頂く上で知っておいて頂きたい事を左図マークで表示しております。

構成部品

No.	品名	個数
①	フロントグリルガーニッシュ UPR	1
②	フロントグリルガーニッシュ LWR	1
③	PACプライマー N-200	1
④	取付要領書	1

①  
>ABS<

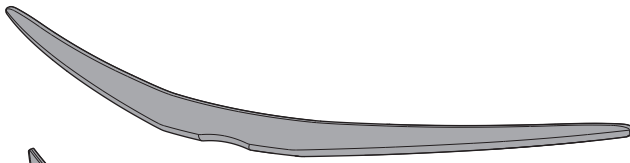

②  
>ABS<

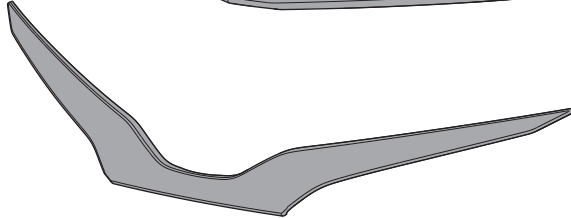

③



④



取り付け概要

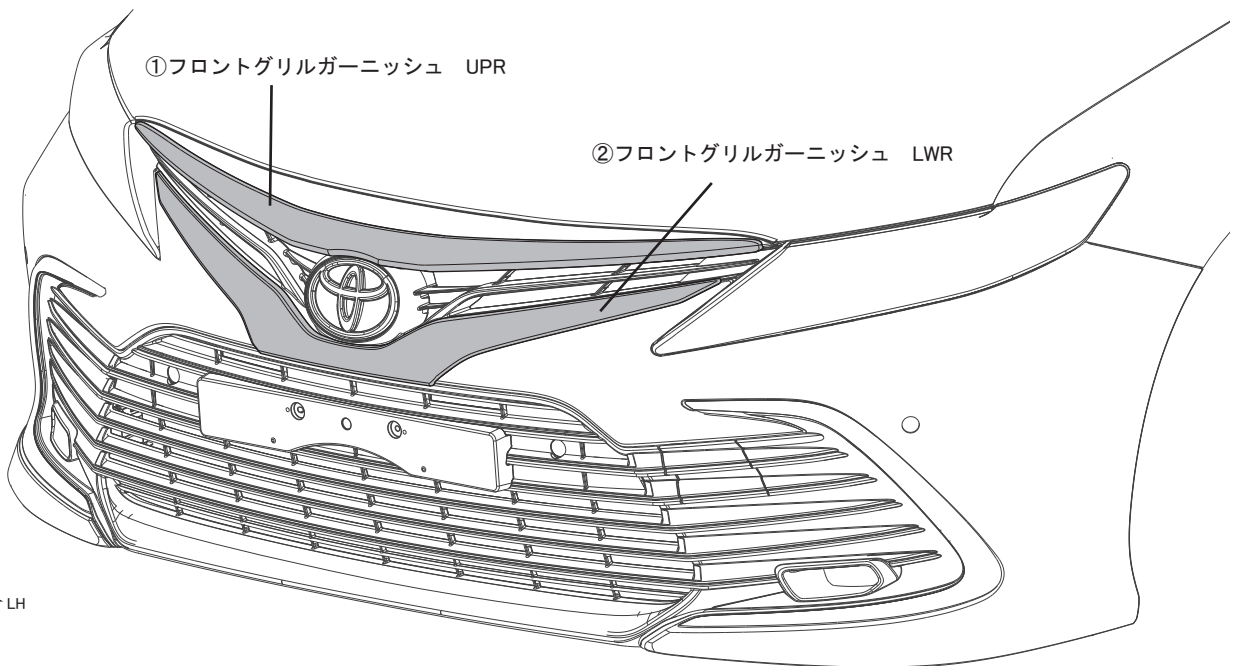

# 取り付け手順

## ① 取り付け準備

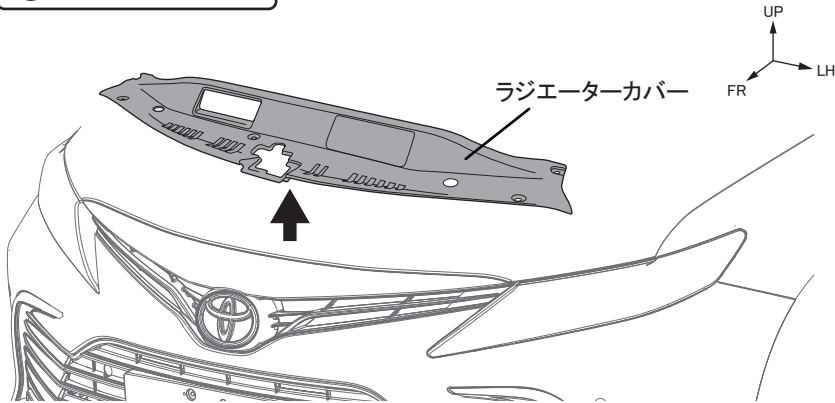

1. 車両からラジエーターカバーを取り外す。

### 👉 アドバイス

- ・ラジエーターカバーを取り外す際は、トヨタ自動車整備マニュアルを参照してください。

### 👉 アドバイス

- ・取り外した部品は再使用しますので紛失しない様ご注意ください。

## ② 仮組とプライマーの塗布

<UPR>

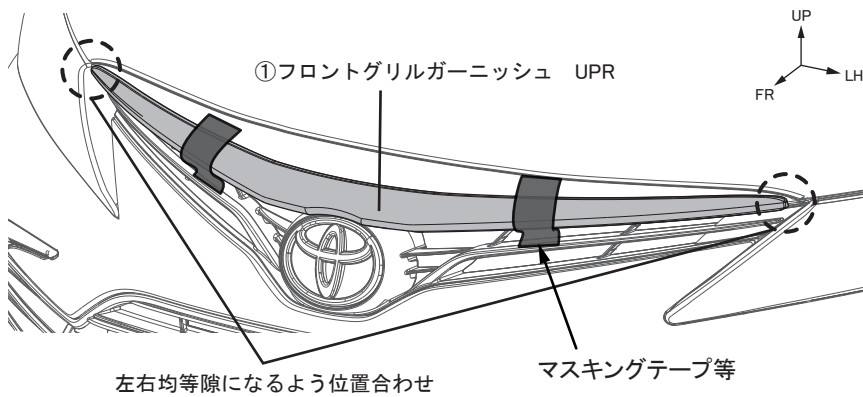

1. ①フロントグリルガーニッシュUPRを車両バンパーに被せ、左図の要領で取り付け位置を決めマスキングテープ等で固定する。

<LWR>

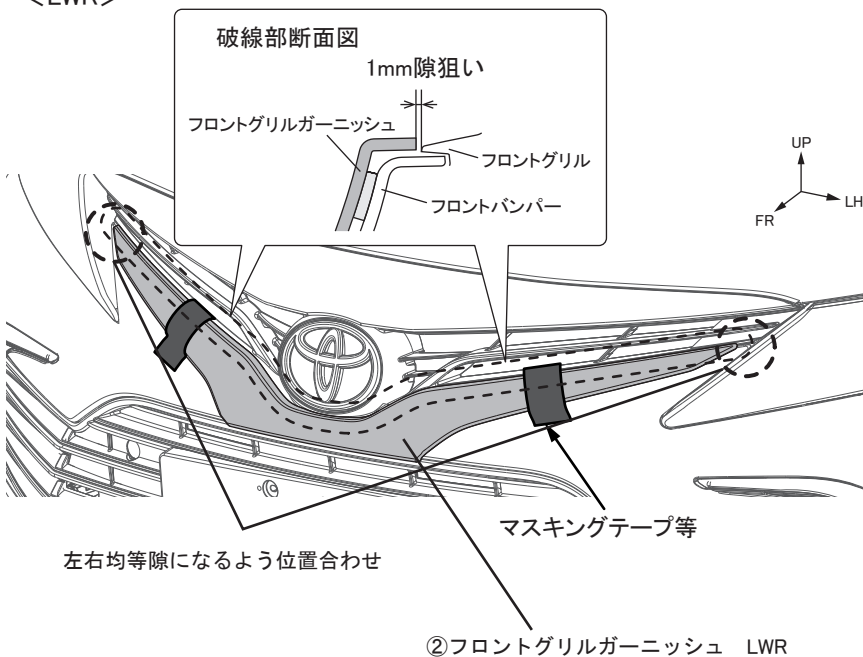

2. ②フロントグリルガーニッシュLWRを車両バンパーに被せ、左図の要領で取り付け位置を決めマスキングテープ等で固定する。

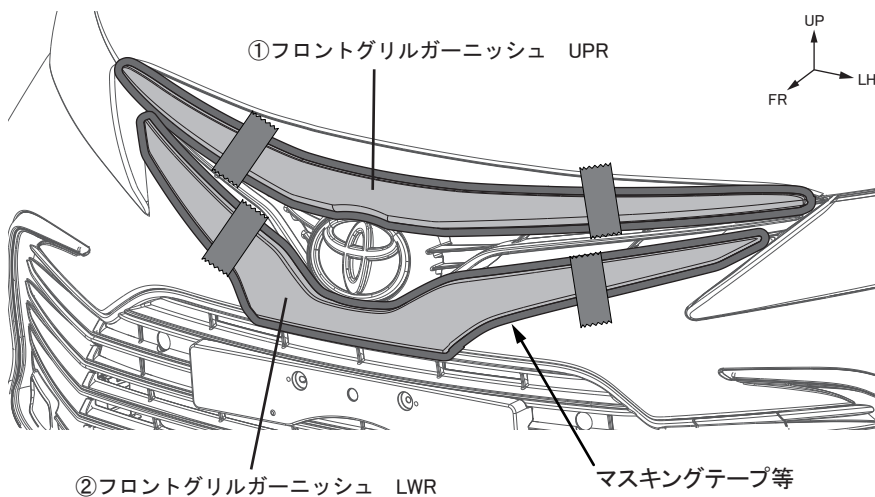

3. 左図の要領で、製品の外周にマスキングテープを貼り付ける。

4. 製品を取り外し、プライマー塗布範囲(左図斜線部)を一方方向に拭いて清掃・脱脂する。

5. プライマー塗布範囲(左図斜線部)に③PACプライマーN-200を塗布する。

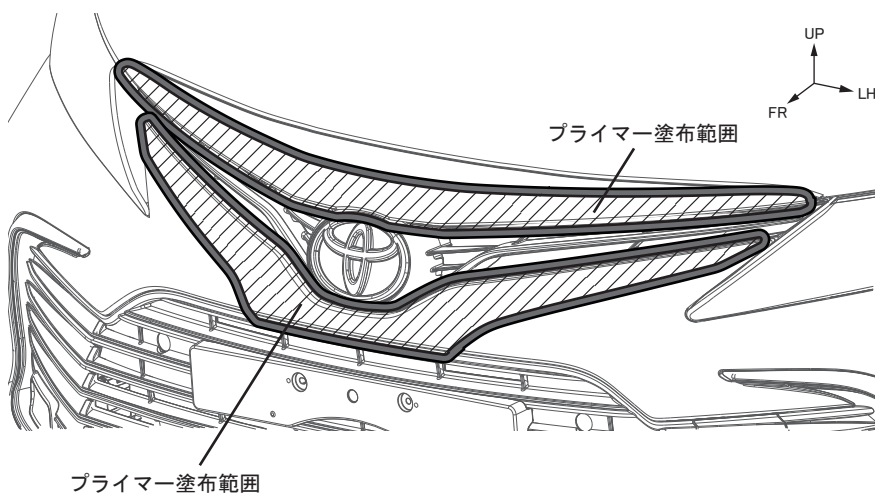

### アドバイス

- ・ PACプライマーN-200は、特に白色塗装面を黄変させますので、マスキングするか、はみ出したプライマーは、アルコール等で拭き取って下さい。
- ・ PACプライマーN-200塗布後は常温で10分間以上放置し乾燥させて下さい。
- ・ ボディーコート処理されている車両は、マスキングをして両面テープ貼り付け部分のボディーコートを除去して下さい。

6. プライマー塗布後、マスキングテープを剥がす。

### ③ 取り付け準備

①フロントグリルガーニッシュ UPR

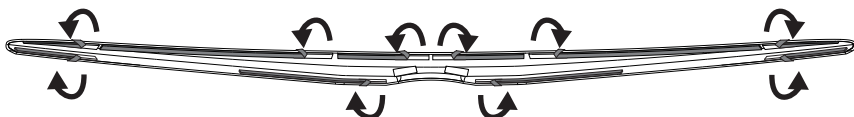

②フロントグリルガーニッシュ LWR

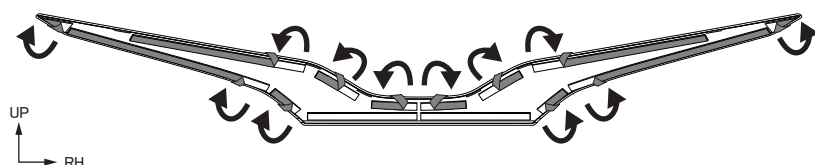

1. ①、②フロントグリルガーニッシュの両面テープ離型紙を一部剥がし、表面に折り返してマスキングテープで貼り付ける。

#### ④ 取り付け

<UPR>

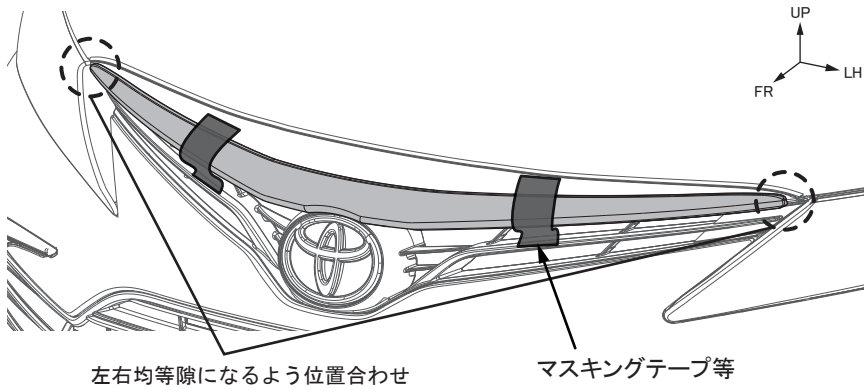

左右均等隙になるよう位置合わせ

マスキングテープ等

LHを図示 ※RHもLHと並行して作業を行なってください。

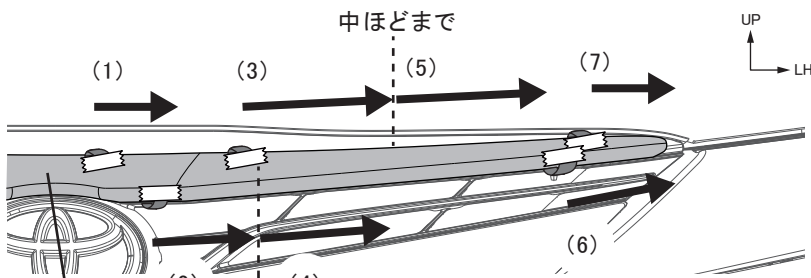

(1)

(3)

(5)

(7)

(3)の離型紙まで

①フロントグリルガーニッシュ UPR

アドバイス

(2),(4),(7)を引き抜く際に参照

上におこす

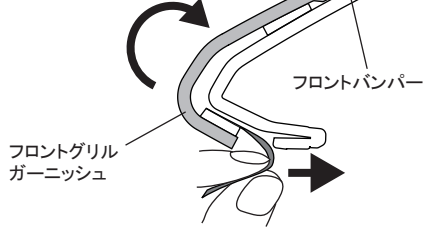

奥に押すように離型紙を抜く

<LWR>

破線部断面図

1mm隙狙い

フロントグリルガーニッシュ

フロントグリル

フロントバンパー

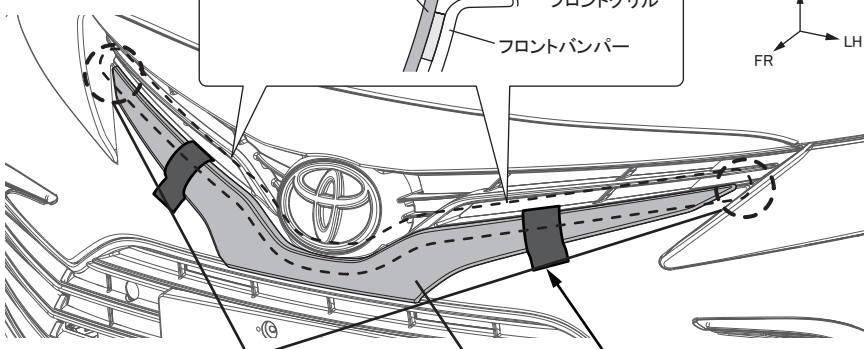

左右均等隙になるよう位置合わせ

マスキングテープ等

②フロントグリルガーニッシュ LWR

1. ①フロントグリルガーニッシュUPRを車両バンパーに被せ、左図の要領で取り付け位置を決めマスキングテープ等で固定する。

2. 左図の要領で、両面テープ離型紙を左図の(1)～(7)の順に引き抜きながら圧着する。

アドバイス

- 両面テープの貼り直しをすると、接着力が極端に低下します。また、製品に亀裂が入るおそれがありますので、気を付けて作業してください。
- 離型紙が途中で切れない様にフロントグリルガーニッシュを少し浮かしながら離型紙を引き抜いて下さい。
- 両面テープの圧着は49N(5kgf)程度の力で行って下さい。

3. ②フロントグリルガーニッシュLWRを車両バンパーに被せ、左図の要領で取り付け位置を決めマスキングテープ等で固定する。

LHを図示 ※RHもLHと並行して作業を行なってください。

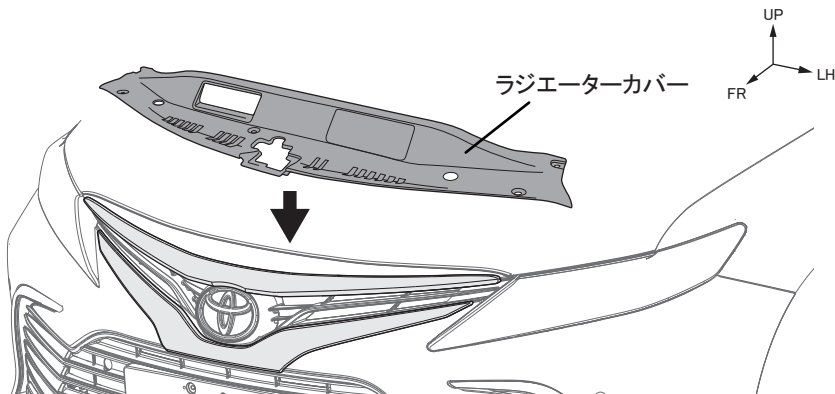
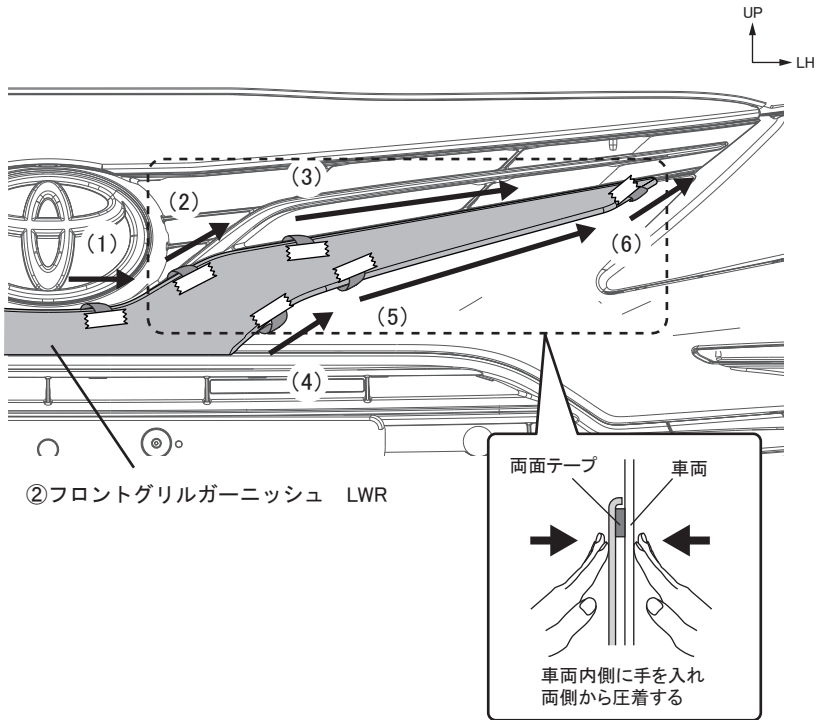

4. 左図の要領で、両面テープ離型紙を左図の(1)～(6)の順に引き抜きながら圧着する。

**アドバイス**

- ・両面テープの貼り直しをすると、接着力が極端に低下します。また、製品に亀裂が入るおそれがありますので、気を付けて作業してください。
- ・離型紙が途中で切れない様にフロントグリルガーニッシュを少し浮かしながら離型紙を引き抜いて下さい。
- ・両面テープの圧着は49N(5kgf)程度の力で行って下さい。

5. フロントグリルガーニッシュの浮き・剥がれがないかを確認し、再度両面テープ貼り付け面を圧着する。

6. 取外していたラジエーターカバーを復元する。

**アドバイス**

- ・ラジエーターカバーを復元する際は、トヨタ自動車整備マニュアルを参照してください。