

パsson モデリスタ セレクション

レイヤードウイングガーニッシュ 取付要領書

型式:5BA-M7#0A 設定:MODA、MODA"G package"

このたびは、モデリスタ商品をお買い上げ頂きましてありがとうございます。
本書は、レイヤードウイングガーニッシュの取付要領について記載してあります。
取り付け前に必ずお読み頂き、正しい取り付けを行なって下さい。

取り付け上の注意事項

取り付け前に車両に傷がついていないか点検して下さい。
エンジンがかかっている状態では絶対に作業を行なわないで下さい。
商品を取り付ける部分の汚れ、ゴミ、ホコリをウエスで拭き取って下さい。
両面テープを貼り付ける部分は、必ず脱脂して下さい。脱脂作業を怠ると両面テープを接着しても剥がれる場合があります。
両面テープの接着力促進剤として、必ず両面テープ用プライマーを塗って下さい。
(PACプライマー-K500を本品に添付)

- 重要** プライマーの効力を発揮させる為、塗布後、常温で10分間以上放置し乾燥させて下さい。
- 重要** 両面テープは、外気温が15℃以下になると接着力が低下しますので、両面テープ及び被接着面をドライヤー等で温めてから貼り付け作業を行なって下さい。
- 両面テープのプライマーは、溶剤が揮発するため速やかに作業を終了して下さい。
両面テープのプライマーは、塗装面を黄変させますので必ず塗装面をマスキングし、はみだしたプライマーは、アルコール等で完全に拭き取って下さい。
ボディーコートが塗布されている車両は塗装用コンパウンドでボディーコートを剥離して下さい。(必ずマスキングし、なるべく細かい番手で行なう。)ボディーコートが塗布されている車両は脱脂作業を行なっても、プライマーの接着力促進効果を十分に発揮できない場合があります。ボディーコート除去後は、アルコール等で脱脂をきちんと行なって下さい。
- 重要** 両面テープの圧着を充分に行なって下さい。500kpa(5kgf/cm²以上)

取り付け完了後の点検・注意事項

両面テープの全ての離型紙が剥がされ、確実に圧着されているか点検して下さい。
取り付け完了後、レイヤードウイングガーニッシュ及び車両部品に傷がついていないか点検して下さい。
取り付け完了後、最低3時間は強い力をかけたり、雨等で濡れない様注意して下さい。
(両面テープの剥がれ、車両バンパーとレイヤードウイングガーニッシュとの間に隙間が発生する恐れがあります。)

 アドバイス...この取付要領書では、スピーディーに安全な作業をして頂く上で知っておいて頂きたい事を左図マークで表示しております。

構成部品

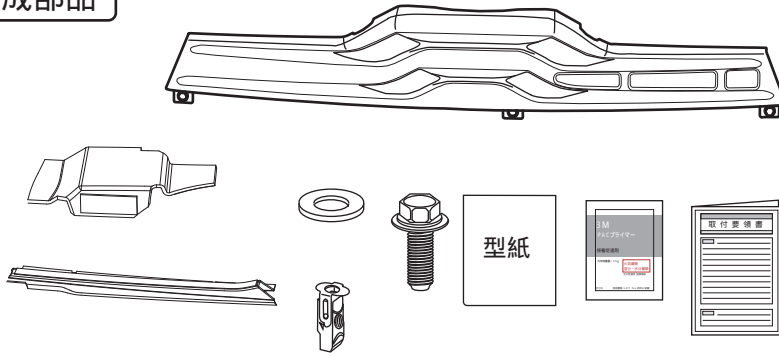

No.	品名	個数
	レイヤードウイングガーニッシュ	1
	別ピースA	L/R
	別ピースB	L/R
	ワッシャー	3
	ターンナット	3
	ボルト	3
	型紙シート	1
	PACプライマー	1
	取付説明書	1

取付完成図

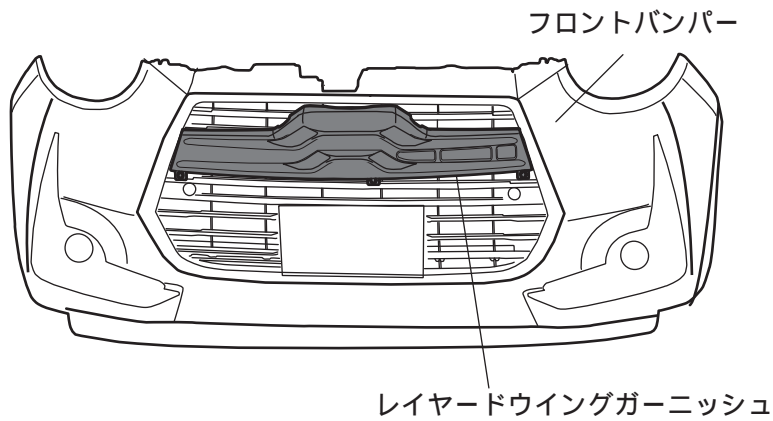

取付手順

本図はLHを示しています。RHも同様に作業を行なって下さい。

部品の取り外し

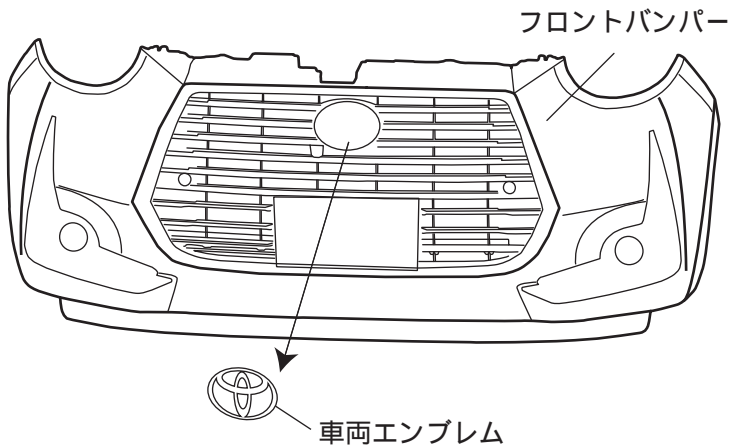

1. 車両エンブレムを取り外して下さい。
取り外した車両部品は再利用しません。

取り付け準備

フロントバンパー

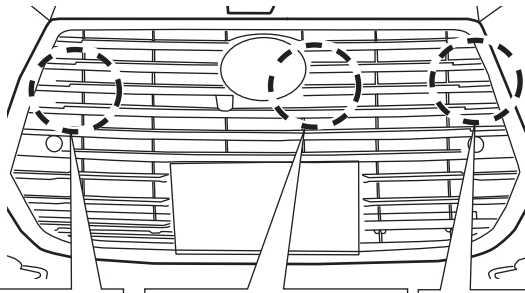

1. 別ピース取り付け部のグリル部に 型紙を貼り付けてマーキングして下さい。(左図参照)

拡大図

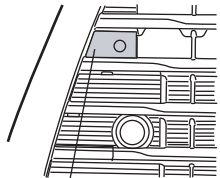

型紙BR
型紙形状合わせ

拡大図

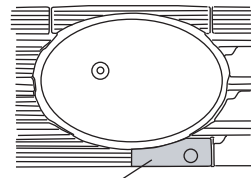

型紙A
型紙形状合わせ

拡大図

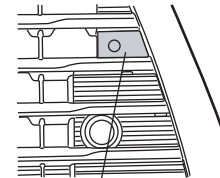

型紙BL
型紙形状合わせ

穴開け

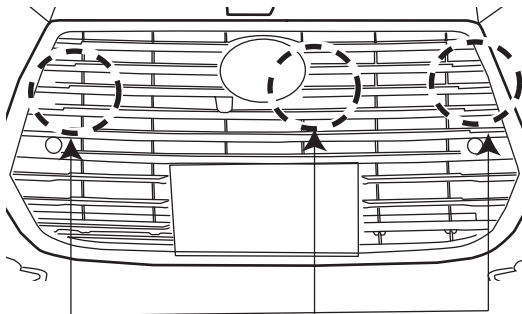

1. 型紙を剥がし、マーキングした位置にドリルで穴開けします。(ドリル 3.0mm 6.0mm 10.0mm) (左図参照)

アドバイス

- 穴開け寸法を間違えないように、注意して下さい。
- 穴開けした箇所バリ等がある場合は、取り付けの妨げとなるため、取り除いて下さい。
- 穴開け作業の際はドリル 15mm の刃にガムテープ等を巻き、貫通防止等を施して下さい。

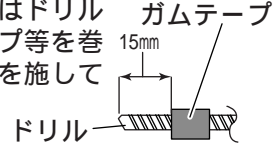

2. 穴開けした箇所に ワッシャーを貼り付け、 ターンナットを車両外側から差し込んで下さい。

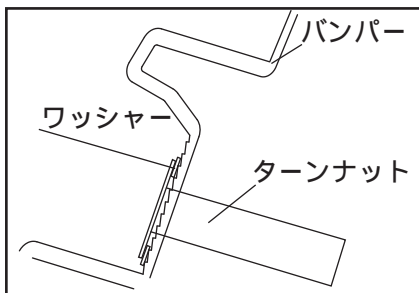

ドリル
(3.0 6.0 10.0mm)

取り付け準備

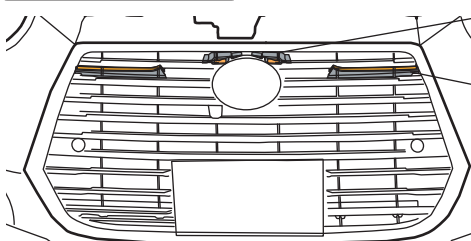

別ピースA
取り付け位置

別ピースB
取り付け位置

フロントバンパー

1. バンパーに 別ピースを仮合わせし、ガムテープで固定し、 別ピース外周にマスキングテープを貼り付けます。
2. 両面テープ貼り付け部(左図斜線部)に PACプライマーを塗布します。

アドバイス

- PACプライマーは特に白色塗装面を黄変させますので、マスキングするか、はみ出したプライマーは、アルコール等で拭き取って下さい。
- PACプライマー塗布後は、常温で10分以上放置し乾燥させて下さい。
- ボディーコート処理されている車両は、マスキングをして両面テープ貼り付け部分を塗装用コンパウンドで除去して下さい。

別ピースA 取り付け部 拡大図

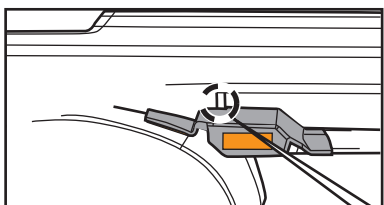

別ピースB 取り付け部 拡大図

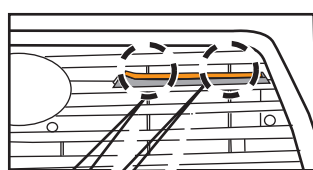

車両形状に合わせて
取り付けて下さい。

別ピース取り付け準備

別ピースA 取り付け部 拡大図

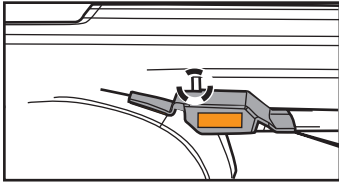

別ピースA



別ピースB 取り付け部 拡大図



車両形状に合わせて
取り付けて下さい。

別ピースB

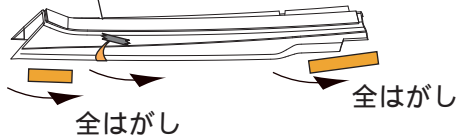

1. 別ピースの離型紙を剥がして下さい。
車両形状に合わせて取り付けて下さい。
(左図参照)

別ピース取り付け

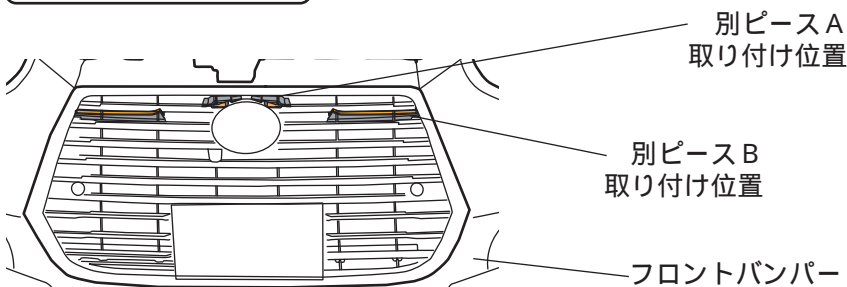

別ピースA
取り付け位置

別ピースB
取り付け位置

フロントバンパー

別ピースA 取り付け部 拡大図

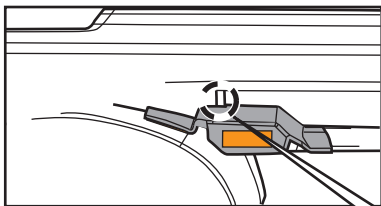

別ピースB 取り付け部 拡大図



車両形状に合わせて
取り付けて下さい。

1. 車両形状に合わせて 別ピースを取り付けます。
(左図参照)



アドバイス

- ・両面テープの圧着は、500kPa(5kgf/cm²)程度の力で行って下さい。

本体取り付け準備

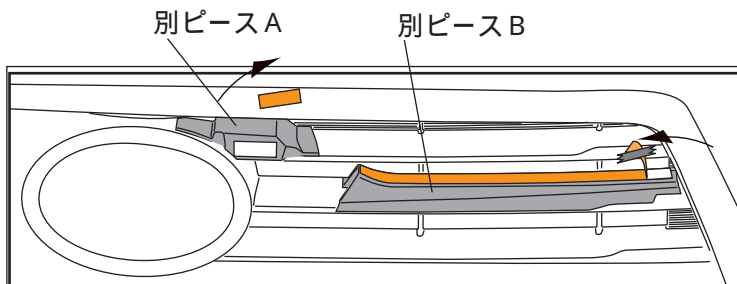

別ピース取付拡大図

1. 別ピースの両面テープの離型紙を全て剥がして下さい。
(左図参照)
2. 別ピースの両面テープの離型紙を矢印の方向に約30mm剥がしてマスキングテープ等で表側に貼り付けて下さい。

本体取り付け準備

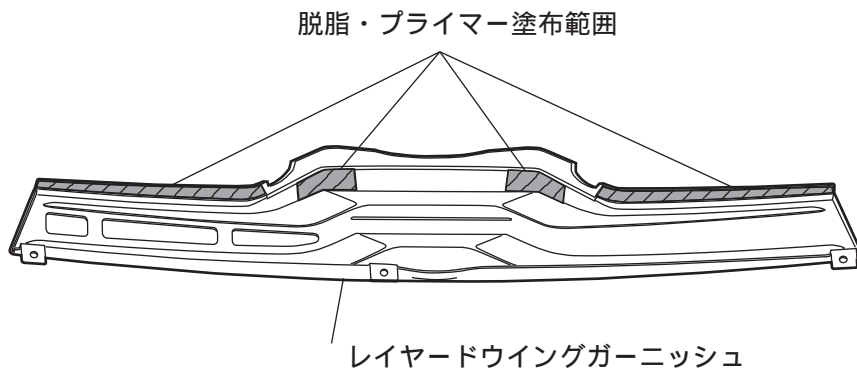

1. 両面テープ貼り付け部(左図斜線部)に PACプライマーを塗布します。



アドバイス

- ・ PACプライマーは特に白色塗装面を黄変させますので、マスキングするか、はみ出したプライマーは、アルコール等で拭き取って下さい。
- ・ PACプライマー塗布後は、常温で10分間以上放置し乾燥させて下さい。

仮組み

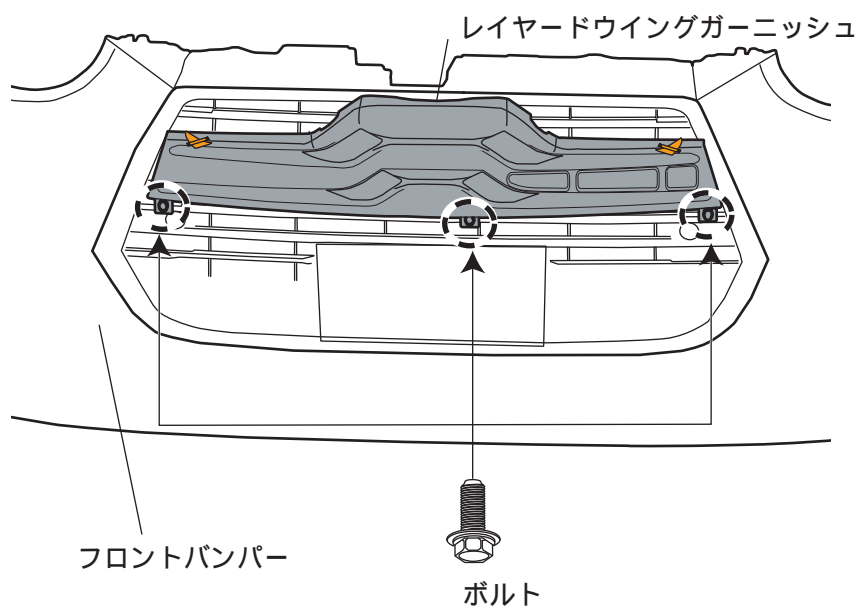

1. レイヤードウイングガーニッシュを車両側に合わせます。
2. レイヤードウイングガーニッシュ下面のボルト(全3箇所)で仮固定します。(左図参照)

取り付け準備

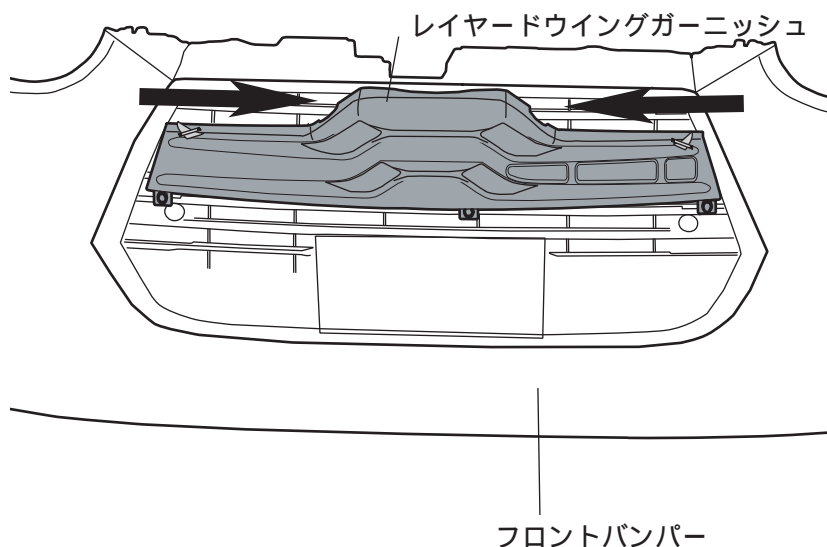

1. 両面テープ離型紙を矢印の方向に引き抜きながら圧着します。離型紙を引き抜く際に、先付きしないように製品を取り付け位置が変わらない様に注意して下さい。



アドバイス

- ・ 離型紙が途中で切れない様に、ガーニッシュを少し浮かしながら離型紙を引き抜いて下さい。
 - ・ 両面テープの圧着は、500kPa(5kgf/cm²)程度の力で行って下さい。
2. 両面テープ接着部に浮きがない事を確認し、再度両面テープ貼り付け部を圧着します。

本締め

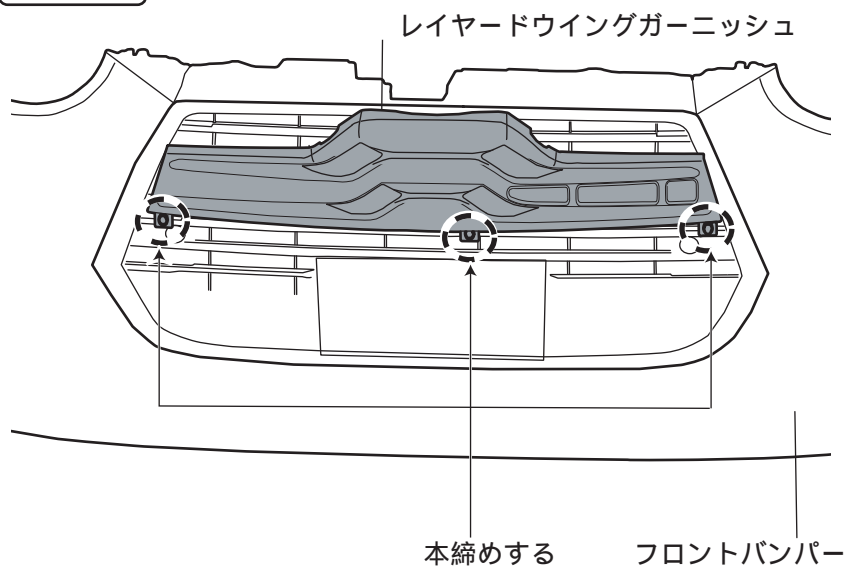

1. レイヤードウイングガーニッシュ
圧着後、3時間以上放置してから本
締めします。