

シグネチャーイルミブレード 取付要領書

設定型式:GGH3#W、AGH3#W、AYH30W 設定グレード:Executive Lounge S/SC/S/SR

このたびは、モデリスタ商品をお買い上げ頂きましてありがとうございます。
本書は、シグネチャーイルミブレードの取付要領について記載してあります。
取り付け前に必ずお読み頂き、正しい取り付けを行なって下さい。

取り付け上の注意事項

- 車両部品の取り外しに際して、紛失や混乱が無い様に部品ごとに整理し、復元する際に間違えない様に配慮して下さい。また部品に傷を付れたりしない様に取り扱いに注意して作業を行なって下さい。
- ④**重要** ■取り付け作業は、バッテリーのマイナス端子を外してから行なって下さい。
また作業終了後は、各システムの設定・確認を行なって下さい。
- 商品の仮合わせ作業時は、マスキングテープ等で車両側への傷付き防止策を行なった上で実施して下さい。
- 取り付け前に車両に傷がついていないか点検して下さい。
- エンジンがかかっている状態では絶対に作業を行なわないで下さい。
- 商品を取り付ける部分の汚れ、ゴミ、ホコリをウエスで拭き取って下さい。

取り付け完了後の点検・注意事項

- シグネチャーイルミブレードが、車両バンパーに確実に取り付けされているか点検して下さい。
- 取り付け完了後、シグネチャーイルミブレード及び車両部品に傷がついていないか点検して下さい。
- シグネチャーイルミブレードがイグニッションONと連動し点灯・消灯する事をご確認下さい。



アドバイス…この取付要領書では、スピーディーに安全な作業をして頂く上で知っておいて頂きたい事を左図マークで表示しております。

構成部品

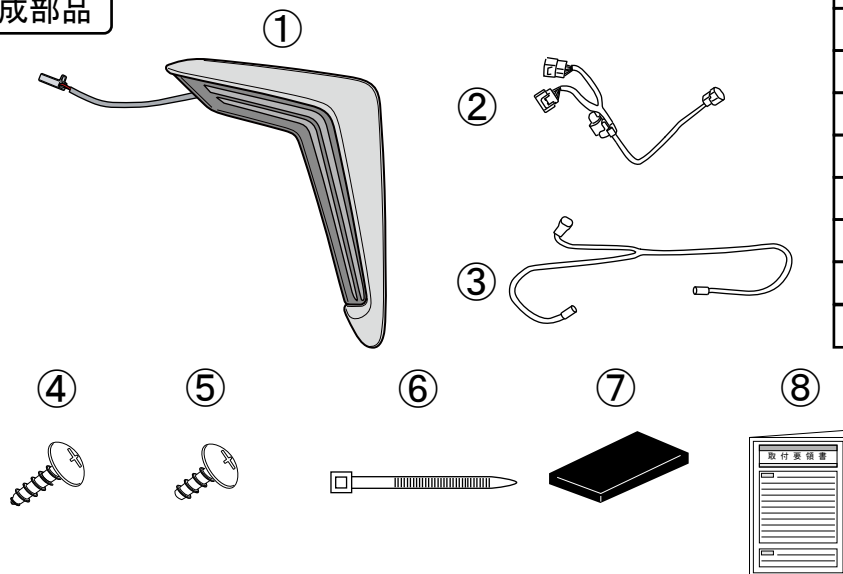

No.	品名	個数
①	シグネチャーイルミブレード(L/R)	1SET
②	ハーネスA (車両側)	1
③	ハーネスB (バンパー側)	1
④	トラスタッピングスクリュー(M5×16)	6
⑤	トラスタッピングスクリュー(M5×10平先)	2
⑥	結束バンド	10
⑦	スポンジシート	1
⑧	取付要領書	1

取付概要

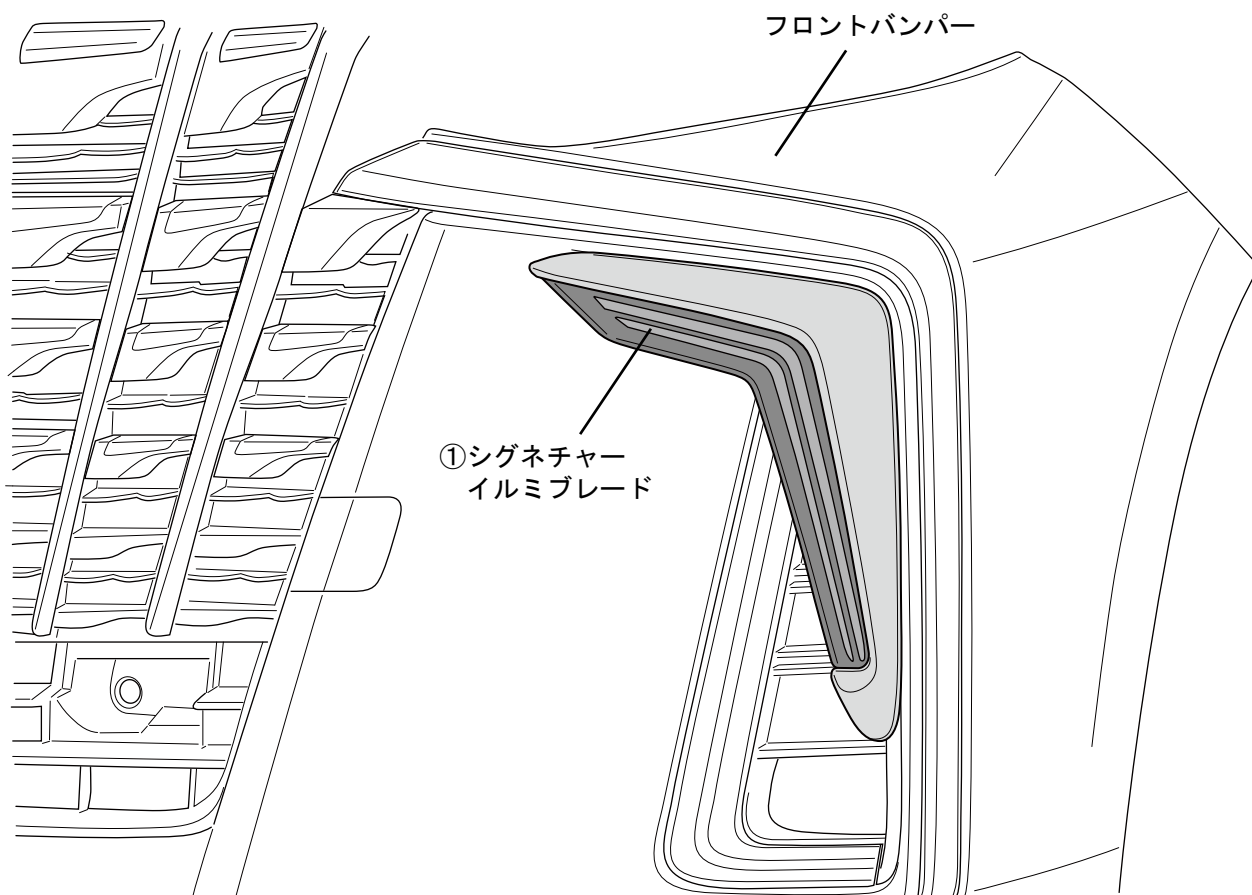

取付手順

①取り付け

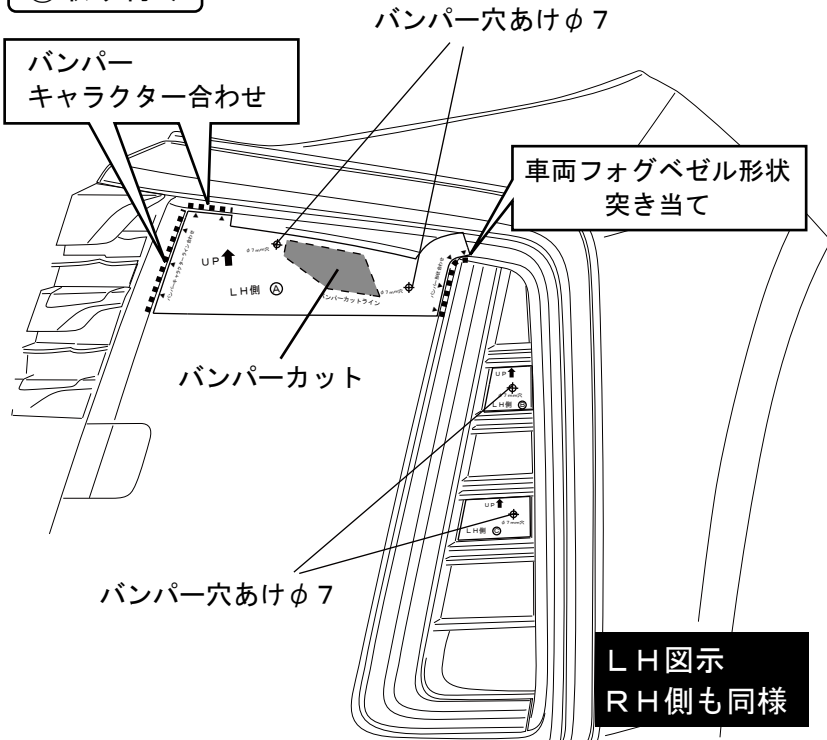

1. フロントバンパーを取り外す。

👉 アドバイス

- ・フロントバンパーを取り外す際はトヨタ自動車整備マニュアルを参照して下さい。
- ・取り外した部品は紛失しない様ご注意ください。

2. 左図の様にバンパー表面に本紙添付のバンパーカット型紙を合わせ、カットラインに沿ってマジック等でマーキングする。
※LH図示 RH側も同様

3. 穴開け型紙に記載されている穴位置に下穴を開け、型紙は外さずにφ3mm→φ7mmの順でドリルにて穴を開ける。
(片側4箇所)

👉 アドバイス

下穴を開ける際は、穴の中心を狙い、ケガキ針ないしは、画鋸を用いて行なって下さい。

4. 上記でマーキングしたラインで超音波カッター等でフロントバンパーをカットする。

注意

バンパー裏 配線類を切らないように作業を行って下さい。

👉 アドバイス

- ・バンパーをカットする際は、保護具を着用して下さい。
- ・バンパーに傷が付かない様に注意して作業を行って下さい。

注意

バンパーカット後、手を切らない様にカット面のバリを除去して下さい。

5. シグネチャーイルミブレードの配線をバンパーカットした穴に通し、図のようにバンパーへ位置決めを行った後、④トラスタッピングスクリュー(M5×16)、先端部のみ⑤トラスタッピングスクリュー(M5×10平先)にてバンパー裏面より固定する。

👉 アドバイス

ネジを締め付ける順序①～④にてネジ締めを行って下さい。

6. 左右の隙が均一であることを確認し、各部ネジの本締めを行う。

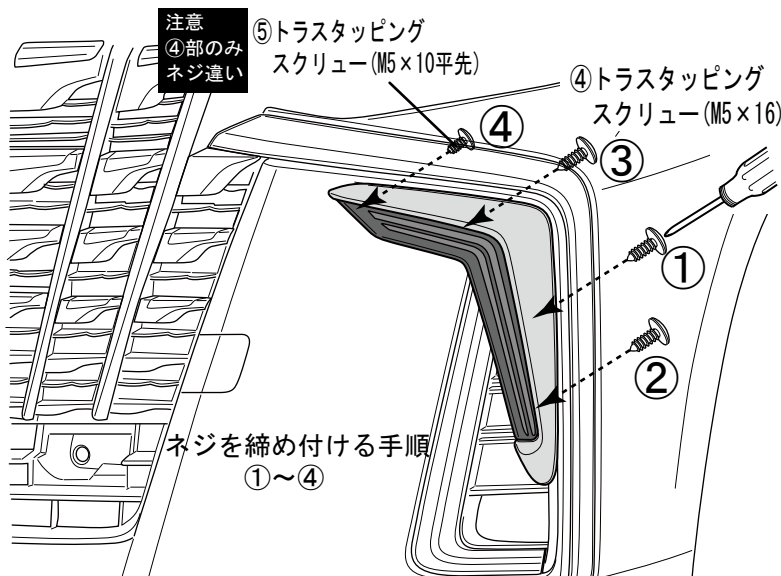
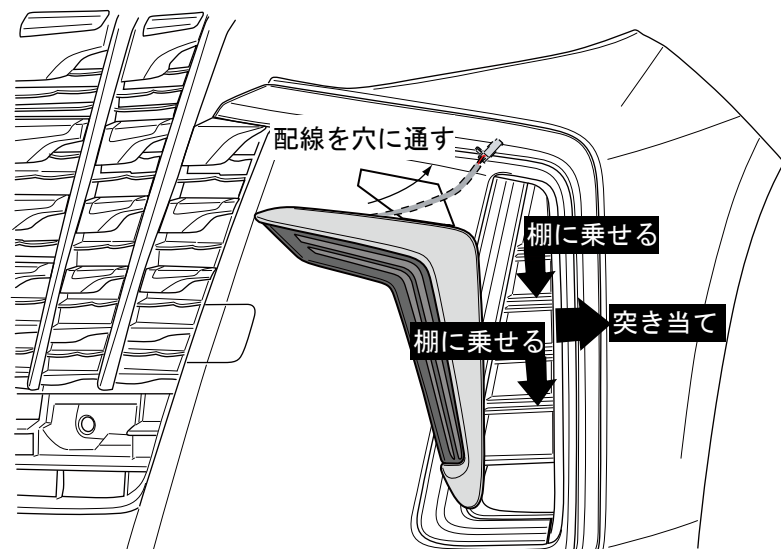

②車両側の配線（排気センサー有）

【車両側の配線】

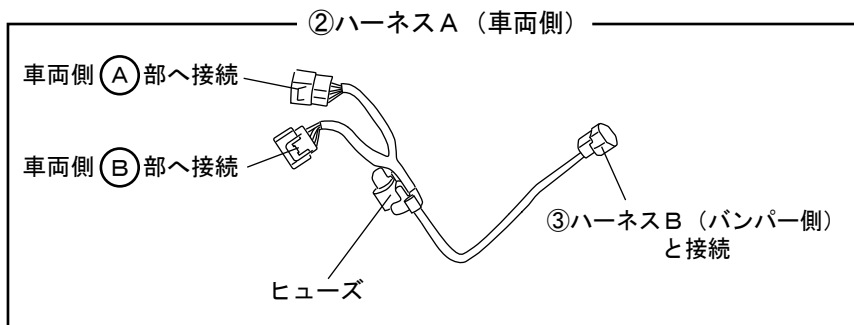

<車両前方視> ※バンパー取り外し状態

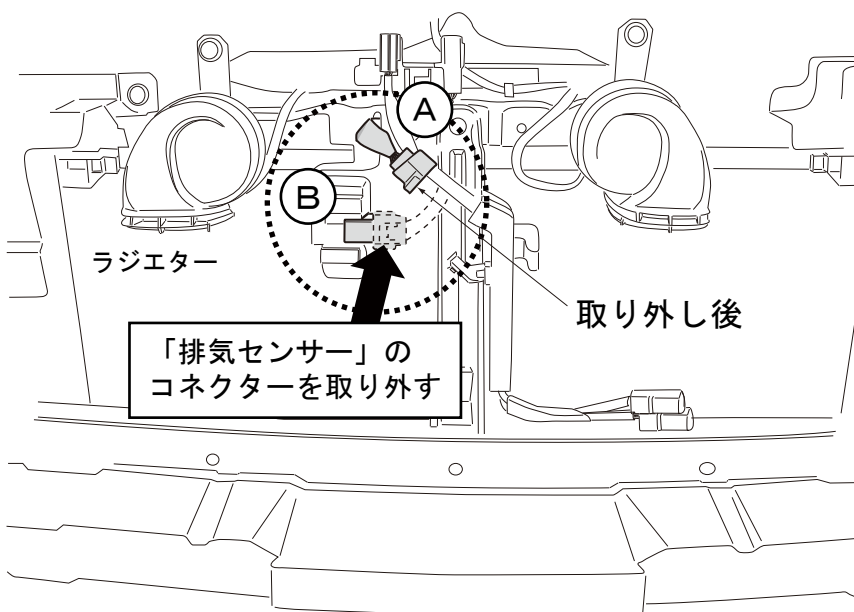

▼：④結束バンド 3本使用
※車両配線と束ねる

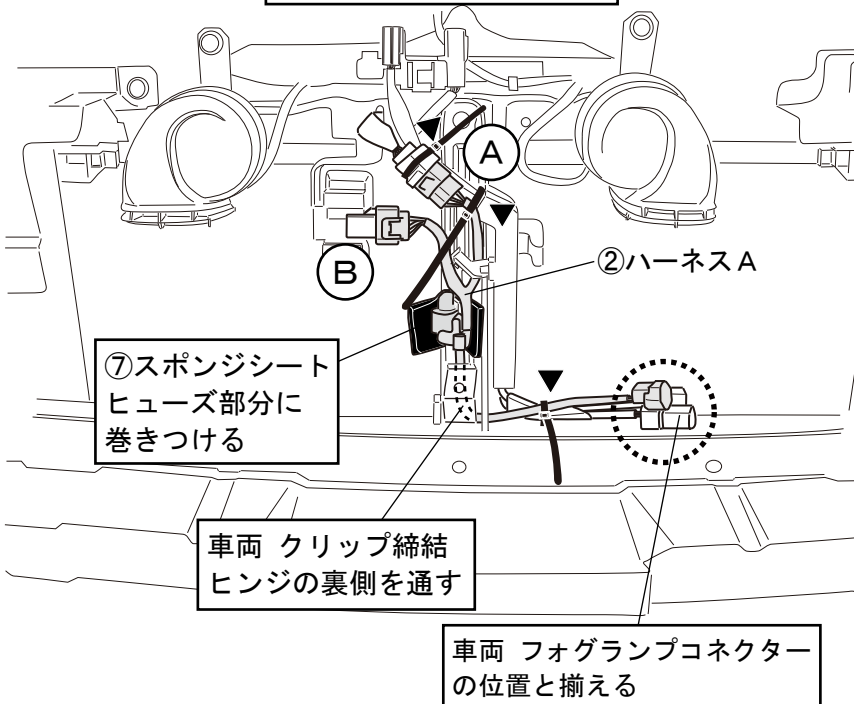

1. バッテリーの（-）端子を取り外す。

2. 左図の排気センサーコネクタを外し
②ハーネス Aの端子を車両コネクタに
繋ぎ、余長を調整しながら④結束バン
ドにて固定する。（▼3箇所）

3. 左図を参照し②ハーネス Aのヒューズ部
に⑦スポンジシートを巻きつける。

👉 アドバイス

- コネクタが動かない様しっかりと固
定して下さい。
- 結束後、④結束バンドの余った部分を
ニッパー等で切り取って下さい。

⚠ 「排気センサー無し」車両の場合、本紙の作業を行ってください。

②車両側の配線（排気センサー無）

【車両側の配線】

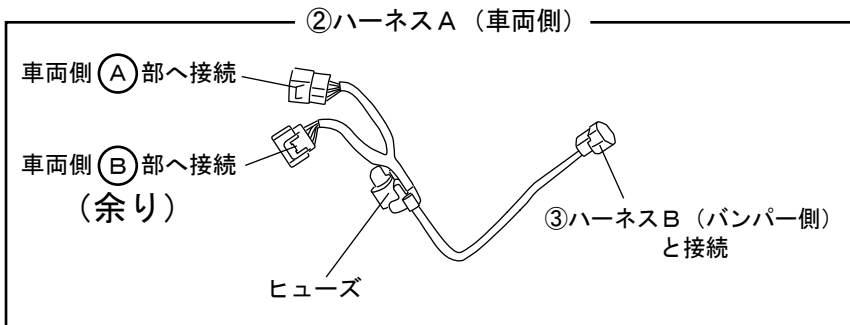

<車両前方視> ※バンパー取り外し状態

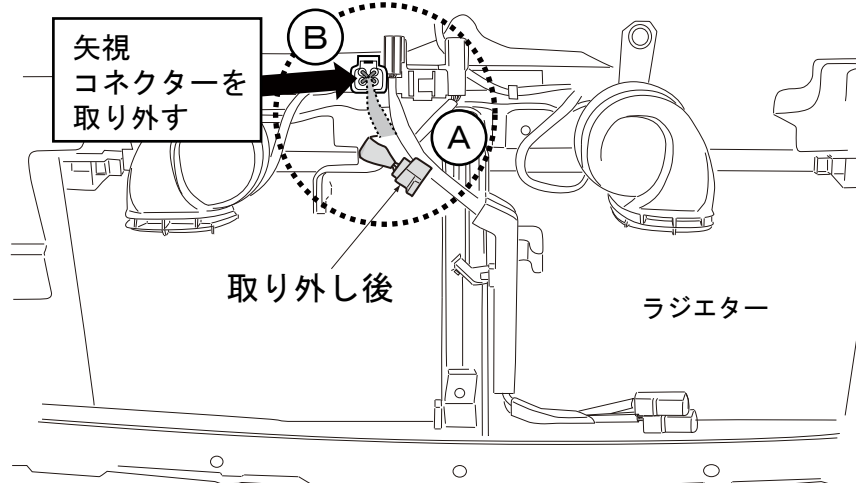

「余り」コネクタを
矢視「B部」に固定する
(差し込む)

▼ : ④結束バンド 3本使用
※車両配線と束ねる

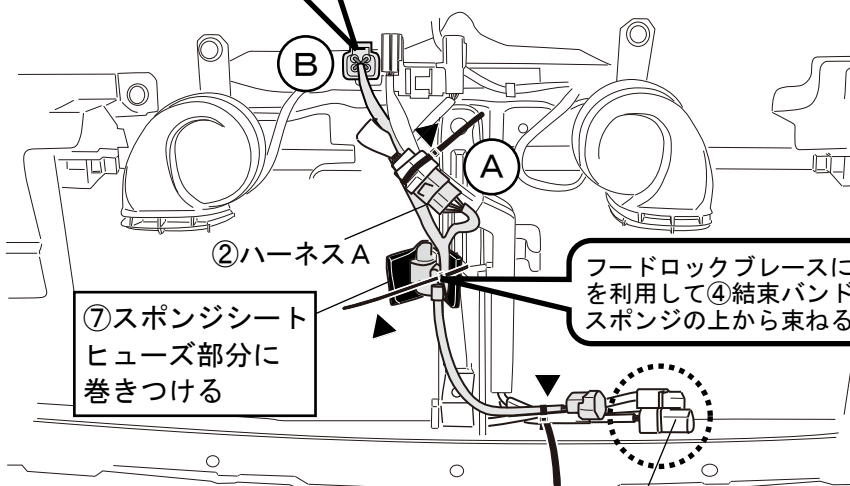

車両 フォグランプコネクタ
の位置と揃える

1. バッテリーの（-）端子を取り外す。

2. 左図のコネクタを外し②ハーネスAの端子を車両コネクタに繋ぎ、余長を調整しながら④結束バンドにて固定する。（▼2箇所）

3. 左図を参照し②ハーネスAのヒューズ部に⑦スポンジシートを巻きつける。

4. ⑦スポンジシートを巻きつけた部分を車両フードロックブレースにある穴を利用して④結束バンドにて固定する。（▼1箇所）

👉 アドバイス

- コネクタが動かない様しっかりと固定して下さい。
- 結束後、④結束バンドの余った部分をニッパー等で切り取って下さい。

③バンパー側の配線

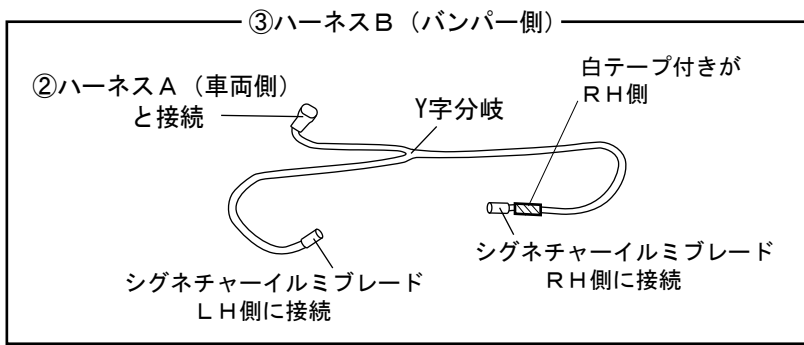

<バンパー裏面図>

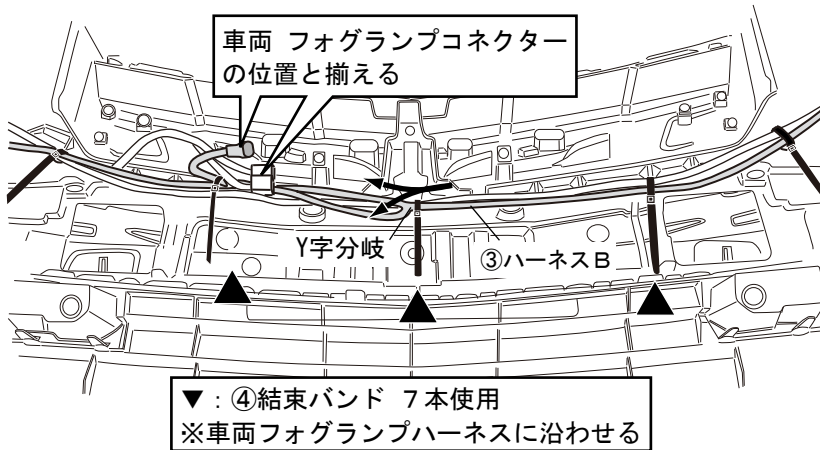

LH図示
RH側も同様

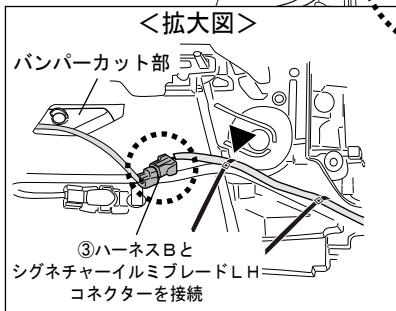

④バンパーの復元

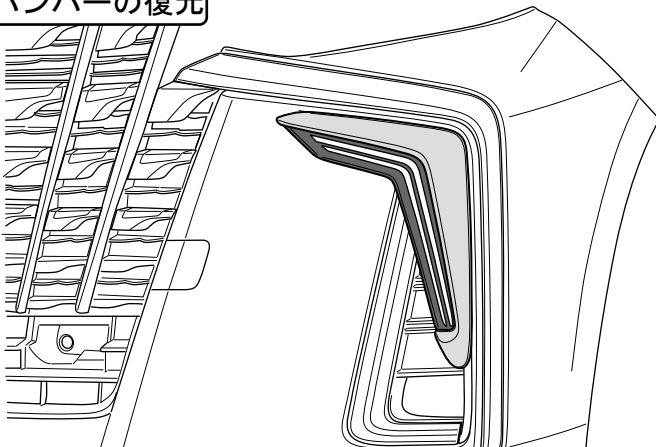

1. 左図を参照し、③ハーネスBをバンパー裏に配策し、車両フォグランプハーネスに添わせ、余長を調整しながら④結束バンドにて固定する。(▼7箇所)

アドバイス

- ・コネクタが動かない様しっかりと固定して下さい。
- ・結束後、④結束バンドの余った部分をニッパー等で切り取って下さい。

2. 左図を参照し、③ハーネスBを①シグネチャーイルミブレードL/Rに接続する。

【車両側コネクタ】

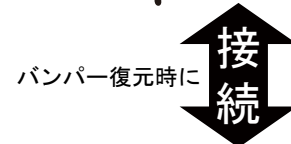
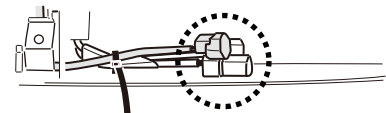

【バンパー側コネクタ】

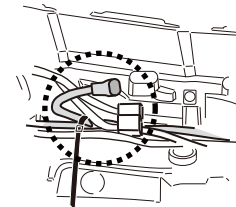

1. 前項でフォグランプコネクタの位置に揃えた②ハーネスAコネクタと③ハーネスBコネクタを接続する。
2. バッテリー端子を接続し車両イグニッションONにし、LEDの点灯確認をする。
3. フロントバンパーを車両に取り付ける。

アドバイス

- ・バンパーを取り付ける際は、トヨタ自動車整備マニュアルを参照して下さい。