

# トヨタ純正

## メッキミラーカバー、メッキミラーステー

### 取付要領書

この度は、トヨタ純正メッキミラーカバー、メッキコーナーパーネルをお買い上げ頂き誠にありがとうございます。  
本書は、これらアイテムの取付け要領について記載してあります。  
取付け前に必ずお読み頂き、正しい取り付けを行ってください。

### メッキミラーステー&ミラーカバー品番及び適用車種

適用車種	ミラーセット品番	仕様
標準巾CAB	87091-37740	標準巾キャブ助手席電動格納ショートステイ
	87091-37750	標準巾キャブ助手席電動格納ロングステイ
	87091-37760	標準巾キャブ左右電動格納ヒーター付ショートステイ
	87091-37770	標準巾キャブ左右電動格納ヒーター付ロングステイ
ワイドCAB	87091-37780	ワイドキャブ助手席電動格納ロングステイ
	87091-37790	ワイドキャブ左右電動格納ヒーター付ロングステイ

### 構成部品

No	品名	個数	備考
①	メッキミラーカバー (RH)	1	右側取付用
②	メッキミラーカバー (LH)	1	左側取付用
③	メッキミラーステー (RH)	1	右側取付用
④	メッキミラーステー (LH)	1	左側取付用

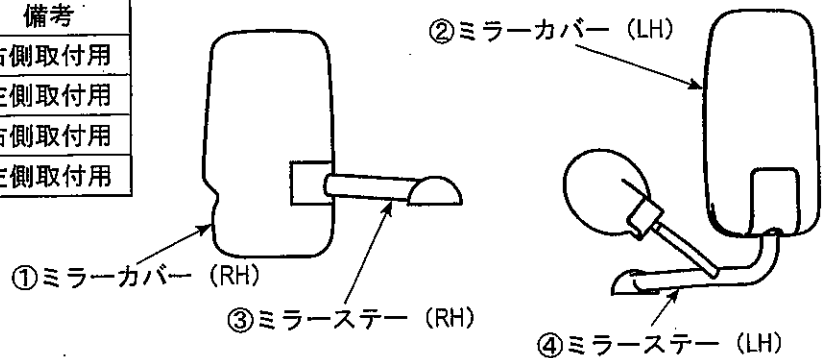

### 取付け上の注意事項

この取付要領書では安全な作業をしていただくため、特にお守りいただきたいことを次のマークで表示しています。



**注意**

必ず取付けに反映させて作業を行ってください。もし注意事項を守らないと事故につながったり、ケガしたり、車輛故障につながる恐れがあります。



**アドバイス**

スピーディーに作業していただく上で知っておいていただきたい事を記載しています。

## 取付けに必要な工具等

クリップリムーバー、ソケットレンチ、ガムテープ

## 取付け部位

ワイドキャブ

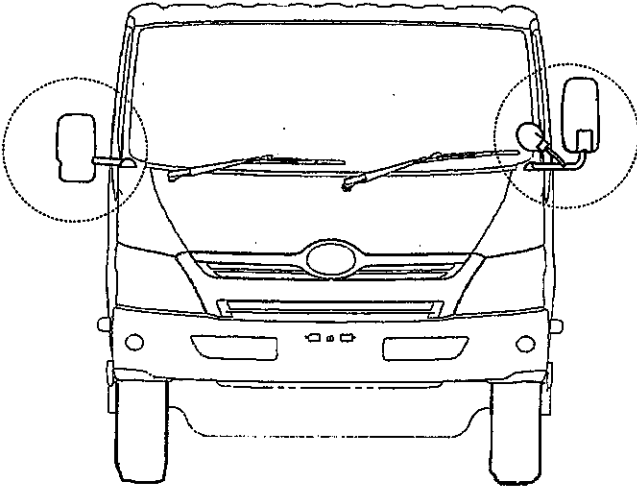

標準巾キャブ

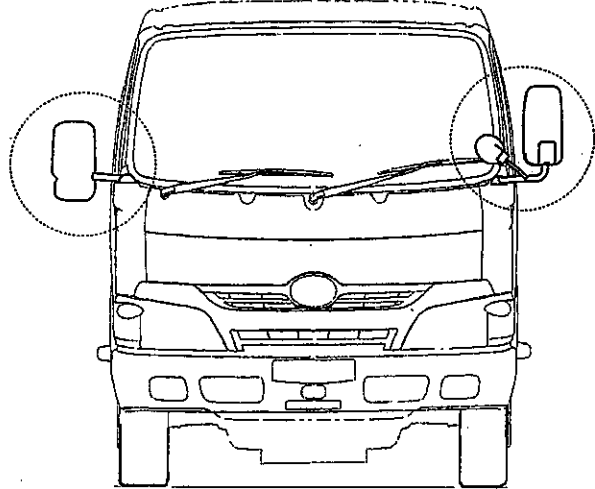

## 取付け要領（標準キャブ）

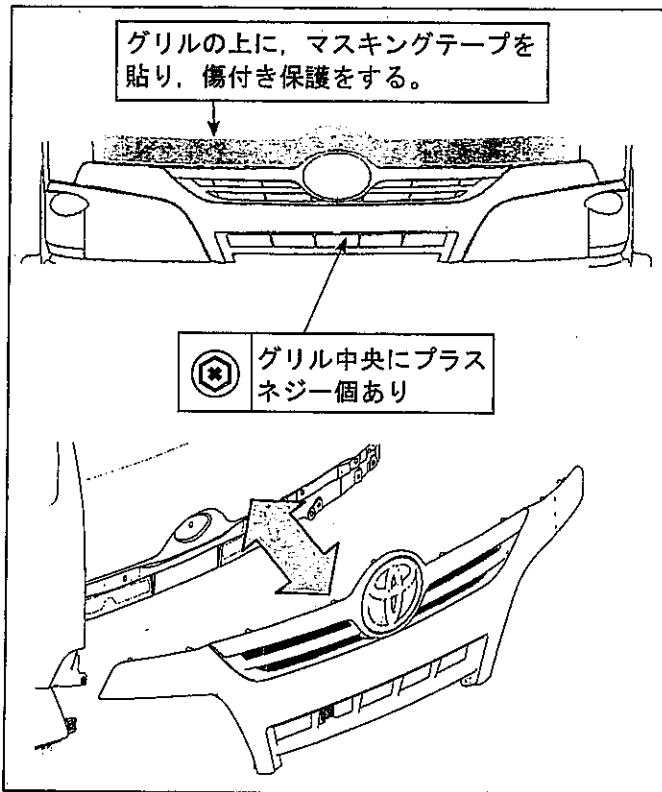

### 1. センターグリルの取り外し

- 1) センターグリルの上の部分に、マスキングテープを貼る。
- 2) センターグリルを取り外す。グリル中央でネジ留めしてあるので、ドライバーで外す。その後でクリップ留めしている部分をリムーバーで外す。

### 👉 アドバイス

- ・クリップはグリル下部の方から外す方が外しやすい。その際、下部グリルを引き上げすぎない事。(グリルのマーク部分裏面が、パネルに当り塗装を痛めない様にする為)
- ・クリップの数は上部9ヶ所、下部2ヶ所(標準キャブ)

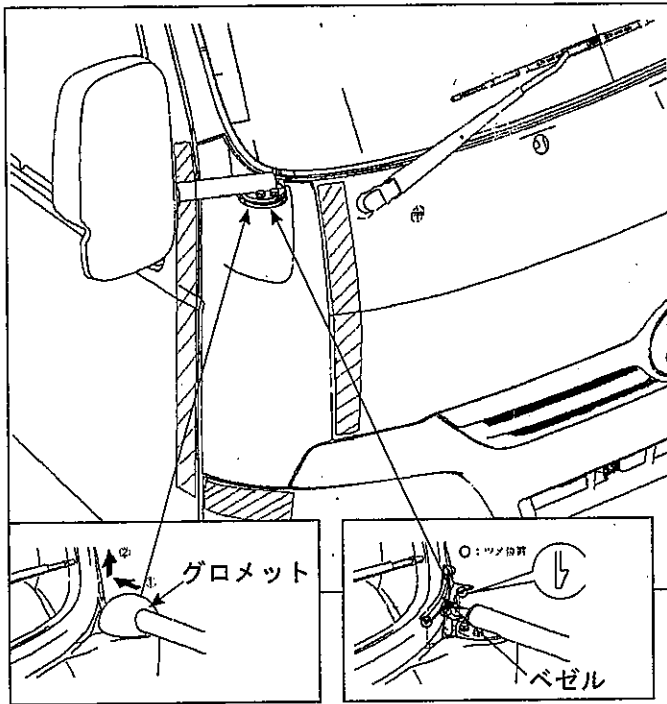

## 2. コーナーパネルの取り外し

- 1) 左図の様に、コーナーパネルを外す際の傷付き防止の為、周辺部品にマスキングテープを貼る。(左右)
- 2) ステー根元のグロメットを、後方に押しながら後ろ側を持ち上げ外す。
- 3) グロメットの下にあるベゼルを、ツメを外してから取り外す。その際、フロントガラスのウェーストリップを軽く上にめくり指で押さえること。

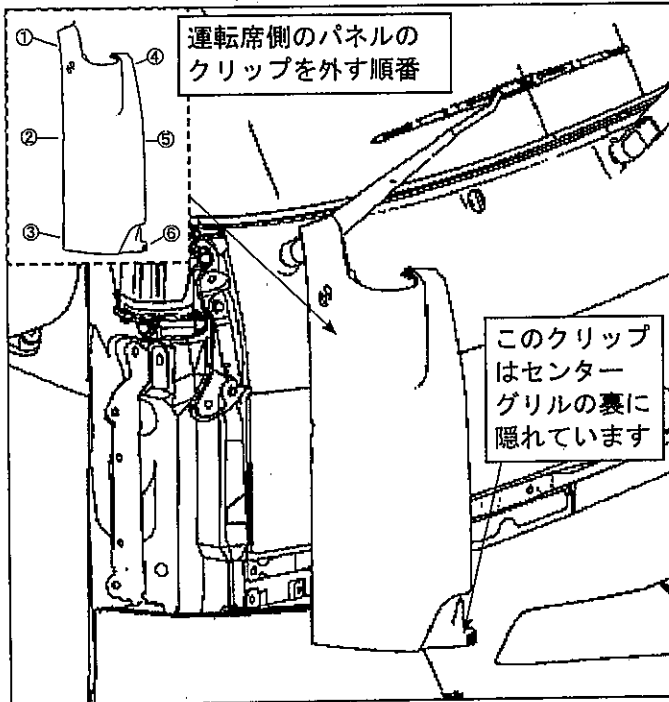

- 4) コーナーパネルを取り外す。リムーバーを使って、クリップを静かに外すこと。(標準車キャブ：クリップ6ヶ所)

### 👉 アドバイス

- ・コーナーパネルの取り外しの際ドアを開けると作業し易くなります。
- ・コーナーパネルは、ドア側の上のクリップから外すと、比較的やり易くなります。

### ⚠️ 注意

- ・センターグリル寄りのコーナーパネル最下部のクリップは、センターグリルを外さないと、取る事が出来ません。

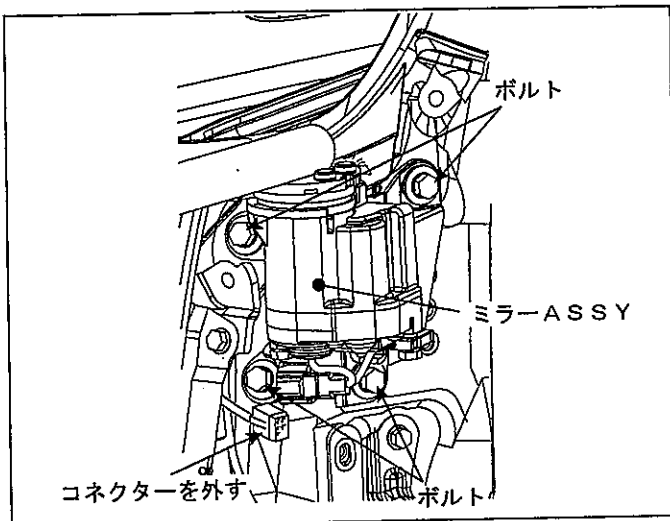

## 3. ミラー-ASSY 取り外し

- 1) 車輻に取り付いているミラー-ASSY を取り外す。(左右)  
ボルト：標準キャブ用4本
- 2) 格納モーター下部にあるコネクターを外す。  
※手動格納ミラーでも、コネクターが付いている場合があります。

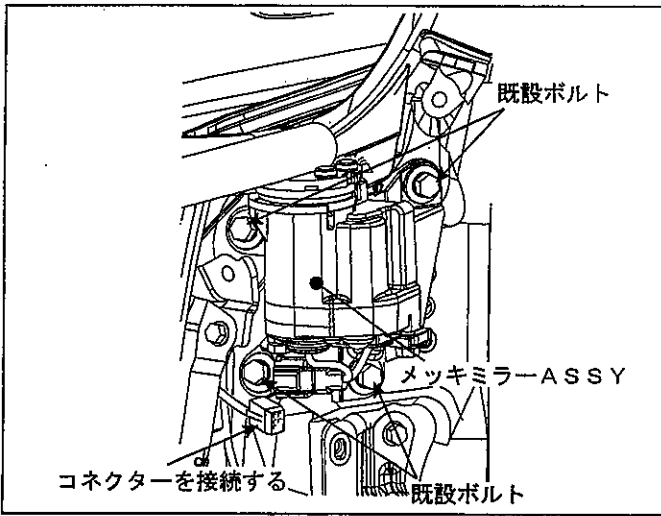

#### 4. ミラーASSYの取付け

- 1) メッキミラーASSYを、既設のミラーASSYを固定していたボルトを使い、固定する。

**注 意**  
ボルトの締め付けトルクは  
23 N·m ± 20%

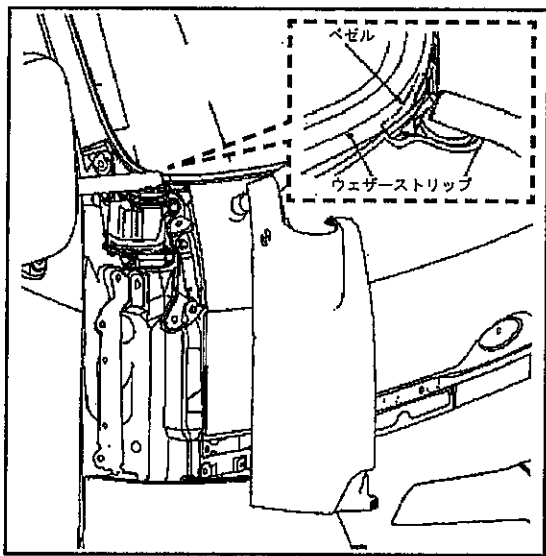

#### 5. コーナーパネル・グリルの取付け

- 1) クリップを落とさない様にして、外した順番とは逆から静かに、コーナーパネルを取り付ける。

- 2) 左図の様に、ベゼルを取り付けるには、ミラー格納ユニット付近のフロントガラスのウェザーストリップを軽くめくって中にベゼルを入れながら、ベゼルのツメ嵌合部を、コーナーパネルに合わせる。

- 3) グロメットを取り付ける。

- 4) センターグリルのクリップを、車体側の穴位置に合わせて、はめていく。最後に、センターグリル中央下部にあるネジ止め部位に、ネジを入れてドライバーで取り付ける。

- 5) 傷付き防止のために貼ったマスキングテープを外す。

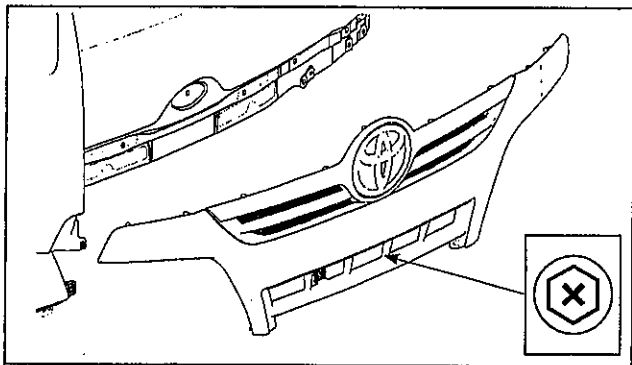

## 取付け要領 (ワイドキャブ)

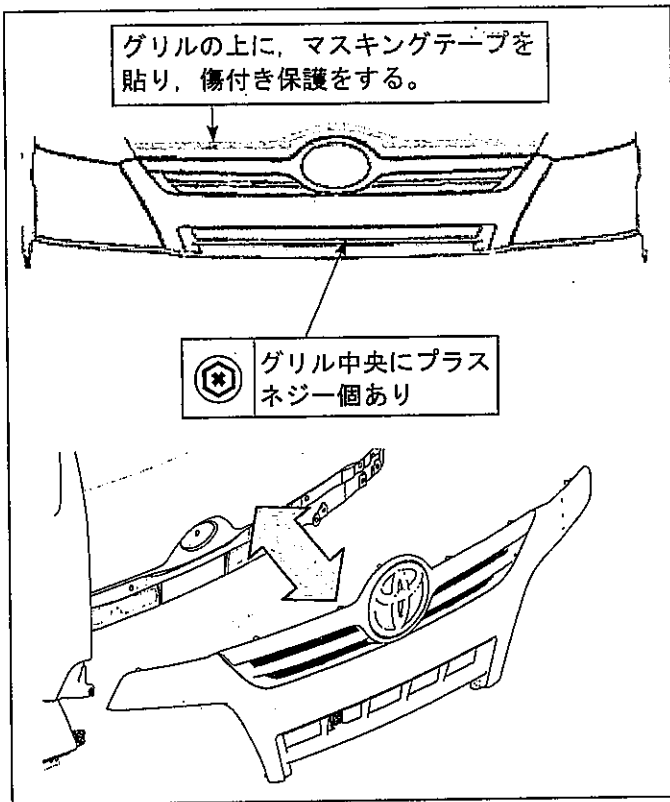

### 1. センターグリルの取り外し

- 1) センターグリルを取り外す。グリル中央でネジ留めしてあるので、ドライバーで外す。その後、クリップ留めしている部分をリムーバーで外す。
- 2) センターグリルを取り外す。グリル中央でネジ留めしてあるので、ドライバーで外す。その後でクリップ留めしている部分をリムーバーで外す。

#### 👉 アドバイス

- ・ クリップはグリル下部の方から外す方が外しやすい。その際、グリル下部を引き上げすぎない事。(グリルのマーク部分裏面が、パネルに当り塗装を痛めない様にする為)
- ・ クリップの数は上部7ヶ所、下部2ヶ所(ワイドキャブ)

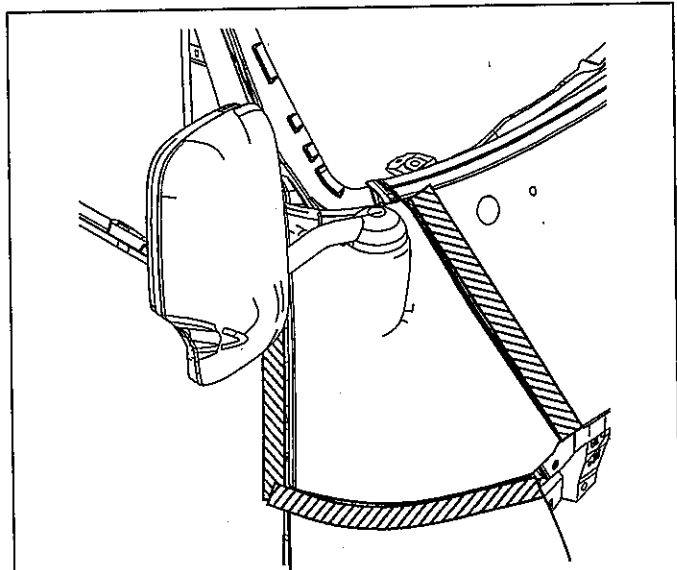

### 2. コーナーパネルの取り外し

- 1) 左図の様に、コーナーパネルを外す際の傷付き防止の為、周辺部品にマスキングテープを貼る。(左右)
- 2) ステー根元のグロメットを、後方に押しながら後ろ側を持ち上げ外す。
- 3) グロメットの下にあるベゼルのツメを外してから取り外す。その際、フロントガラスのウェザーストリップを軽く上にめくり指で押さえること。

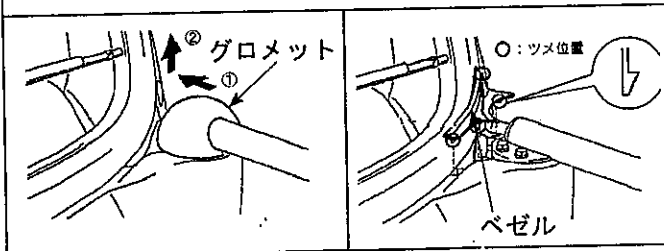

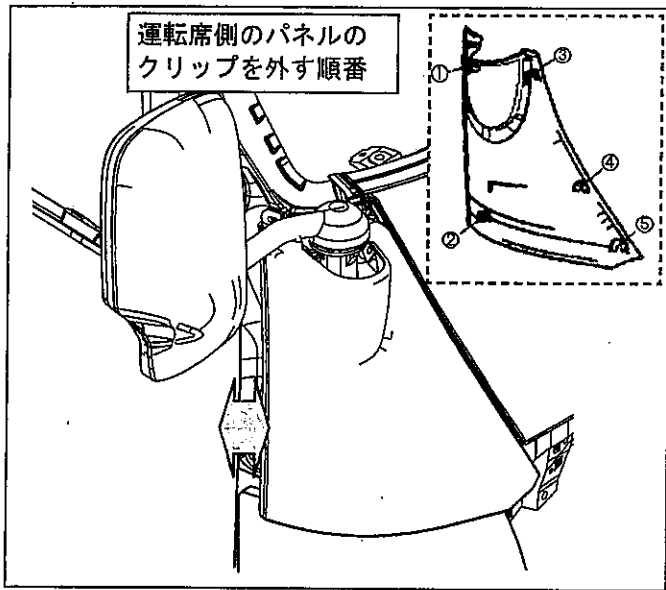

- 4) コーナーパネルを取り外す。リムーバーを使って、クリップを静かに外すこと。  
(ワイドキャブ：クリップ 5ヶ所)

**アドバイス**

- ・ コーナーパネルの取り外しの際、ドアを開けると作業し易くなります。
- ・ コーナーパネルは、上側のクリップから外すと比較的外し易くなります。

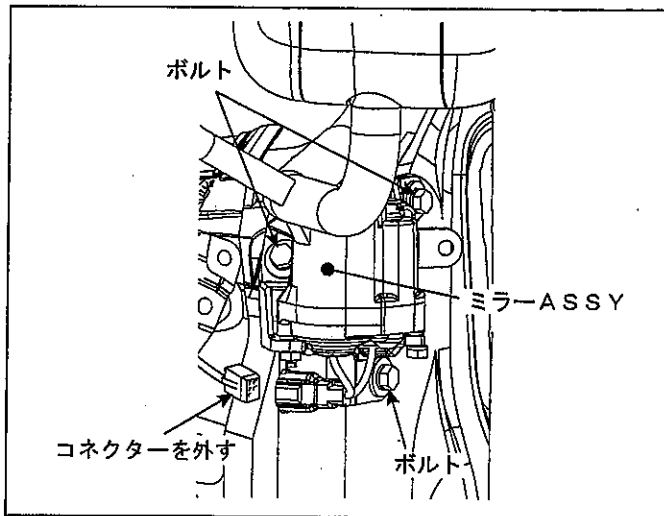

3. ミラー ASSY 取り外し

- 1) 車輦に取り付いているミラー ASSY を取り外す。(左右)

ボルト：ワイドキャブ用 3本

- 2) 格納モーター下部のコネクターを外す。

※手動格納ミラーでも、コネクターが付いている場合があります。

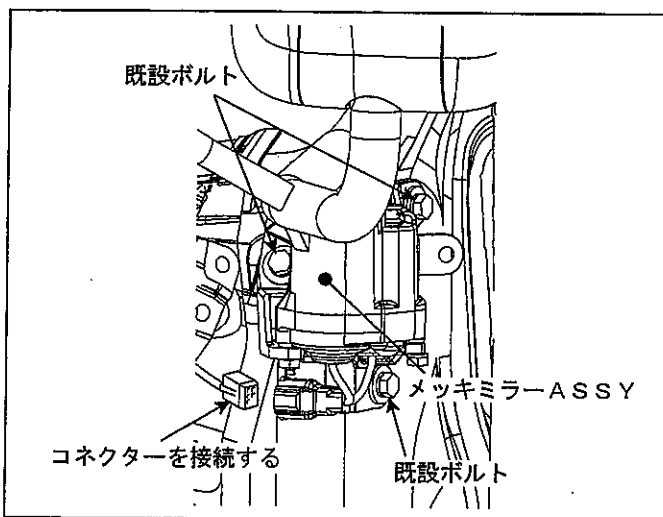

4. ミラー ASSY の取付け

- 1) メッキミラー ASSY を、既設のミラー ASSY を固定していたボルトを使い、固定する。

**注意**

ボルトの締め付けトルクは  
23 N·m ± 20%

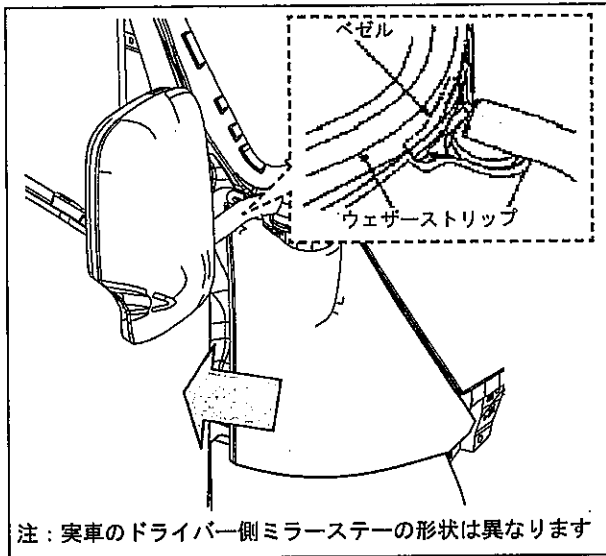

注：実車のドライバー側ミラーステーの形状は異なります

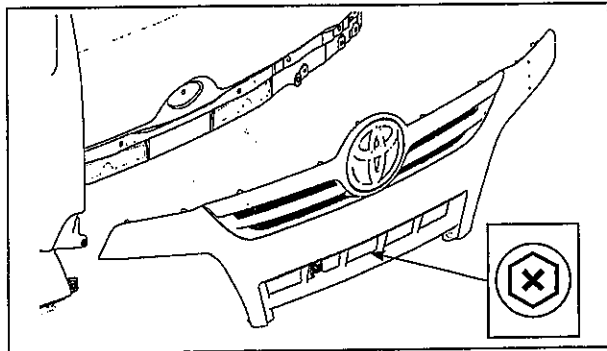

## 5. コーナーパネル・グリルの取付け

- 1) クリップを落とさない様にして、外した順番とは逆から静かに、コーナーパネルを取り付ける。
- 2) 左図の様に、ベゼルを取り付けるには、ミラー格納ユニット付近のフロントガラスのウェザーストリップを軽くめくって中にベゼルを入れながら、ベゼルのツメ嵌合部を、コーナーパネルに合わせる。
- 3) グロメットを取り付ける。
- 4) センターグリルのクリップを、車体側の穴位置に合わせて、はめていく。最後に、センターグリル中央下部にあるネジ止め部位に、ネジを入れてドライバーで取り付ける。
- 5) 傷付き防止のために貼ったマスキングテープを外す。

