

# トヨタ純正

## インテリアパネルセット

### 取付要領書

このたびは、トヨタ純正インテリアパネルセットをお買いあげいただきありがとうございます。  
本書はインテリアパネルの取り付け要領について記載しております。  
取り付け前に必ずお読みいただき、正しく取り付けを行ってください。

#### 構成部品、品番

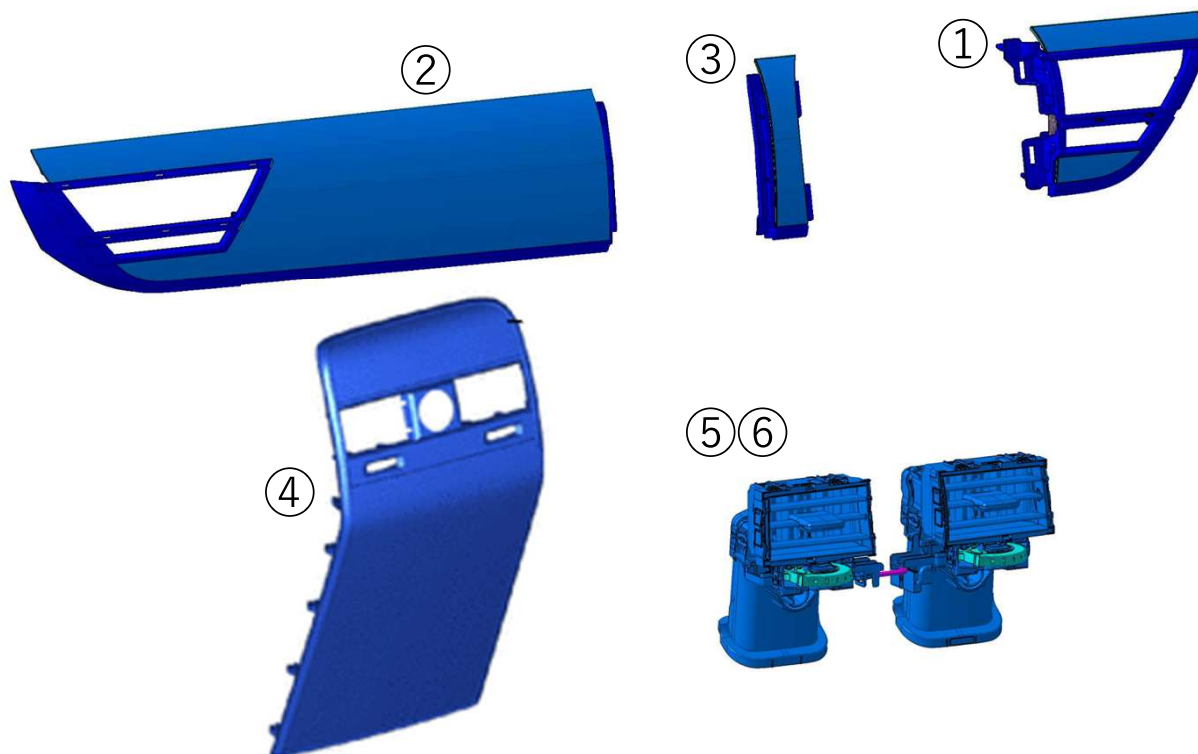

NO.	部品	杢種ごとの品番		
		紅杢 (べにとねりこ)	胡桃 (くるみ)	鳥眼杢 (ちょうがんもく)
①	運転席パネル	55667-40110	55667-40120	55667-40130
②	助手席パネル	55012-40140	55012-40150	55012-40160
③	センターパネル	55011-40170	55011-40180	55011-40190
④	コンソールパネル	58903-40150	58903-40160	58903-40170
⑤⑥	コンソールレジスタRH/LH	58860-40040/50	←	←

#### 取り付けに必要な工具・部品等

一般工具、保護テープ、ケブラ手袋、保護メガネ

# トヨタ自動車株式会社

## 取り付け上の注意事項

この取付要領書では安全な作業をしていただく為、特にお守りいただきたいことを次のマークで表示しています

- ⚠ 警告…警告事項を守らないと生命の危機、または重大な傷害につながる恐れがあることを記載しています。
- ⚠ 注意…注意事項を守らないと事故につながったり、ケガをしたりする等の恐れがあることを記載しています。
- 注意…注意事項を守らないと車両や装備品が破損する等の恐れがあることを記載しています。

👉 アドバイス…スピーディーに作業していただく上で知っておいていただきたいことを記載しています。

- (1) 車を水平な場所に停車してパーキングブレーキを引き、輪止めを確実に行ってください。
- (2) 下回り作業中は安全に配慮し、エンジン始動及び乗車は絶対にしないでください。
- (3) 車両部品の取りはずしに際しては、タッピング・スクリューやボルト、ナット類を紛失しないよう部品毎に整理し、復元作業時には間違いのないように配慮してください。また、車両及び取りはずした部品に傷を付けないよう取り扱いには充分注意してください。

### 取り付ける前に

- バッテリーの(-)側ケーブルをはずす



- コネクターは本体を持ってはずす



### 部品の取り付けは

- 寸法にあった工具を使う



- 裏側に注意し、ハーネス噛み込みに注意する



- コネクターは確実に接続する



- 無理に引っ張らない



## 取り付け概要

助手席パネル

センターパネル

運転席パネル

コンソールレジスタ

コンソールパネル

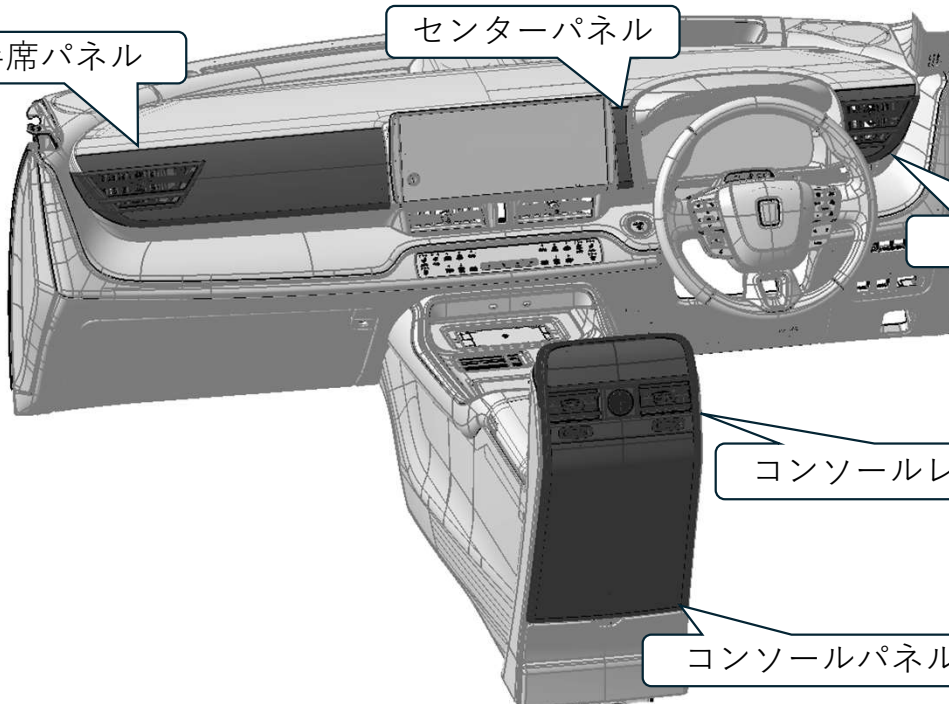

## 取り付け要領



### 1. 補機バッテリー端子(一)の取り外し

(1) デッキボードをめくる



(2) デッキサイドトリムカバーRHを図に従いクリップ5カ所、爪2カ所を取り外す



(3) 補機バッテリー端子(一)を取り外す

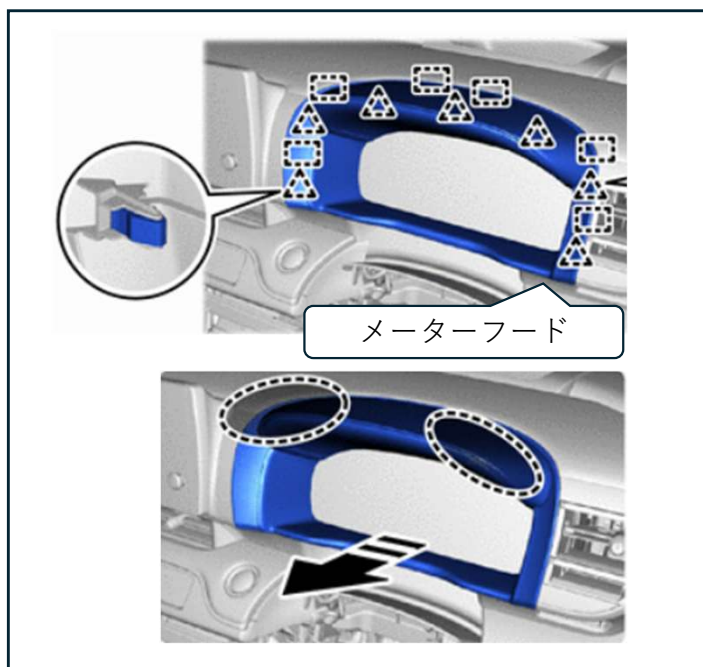

## 2. メーターフード取り外し

- (1) 図に従い、クリップ6カ所、爪6カ所を取り外す。楕円部に手をかけながら取り外す

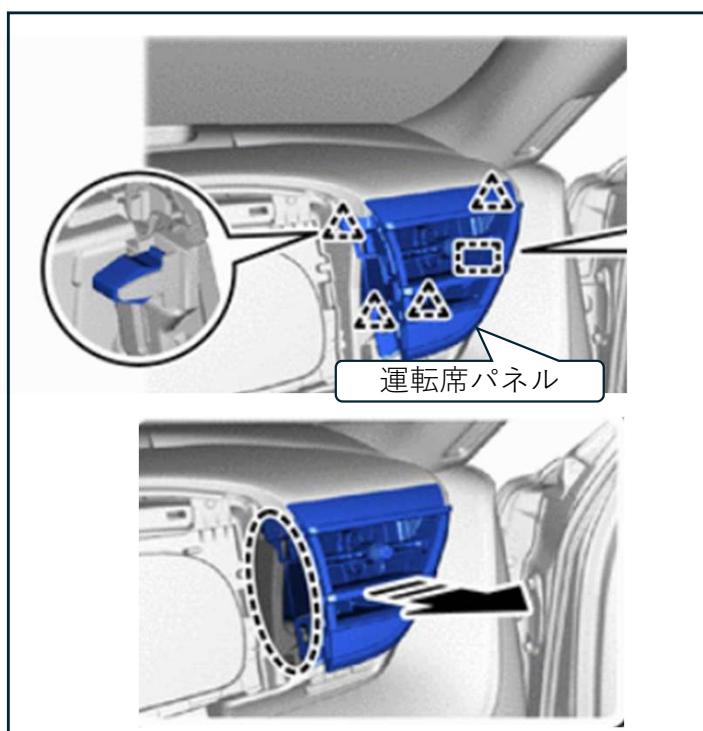

## 3. 運転席パネル取り外し

- (1) 図に従い、クリップ4カ所、爪1カ所を取り外す。楕円部に手をかけながら取り外す

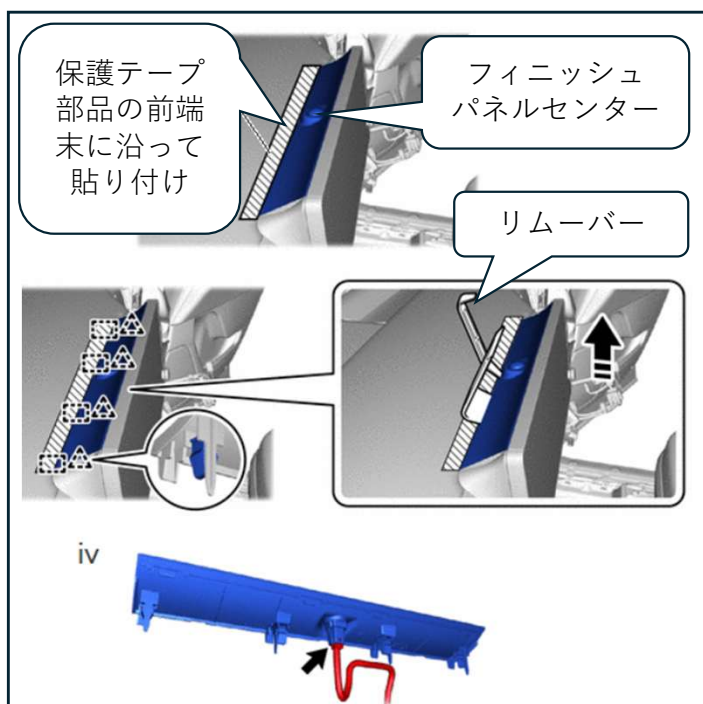

## 4. フィニッシュパネルセンター取り外し

- (1) 図に従い、前部を保護テープで養生
- (2) リムーバーを使用し、クリップ4カ所、爪4カ所を上にもちあげ取り外す
- (3) コネクタ結線を取り外す

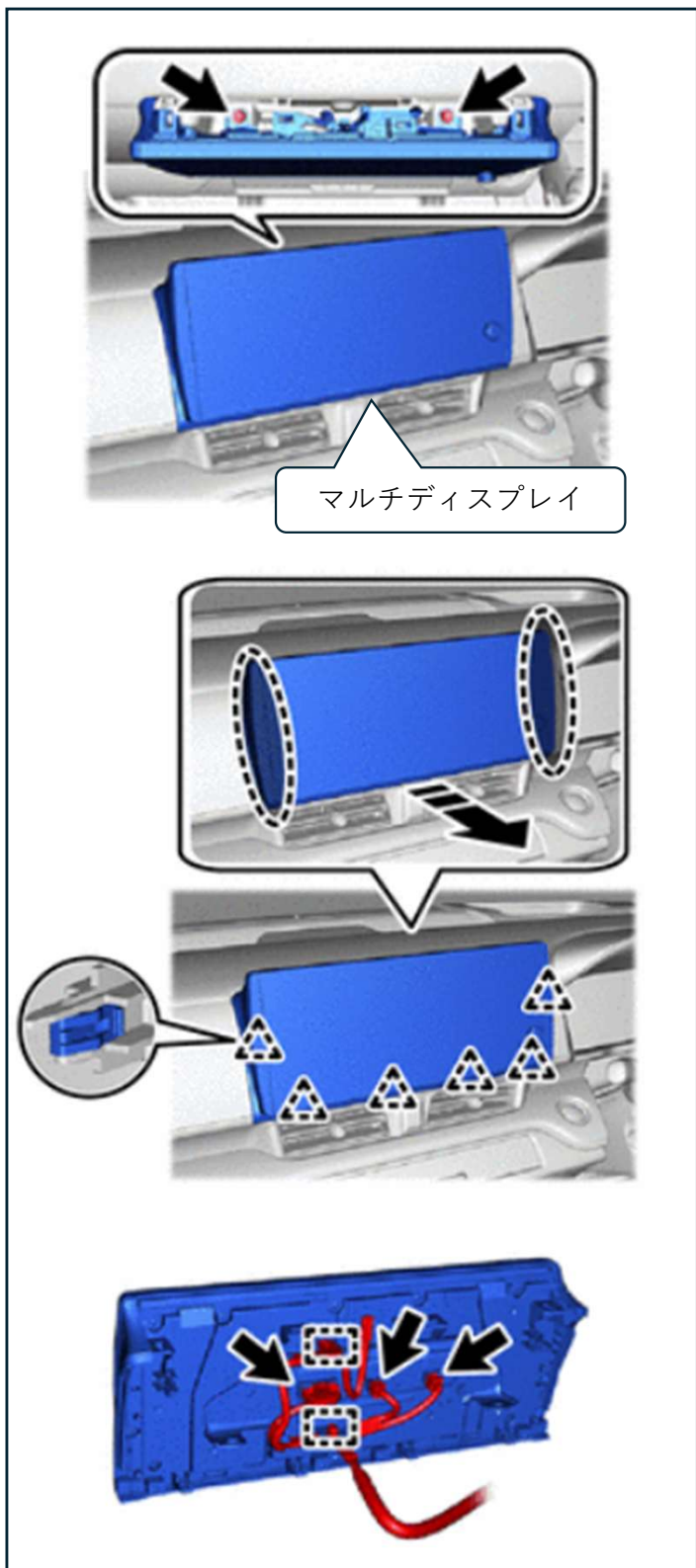

## 5. マルチディスプレイ取り外し

(1) 矢印部のボルト 2 ヶ所を取り外す

(2) 楕円部を保持しながらクリップ 6 ヶ所を取り外す

(3) コネクタ結線 3 ヶ所を取り外す

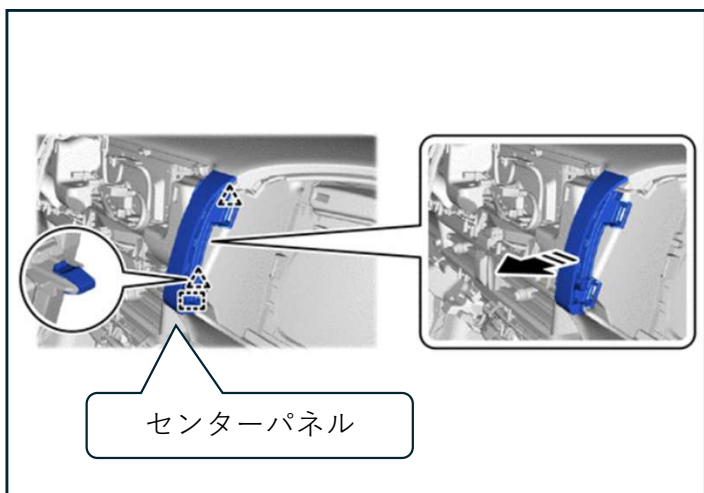

## 6. センターパネル取り外し

(1) クリップ 2 ヶ所を取り外す

## 7. 助手席パネル取り外し

- (1) パネル下部に保護テープを貼り付ける
- (2) 矢印部のクリップ10カ所を取り外す

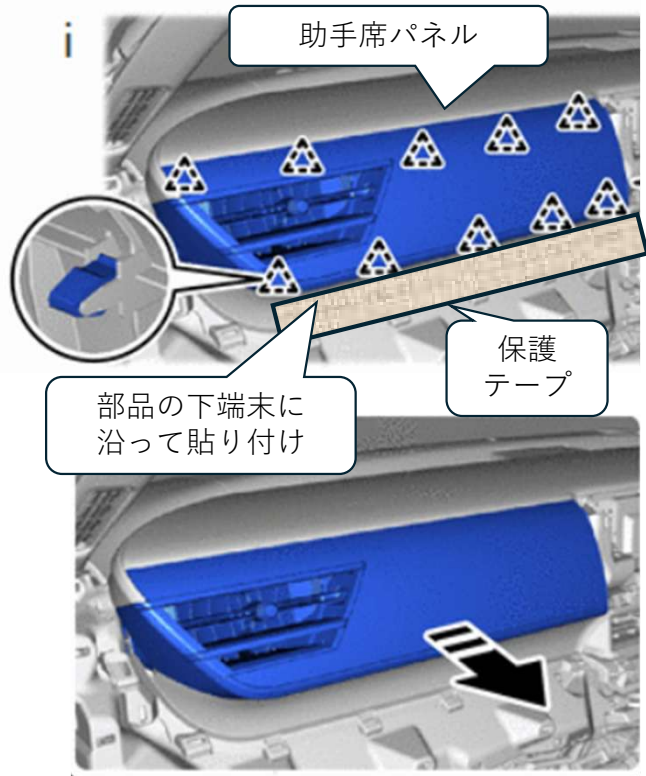

- (3) テザークリップを外す

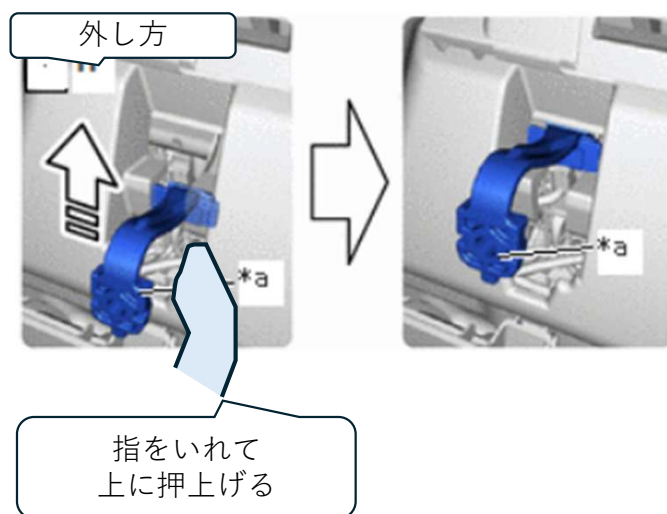
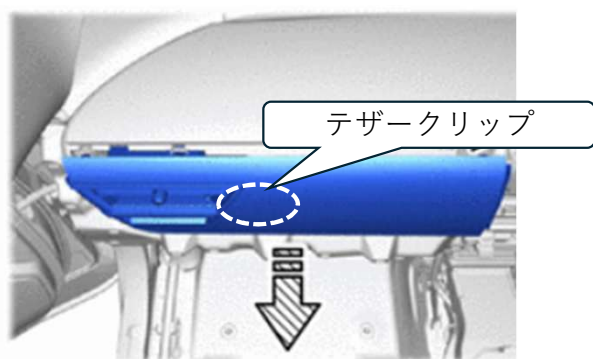

コンソールパネル

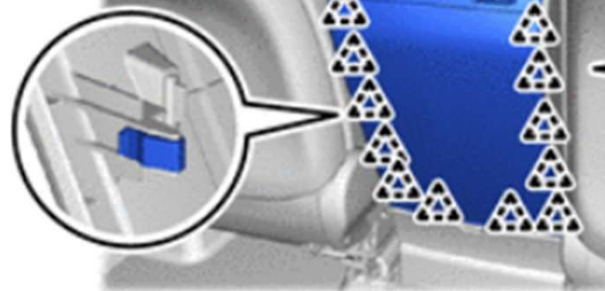

上部にテザー  
クリップ有



上に持上げる

引抜く



テザークリップ

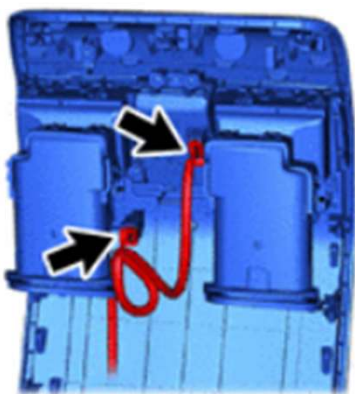

## 8. コンソールパネル取り外し

(1) 矢印部のクリップ10カ所を取り外す

### アドバイス

DVDプレイヤー部分フタを開け開口部  
(部)に手をかけると外れ易いです

(2) 上部テザークリップを外す

(3) ハーネスコネクタ (2カ所) を取り外す



## 9. 運転席パネルの準備

- (1) 車両より取り外した運転席パネルからレジスタを取り外す（爪4カ所）

### 注意

レジスタは再使用します  
爪嵌合部破損に注意してください

- (2) 手配した運転席パネル（55667-40110/20/30）へレジスタを取り付ける

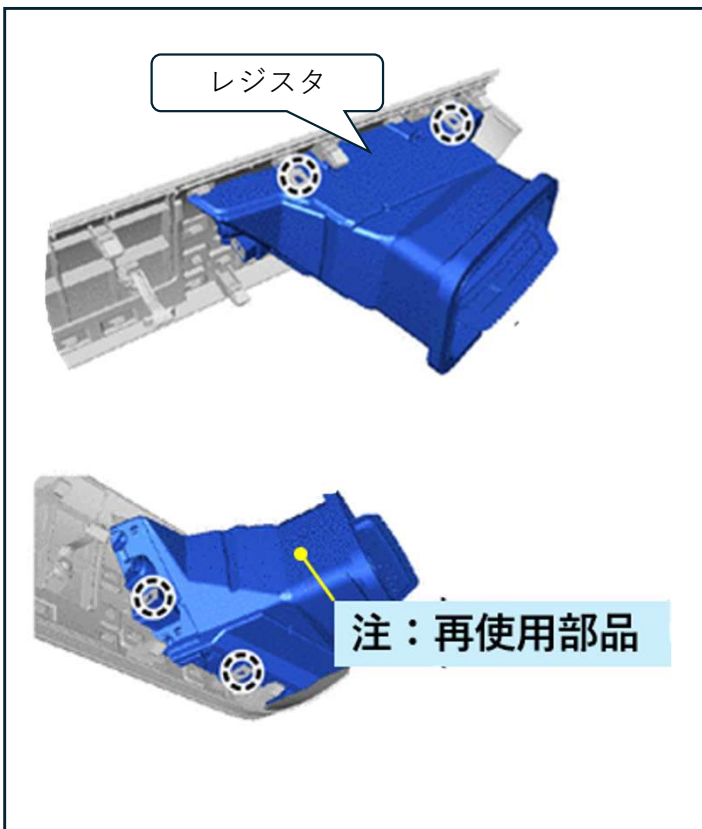

## 10. 助手席パネルの準備

- (1) 車両より取り外した運転席パネルからレジスタを取り外す（爪4カ所）

### 注意

レジスタは再使用します  
爪嵌合部破損に注意してください

- (2) 手配した助手席パネル（55012-40140/50/60）へレジスタを取り付ける

## 11. センターパネル（55011-40170/80/90） はそのまま使用

## 12. コンソールパネルの準備

\*車両より取り外したパネルから  
レジスタベゼル、時計を取り出す

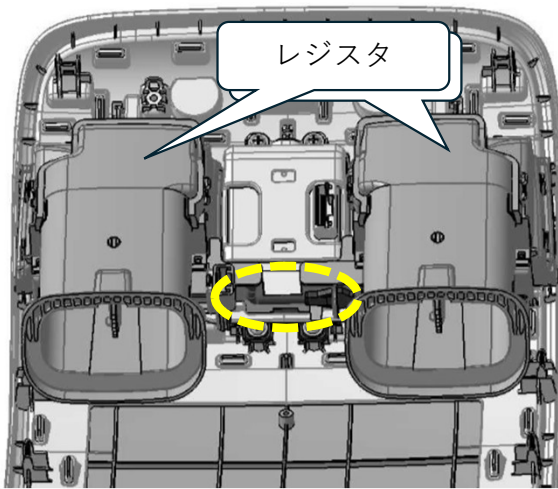
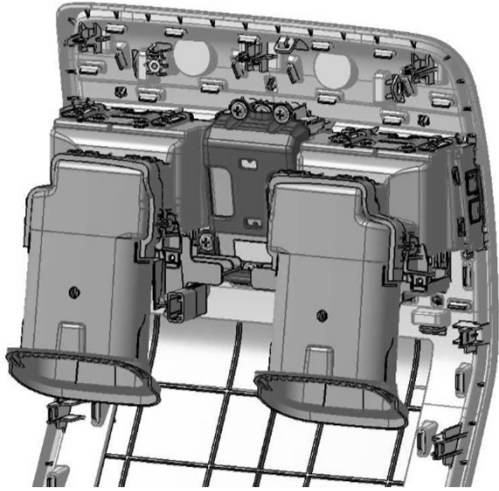

- (1) レジスタ間のワイヤハーネスコネクタを  
取り外す

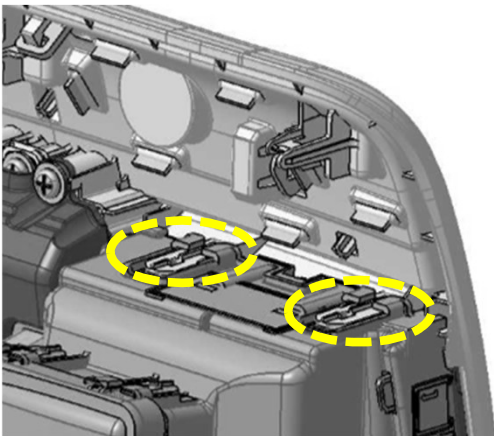

- (2) 左右のレジスタを取り外す  
(爪4カ所ずつ)

### 注意

レジスタ、パネルは破損しても構いません  
取り外したレジスタは再利用しません

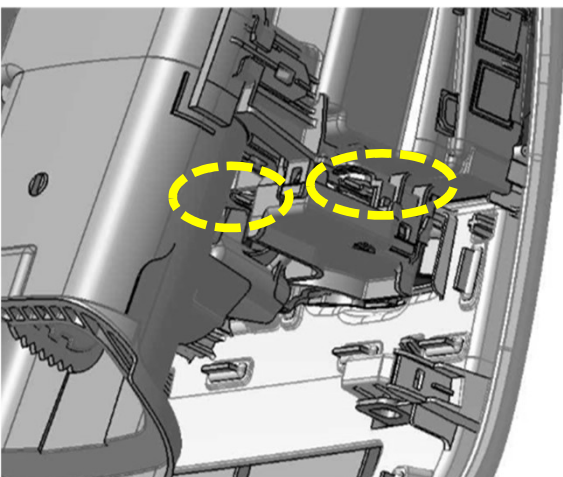

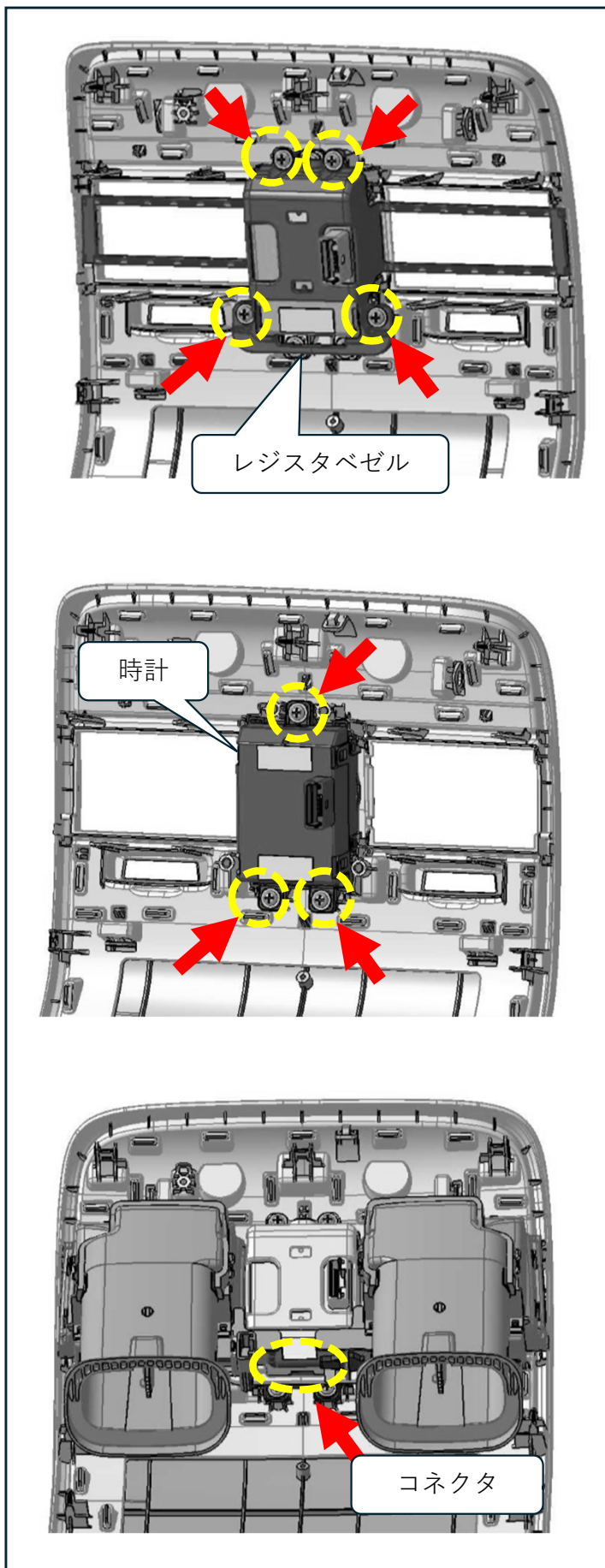

- (3) スクリュー4カ所を外しレジスタベゼルを取り外す

### 注意

レジスタベゼル、スクリューは再使用します

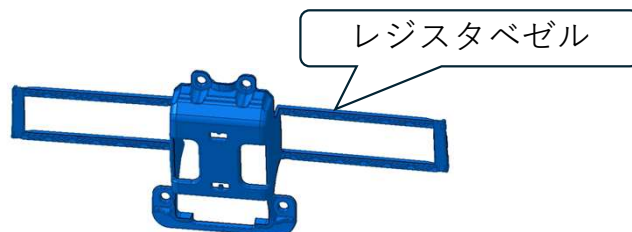

- (4) スクリュー3カ所を外し、時計を取り外す

### 注意

時計、スクリューは再使用します

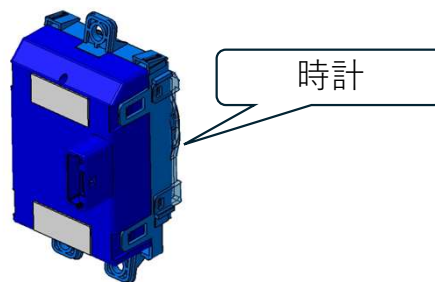

- (5) 手配したリアコンソールパネル (58903-40150/60/70) に時計、レジスタベゼル、手配したコンソールレジスタ (58860-40040/50) の順に取り付ける

### 注意

レジスタ間のワイヤーハーネスコネクタの結線を忘れないでください

\* 上記すべて完了後、取り外しの逆順にて取り付ける

## 取り付け完了後の確認

1. 製品が汚れた場合は、中性洗剤を柔らかい布に含ませ、拭き取ってください
2. シンナー、ベンジン等の溶剤は使用しないでください