

トヨタ純正

フレグランス

取扱書
Ver 1.00

トヨタ自動車株式会社

目次

1. はじめに.....	3
2. 安全のために.....	3
2.1 注意・警告・安全のための注意事項	3
2.2 使用上のお願い	4
3. 登録商標.....	4
3.1 Bluetooth® について	4
4. 製品仕様.....	4
5. 保証について.....	5
6. アフターサービスについて.....	5
7. エンジン（パワー）スイッチの操作について.....	6
8. 操作権（アプリによる車両操作権限）について.....	7
9. 各部の名称およびカートリッジについて.....	8
9.1 フレグランス各部名称	8
9.2 カートリッジ	8
10. アプリの操作について.....	9
10.1 HOME 画面	9
10.2 フレグランス操作画面	9
10.3 設定画面	10
10.4 フレグランス設定画面	10
11. フレグランスの各種通知について.....	11
11.1 香りカートリッジ残量低下時	11
11.2 エラー通知	12
12. カートリッジの使用方法について.....	13
12.1 カートリッジの取り付け	13
12.2 カートリッジの取りはずし	13
13. お手入れについて.....	14
14. 故障かな？と思ったときは.....	14
14.1 端末の動作・設定確認	15
14.2 TOYOTA Upgrade Switch アプリバージョン確認方法	16
14.3 Smart Upgrade Switch ソフトウェアバージョン確認方法	16
14.4 不具合事象一覧	17



1. はじめに

本製品は、「TOYOTA Upgrade Switch」(以下、アプリ)と「Smart Upgrade Switch」との組み合わせにより、スマートフォン(以下、端末)の操作で、香りの種類切替および風量を調整し、カートリッジの香りを室内に届ける製品です。

フレグランス以外のアプリ使用方法については、「Smart Upgrade Switch セキュリティシステム取扱書」を参照してください。

2. 安全のために

本書では安全にご使用いただくため、特にお守りいただきたいことを次のマークで表示しています。

 警告	記載事項を守らないと生命にかかわるような重大な傷害、事故につながるおそれがあることを示します。
 注意	記載事項を守らないと事故につながったり、ケガをしたり、車両を損傷するおそれがあることを示します。
 アドバイス	より快適にご使用いただく上で知っておいていただきたいことを記載しています。

2.1 注意・警告・安全のための注意事項

 警告	
本製品の取り付け、取りはずし、配線の変更は行わないでください。 不適切な取り付けおよび配線の場合、故障および車両火災などの事故につながるおそれがあります。	
本製品の取り付け、取りはずしは安全のため、お買い上げのトヨタ販売店にご相談ください。	
本製品およびアプリの改造を行わないでください。 重大な傷害や事故および最悪の場合、死亡事故につながるおそれがあります。	
運転者が走行中に端末を使用することは法律で禁止されています。 安全のため、走行中の操作は絶対に行わないでください。	
運転者は走行中にカートリッジの交換を行わないでください。 必ず、安全な場所に停車してから交換してください。	
誤飲のおそれがあるため、カートリッジは小さなお子様の手の届かない場所に保管してください。	

 注意	
本製品の改造や分解は故障の原因となるため、行わないでください。 改造や分解による故障については保証を受けられません。	
カートリッジに強い力や衝撃が加わると破損するおそれがあります。 破損したカートリッジは、使用しないでください。	
使用中に気分が悪くなった場合は直ちに使用を止め、すみやかに換気をしてください。	
火災のおそれがありますのでフレグランス本体や吹き出し口、カートリッジに火気を近づけないでください。 フレグランス本体やカートリッジを直射日光の当たる場所や高温になる場所(車内や暖房器具の近くなど)に放置しないでください。	
フレグランス本体に無理な力を加えないでください。 故障の原因となります。	
フレグランス本体、吹き出し口に水などを掛けないでください。 故障の原因となります。	
フレグランス本体に虫除けスプレーおよび日焼け止めなどの薬品を付着させないでください。 表面の変色および劣化の原因となります。	

⚠注意

カートリッジの香料が皮膚や衣服に付着した場合、石鹸および洗剤で洗ってください。
皮膚に異常を感じた場合、カートリッジを持って病院で受診してください。

カートリッジは食べられません、口に入れないでください。
誤ってカートリッジを口に入れてしまった場合、口の中を水で十分に洗い流してください。
身体に異常を感じた場合、カートリッジを持って病院で受診してください。

カートリッジの香料が目に入った場合、水で十分に洗い流してください。
目に異常を感じた場合、カートリッジを持って病院で受診してください。

フレグランスの動作に異常がある場合、使用を停止してトヨタ販売店にご相談ください。

👉アドバイス

カートリッジの廃棄方法は、お住まいの地方自治体条例に従い、適切に処置してください。

2.2 使用上のお願い**取り付け／取りはずし**

本製品の取り付け／取りはずし、初期設定はお買い上げのトヨタ販売店で行ってください。

著作権について

本製品およびアプリは許諾契約に基づきトヨタ自動車が使用許諾を受けた第三者のソフトウェアを含んでおり、本製品からのソフトウェアの取り出し、複製、リバースエンジニアリングは固く禁じられています。

Bluetooth® について

- ・本製品は、電波法に基づく小電力データ通信システム無線局設備として技術基準適合証明を受けています。したがって、本製品を使用する時に無線局の免許は必要ありません。
日本国内のみで使用してください。
- ・日本国内以外で使用する場合、各国の電波法に抵触する可能性があります。
また、以下の事項を行うと法律で罰せられることがあります。
 - ・分解／改造すること
 - ・フレグランス本体に貼ってある証明ラベルを剥がすこと
- ・本製品の通信機能は、すべての環境において常時正常に動作することを保証するものではありません。
- ・Bluetooth® バージョン 5.0 以上が対象です。

3. 登録商標**3.1 Bluetooth® について**

Bluetooth® は、Bluetooth SIG, Inc. が所有する登録商標であり、当社はライセンスに基づいて使用しています。

4. 製品仕様

定格電圧	DC 13.5 V	
作動温度範囲	- 30 °C ~ + 80 °C	
定格電流	作動時	700 mA 以下
	待機時	0.3 mA 以下

5. 保証について

■ 保証の内容

トヨタ販売店でご購入された純正用品に材料、または製造上の不具合が発生した場合、下記に示す期間と条件に従ってこれを無償修理いたします。

(以下、無償修理を保証修理といいます。)

保証修理は、部品の交換あるいは補修により行います。また、取りはずした不具合部品はトヨタ自動車の所有となります。

■ 保証の期間、受け方

(1) 保証期間

保証修理を受けられる期間は、商品をお車に施工した日をご使用開始日として起算し3年間とします。ただし、その期間内でも走行距離が60,000kmまでとします。

(2) 保証修理の受け方

保証修理をお受けになる場合は、トヨタ販売店または認定サービス工場へ自動車に取り付けた状態でお持ちいただき、保証修理をお申しつけください。

■ 保証しない事項

(1) 保証期間内でも、下記に起因する不具合は保証修理いたしません。

- 1) トヨタ販売店以外での取り付け、修理およびトヨタ自動車が認めていない改造など。
- 2) 取扱書に示す取り扱い方法とは異なる使用および不適切な保管など。
- 3) 地震、台風、水害などの天災および事故、火災など。

(2) 次に示すものの費用は負担いたしません。

- 1) 消耗部品（本香のカートリッジ、ヒューズなど）。
- 2) 商品を使用できなかったことによる不便さおよび損失など。
- 3) 盗難被害に関する損失など。

■ 保証の適用

日本国内で使用されている場合にのみ適用いたします。

■ その他

保証期間経過後の修理についてご不明の場合は、お買い上げの販売店にお問い合わせください。

施工日	走行距離	施工販売店および店名

6. アフターサービスについて

■ 修理・故障したときの保証についてのご相談は、お買い上げの販売店にお問い合わせください。

■ 製品の使い方・仕様に関するお問い合わせは下記へお願いいたします。

トヨタ自動車株式会社 お客様相談センター 全国共通フリーコール 0800-700-7700

受付時間：9:00～17:00（除く年末年始）

所在地：450-8711 名古屋市中村区名駅4丁目7番1号







7. エンジン（パワー）スイッチの操作について

- 本書で使用しているエンジン（パワー）スイッチの操作について説明します。

お客様の操作／動作	お車の状態
エンジン（パワー）スイッチを押す。 ブレーキペダルを踏まずにエンジン（パワー）スイッチを押してください。	お車の電源状態が切り替わります。
エンジン（パワーシステム）を始動する。 ブレーキペダルを踏みながらエンジン（パワー）スイッチを押してください。	ガソリン、ディーゼル車：エンジンが始動します。 HEV、PHEV 車：HEV システムが始動し、READY インジケーターが点灯します。 以下の文章では、この状態をエンジン（パワーシステム）が始動と表記します。

- 本書で使用している車両電源状態の切り替えについて説明します。
ブレーキペダルを踏まずにエンジン（パワー）スイッチを押すと、お車の電源状態が切り替わります*。
フレグランスは「パワー ON（イグニッション ON）」の状態で作ることができます。

* お車の設定によっては動作が異なる場合があります。

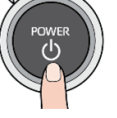
スイッチ操作	お車の電源状態
<p>ガソリン車 ディーゼル車</p>  <p>ハイブリッド車 プラグインハイブリッド車</p> 	<p>OFF</p> <ul style="list-style-type: none"> ・ エンジン（パワーシステム）は停止しています。a
↓ スイッチ操作 1 回目	
<p>エンジンスイッチを押す</p>  <p>パワースイッチを押す</p> 	<p>アクセサリー ON（ACC ON）</p> <ul style="list-style-type: none"> ・ エンジン（パワーシステム）は停止しています。 ・ お車の設定によっては、アクセサリー ON に入らず、1 回目のスイッチ操作でパワー ON に遷移する場合があります。
↓ スイッチ操作 2 回目	
<p>エンジンスイッチを押す</p>  <p>パワースイッチを押す</p> 	<p>パワー ON（イグニッション ON）</p> <ul style="list-style-type: none"> ・ エンジン（パワーシステム）は停止しています。
↓ スイッチ操作 3 回目	
<p>エンジンスイッチを押す</p>  <p>パワースイッチを押す</p> 	<p>OFF</p> <ul style="list-style-type: none"> ・ エンジン（パワーシステム）は停止しています。

8. 操作権（アプリによる車両操作権限）について

- 車両 1 台に対して端末は同時に 4 台まで接続可能ですが、接続中の端末のうち 1 台のみが車両を操作できます。
- 操作可能な端末に対して、車両から操作権を付与し操作権がある端末のみが操作可能になります。
操作権がない場合、「一部機能が制限されています。」のメッセージが表示されます。



- 操作権は車両に最初にログインをした端末に付与されます。
操作権が付与された端末がアプリを閉じた際は、どの端末に対しても操作権がない状態になります。
この状態で新たにログインをした端末に操作権が付与されます。

ログイン済みの操作権がない端末に操作権を付与したい場合、操作権が付与された端末のアプリを閉じて、どの端末に対しても操作権がない状態にしてから、以下の手順で操作権要求を行ってください。

1. メッセージのインフォメーションマークをタップします。



2. 「操作権を要求する」ボタンをタップします。



3. 「操作権が割り当てられました。」のメッセージが表示されれば操作権が端末に付与されています。

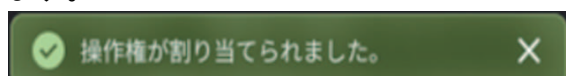

9. 各部の名称およびカートリッジについて

9.1 フレグランス各部名称

カートリッジ挿し込み口

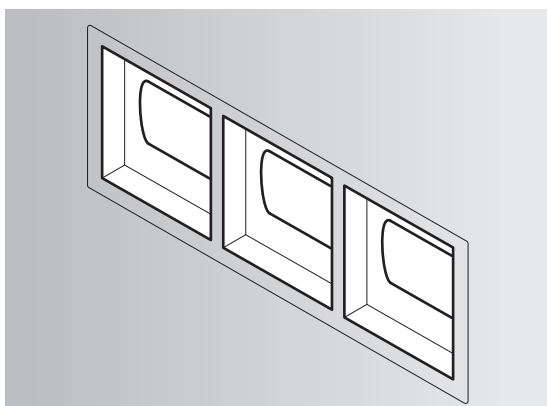

吹き出し口

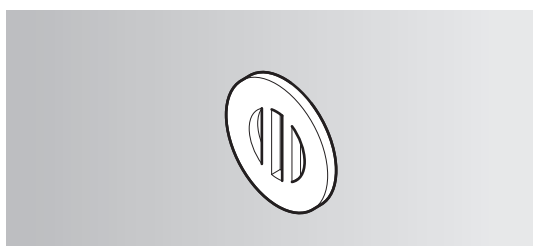

香料を含浸したカートリッジを挿し込み、フレグランスを作動させることによって吹き出し口から香りを送り出します。

⚠注意

- ・カートリッジ挿し込み口および吹き出し口に水などを掛けしないでください。故障の原因となります。
- ・カートリッジ挿し込み口にはカートリッジ以外を挿し込まないでください。故障の原因となります。
- ・カートリッジ挿し込み口には強力な磁石が内蔵されているため、磁力が影響を及ぼす機器は近づけないでください。機器が故障するおそれがあります。
- ・指定のカートリッジ以外をフレグランスに挿し込まないでください。故障の原因となります。
- ・搭載位置がセンターコンソールボックス内の場合、センターコンソールボックスマットを引っ張らないでください。センターコンソールボックスマットがはずれた場合、フレグランスにがたつきが発生します。

👉アドバイス

- ・カートリッジ挿し込み口、吹き出し口の向きは一例です。車種によって異なります。
- ・吹き出し口を塞ぐと、車室内に香りが広がらないため、吹き出し口付近に物を置かないでください。

9.2 カートリッジ

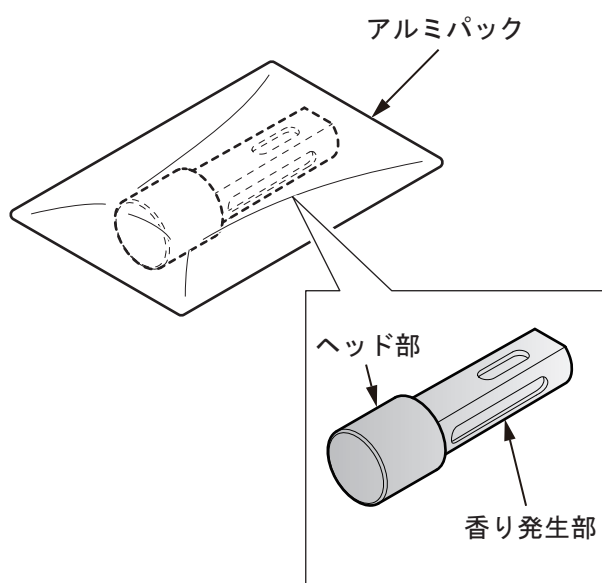

香料が含浸されています。カートリッジ挿し込み方法は「[カートリッジの使用方法について](#)」を参照してください。カートリッジの保管は、直射日光、高温を避けてください。保管環境により、カートリッジヘッド部にベタつきが発生する場合がありますが、品質への影響はありません。

⚠注意

- ・カートリッジから直接香りを嗅がないでください。香りを強く感じて気分が悪くなるおそれがあります。
- ・同乗者（ペットを含む）が不快感、異変、違和感を示す場合は、使用を中止し車内を換気してください。
- ・カートリッジの香り発生部に、市販品香料などを浸み込ませて使用しないでください。故障の原因となります。

👉アドバイス

- ・アルミパックから取り出す際は、カートリッジのヘッド部を持って取り出してください。
- ・香りの感じ方には個人差がありますので、ご了承ください。

10. アプリの操作について

10.1 HOME 画面



① フレグランス稼働状態表示

現在稼働している状態を表示します。
タップすることで、フレグランス操作画面を開くことができます。

② ホームタブ

ホーム画面を表示します。

③ フレグランスタブ

フレグランス操作画面を開きます。

④ 設定タブ

Smart Upgrade Switch の各種機能を設定する画面を開きます。

アドバイス

その他、ホーム画面の表示内容については、「Smart Upgrade Switch セキュリティシステム」の取扱書を参照してください。

10.2 フレグランス操作画面

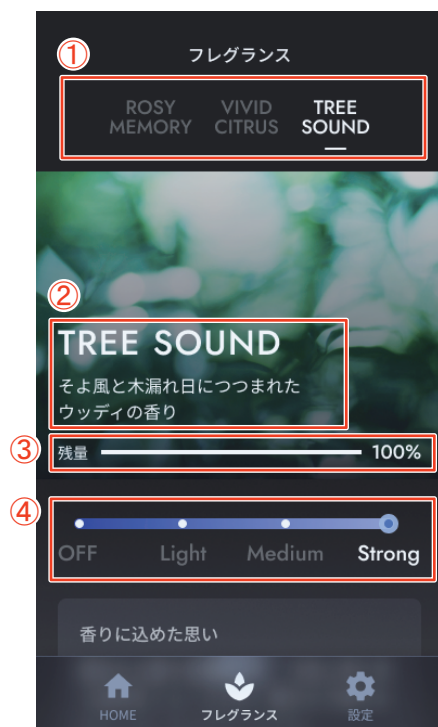

① 香り選択ボタン

タップすることで、香りを選択できます。

② 香り名称と説明

①で選択した香り名称と概要を表示します。

③ 残量

香りの残量を表示します。

④ 風量切替スライド

Light、Medium、Strong の3段階で風量を切り替えることができます。OFF の位置にスライドすることで、フレグランスを停止させることができます。

アドバイス

- ・操作画面の香り名称、表示位置は一例です。お客様の使用状況により変わります。
- ・Bluetooth®の通信状況によって操作にタイムラグが発生する場合があります。

10.3 設定画面

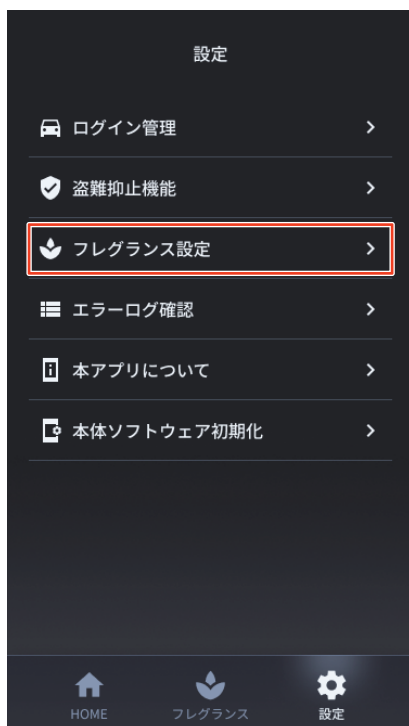

各種設定の画面を選択できます。
「フレグランス設定」ボタンをタップして、設定画面を開きます。

 アドバイス

フレグランス以外の設定内容については、「Smart Upgrade Switch セキュリティシステム」の取扱書を参照してください。

10.4 フレグランス設定画面

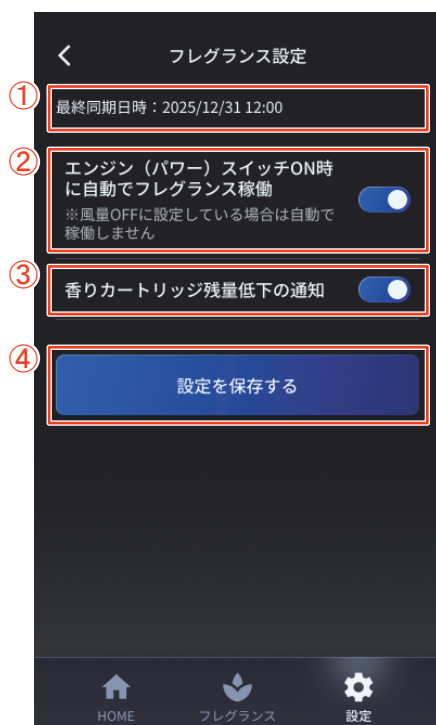

① 最終同期日時

Smart Upgrade Switch 本体と端末アプリの同期が最後に行われた日時を表示します。

② エンジン (パワー) スイッチ ON 時に自動でフレグランス稼働

設定を ON にすることで、エンジン (パワーシステム) を始動した時に、自動でフレグランスが稼働します。OFF にした場合はエンジン (パワーシステム) ON 後に手動での操作が必要になります。

③ 香りカートリッジ残量低下の通知

設定を ON にすることで、残量低下時に HOME 画面へ通知されます。

④ 設定を保存する

タップすることで、②、③で設定した内容が保存されます。



 アドバイス

「エンジン (パワー) スイッチ ON 時に自動でフレグランス稼働」を ON に設定時、フレグランス操作画面で「風量 OFF」に設定している場合は自動で稼働しません。

11. フレグランスの各種通知について

11.1 香りカートリッジ残量低下時

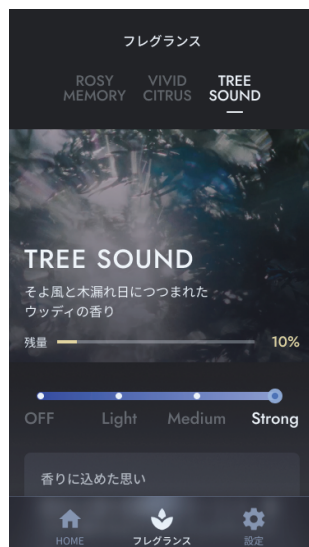
① 10% 以下の場合



- ① 香りカートリッジ残量が10%以下になると、確認画面が通知されます。「確認する」ボタンをタップすると、操作画面が開きます。

② 1% 以下の場合

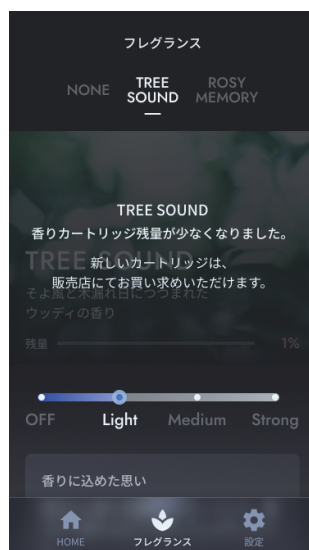

- ② 香りカートリッジ残量が1%以下になると、確認画面が通知されます。「確認する」ボタンをタップすると、交換を推奨する画面が表示されます。

👉 アドバイス

フレグランスを使用している環境（温度、湿度）によって、実際の残量と異なる場合があります。新品カートリッジへの交換は、お客様の判断で行ってください。

11.2 エラー通知

① HOME 画面にエラー通知が表示される場合



- ① HOME 画面にエラー通知が表示される場合、Smart Upgrade Switch 本体、またはフレグランス本体にエラーが発生しています。「確認する」ボタンをタップして画面の指示にしたがってください。

⚠️ 注意

エラー表示が消えない場合、フレグランスの使用を中止して、トヨタ販売店へ相談してください。使用を続けると端末からの操作ができなくなるおそれがあります。

② フレグランス操作画面に通知が表示される場合



- ② フレグランス操作画面にエラー通知が表示される場合、アプリの再起動およびエンジン（パワーシステム）の再始動で通知が消えるか確認してください。

⚠️ 注意

エラー表示が消えない場合、フレグランスの使用を中止して、トヨタ販売店へ相談してください。使用を続けると端末からの操作ができなくなるおそれがあります。

12. カートリッジの使用方法について

12.1 カートリッジの取り付け

カートリッジをアルミパックから取り出し、フレグランス本体のカートリッジ挿し込み口に挿入します。

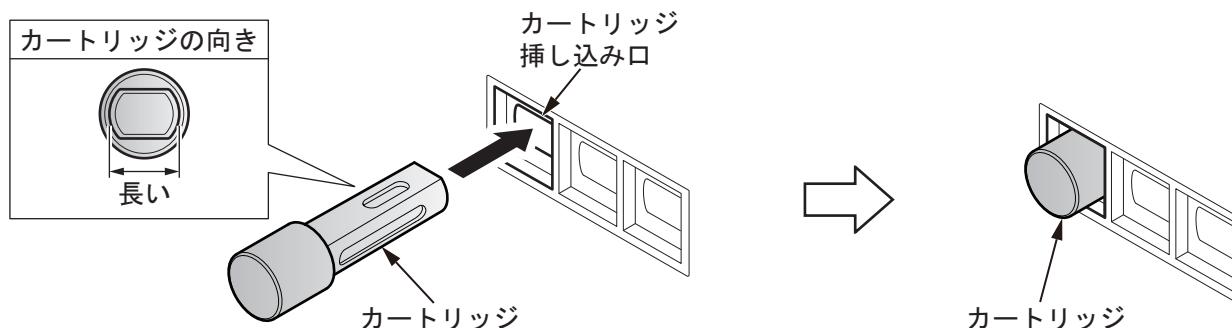

⚠ 注意

カートリッジを挿入する際は、強く押し込まないでください。
強く押し込みすぎた場合、フレグランス本体が破損するおそれがあります。

👉 アドバイス

- ・挿し込み口は3箇所ありますが、1本からご利用できます。
- ・香りの種類による挿し込み口の指定はないため、ご自由に選択できます。
- ・カートリッジには上下方向の向きはありません。どちらの面を上にしてもご利用できます。
- ・カートリッジはマグネットで固定されますので、取り付け後は軽く引いて抜けないことを確認し、フレグランス操作画面で香り名称が表示されていることを確認してください。

12.2 カートリッジの取りはずし

カートリッジを引き抜きます。

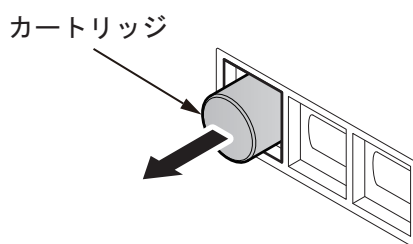

👉 アドバイス

- ・カートリッジはフレグランスのマグネットで固定されています。
矢印方向に引き抜いてください。
- ・エンジン（パワーシステム）OFF時にカートリッジを抜いてそのままにした場合、次回エンジン（パワーシステム）ON時には違うカートリッジが選択されていますが、風量はOFFになります。
ご使用の際は、手動にて風量を設定してください。

13. お手入れについて

水で十分に濡らして硬く絞った柔らかい布などでフレグランス本体のカートリッジ挿し込み口付近、吹き出し口付近の表面を拭いてください。

⚠️注意

カートリッジ挿し込み口の中および吹き出し口の中に布や清掃道具などを入れないでください。故障、または破損するおそれがあります。

14. 故障かな？と思ったときは

故障かな？と思ったときは、アプリの再起動、エンジン（パワーシステム）の再始動を試してください。解決しない場合は下記に従って対応してください。

- 「14.1 端末の動作・設定確認」を行ってください。
- TOYOTA Upgrade Switch アプリおよび Smart Upgrade Switch 本体ソフトウェアのバージョンを確認し、正しい設定、最新のバージョンになっているか確認してください。
確認方法は 16 ページの「14.2 TOYOTA Upgrade Switch アプリバージョン確認方法」および「14.3 Smart Upgrade Switch ソフトウェアバージョン確認方法」を参照してください。
- 設定画面「エラーログ確認」からフレグランスのエラーコードを確認してください。
エラーコードが出ている場合、トヨタ販売店へエラーコードを伝えてください。



- 1～3 を対応して解決しない場合、17 ページの「不具合事象一覧」を確認して対応してください。

14.1 端末の動作・設定確認

- ・ 端末の動作・設定を確認してください。
- ・ 下表の確認事項が対応できない場合、使用している端末では本システムが使用できません。別の端末を使用してください。

端末（通信機器）の確認事項	対応				
端末の OS が正規品の iOS 16 以降または Android 11 以降か？	サポートされた OS を使用してください。				
Bluetooth® 5.0 以上をサポートしている端末を使用しているか？	サポートしている端末を使用してください。				
端末のストレージに十分な空き容量があるか？	端末の空き容量を増やして使用してください。				
端末の Bluetooth® 機能は ON になっているか？	Bluetooth® 機能を ON にしてください。				
アプリに「Bluetooth®」、「位置情報」、「通知」へのアクセスを許可しているか？	アプリに「Bluetooth®」、「位置情報（常に許可）」、「通知」へのアクセスを許可する設定に変更してください。				
端末のシステム設定がアプリからの通知を禁止する設定になっていないか？	<p>下記設定の見直しをしてください。</p> <table border="1"> <tbody> <tr> <td>iOS</td> <td>通知設定、低電力モード、集中モード、消音モード、スクリーンタイム</td> </tr> <tr> <td>Android</td> <td>通知設定、サイレントモード、バッテリーセーバー</td> </tr> </tbody> </table>	iOS	通知設定、低電力モード、集中モード、消音モード、スクリーンタイム	Android	通知設定、サイレントモード、バッテリーセーバー
iOS	通知設定、低電力モード、集中モード、消音モード、スクリーンタイム				
Android	通知設定、サイレントモード、バッテリーセーバー				
接続したい端末が他のデバイスと Bluetooth® 接続していないか？	他のデバイスへの Bluetooth® 接続を切断してください。				
接続したい端末以外が Smart Upgrade Switch 本体と Bluetooth® 接続していないか？	他の端末との Bluetooth® 接続を切断してください。				

14.2 TOYOTA Upgrade Switch アプリバージョン確認方法



設定画面「本アプリについて」を開き、アプリバージョンが「1.1.0」以上になっていることを確認してください。

アドバイス

アプリのバージョンが「1.1.0」未満の場合、アップデートが必要です。アップデートの方法については、Smart Upgrade Switch セキュリティシステム取扱書の「アプリを更新する」を参照してください。

14.3 Smart Upgrade Switch ソフトウェアバージョン確認方法



1. 設定画面「ログイン管理」を開きます。
2. インフォメーションボタンをタップしてください。



3. 車両情報画面「アップデート確認」を開きます。
4. Smart Upgrade Switch 本体のソフトウェアバージョンが「1.1.0」以上になっていることを確認してください。

アドバイス

Smart Upgrade Switch 本体のソフトウェアバージョンが「1.1.0」未満の場合、アップデートが必要です。アップデートの方法については、Smart Upgrade Switch セキュリティシステム取扱書「本体ソフトウェアを更新する」を参照してください。

14.4 不具合事象一覧

一覧の対応項目を実施しても改善しない場合はトヨタ販売店に相談してください。

事象	対応
フレグランスの香り名称が「UNKNOWN ※1」と表示される。	<ul style="list-style-type: none"> ・香り名称が正しく表示されている他のカートリッジに挿し替えてみる。 ・「UNKNOWN」と表示されるカートリッジを他の挿し込み口に挿入してみる。
フレグランスの香り名称が「NONE ※2」と表示される。	<ul style="list-style-type: none"> ・カートリッジが奥まで挿入されているか確認する。 ・香り名称が正しく表示されている他のカートリッジに挿し替えてみる。 ・カートリッジの挿し込み口に異物の混入がないか確認する。
アプリで選択した香りに切り替わらない。	<ul style="list-style-type: none"> ・Bluetooth®の接続状態を確認する。 ・エンジン（パワーシステム）の再始動を試す。
アプリで操作した風量に切り替わらない。	エンジン（パワーシステム）の再始動を試す。
香りが出ない。	吹き出し口が塞がれていないか確認する。

※1 TOYOTA Upgrade Switch アプリ非対応のカートリッジが挿入された時に表示

※2 フレグランスがカートリッジを認識しない時に表示

製品の仕様などの変更により本書の内容と一致しない場合がありますのでご了承ください。